

AEG

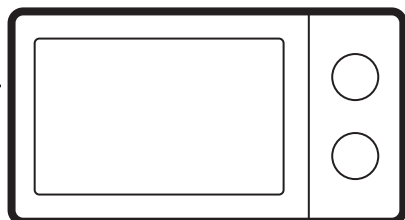

aeg.com/register



OS5GM251EB
OS5GM25EB
TS5GM251EB
TS5GM25EB
NMS5G251EB
NMS5G25IEM

SQ Udhëzimet për përdorim Mikrovalë	2
CA Manual d'usuari Microones	18
HR Upute za uporabu Mikrovalna pećnica	33
NL Gebruiksaanwijzing Magnetron	48
ET Kasutusjuhend Mikrolaineahi	64
FR Notice d'utilisation Four à micro-ondes	79
KA მომხმარებლის სახელმძღვანელო მიკროტალღური ღუმელი	95
DE Benutzerinformation Mikrowellenofen	113
LV Lietošanas instrukcija Mikroviļņu krāsns	130
LT Naudojimo instrukcija Mikrobangų krosnelė	145
MK Упатство за ракување Микробранова печка	160
PT Manual de instruções Forno microondas	177
RU Инструкция по эксплуатации Микроволновая печь	193
SR Упутство за употребу Микроталасна пећница	210
SL Navodila za uporabo Mikrovalovna pečica	226
ES Manual de instrucciones Horno de microondas	241
UK Інструкція Мікрохвильова піч	257

Rezervohet mundësia e ndryshimeve.

1. INFORMACIONI I SIGURISË.....	2	8. FUNKSIONE SHITESË.....	14
2. UDHËZIMET PËR SIGURINË.....	5	9. UDHËZIME DHE KËSHILLA.....	15
3. INSTALIMI.....	6	10. KUJDESI DHE PASTRIMI.....	16
4. PËRSHKRIMI I PRODUKTIT.....	8	11. ZGJIDHJA E PROBLEMEVE.....	16
5. PËRPARA PËRDORIMIT TË PARË.....	9	12. EFIKASITET ENERGJIE.....	17
6. PËRDORIMI I PËRDITSHËM.....	10	13. SHQETËSIME MJEDISORE.....	17
7. PËRDORIMI I AKSESORËVE.....	13		

1. ⚠ INFORMACIONI I SIGURISË

Përpara instalimit dhe përdorimit të kësaj pajisjeje, lexoni me kujdes udhëzimet e dhëna. Prodhuesi nuk është përgjegjës për lëndimet apo dëmet si rezultat i instalimit apo përdorimit të pasaktë. Gjithmonë mbajini udhëzimet në një vend të sigurt dhe ku mund të arrihen lehtë për t'iu referuar në të ardhmen.

1.1 Siguria e fëmijëve dhe personave vulnerabël

⚠ PARALAJMËRIM!

Rrezik mbytjeje, plagosjeje ose gjymtimi të përhershëm.

- Kjo pajisje mund të përdoret nga fëmijë të moshës 8 vjeç e sipër dhe persona me aftësi të kufizuara fizike, ndijimesh ose mendore ose që nuk

- kanë eksperiencë dhe njohuri, nëse këta mbahen nën mbikëqyrje ose udhëzohen për përdorimin e sigurt të pajisjes dhe i kuptojnë rreziqet e përdorimit. Fëmijët nga nën 8 vjeç dhe personat me aftësi të kufizuara shumë të theksuara dhe komplekse duhet të mbahen larg nga pajisja, përveçse kur mbahen nën monitorim të vazhdueshëm.
- Fëmijët duhet të monitorohen për t'u siguruar se nuk luajnë me pajisjen.
 - Mbajeni të gjithë paketimin larg nga fëmijët dhe hidheni atë siç kërkohet.
 - PARALAJMËRIM: Pajisja dhe pjesët e saj të arritshme nxehen gjatë përdorimit. Mbajini fëmijët dhe kafshët shtëpiake larg pajisjes gjatë kohës që ajo është në përdorim dhe kur ftohet.
 - Nëse pajisja ka një mekanizëm për sigurinë e fëmijëve, ai duhet aktivizuar.
 - Fëmijët nuk duhet të kryejnë pastrimin dhe mirëmbajtjen e pajisjes pa mbikëqyrje.

1.2 Siguria e përgjithshme

- Kjo pajisje përdoret vetëm për gatim.
- Kjo pajisje është krijuar për përdorim shtëpiak në ambient të brendshëm.
- Kjo pajisje mund të përdoret në zyra, dhoma hoteli, dhoma bujtine, dhoma hoteli rural, si dhe në vende të ngjashme ku përdorimi nuk tejkalon (mesatarisht) nivelet e përdorimit shtëpiak.
- PARALAJMËRIM: Pajisja dhe pjesët e saj të arritshme nxehen gjatë përdorimit. Duhet të keni kujdes që të shmangni prekjen e rezistencave.
- PARALAJMËRIM: Vetëm një person i kualifikuar mund të kryejë ndonjë shërbim ose riparim që përfshin heqjen e një mbulese, e cila jep mbrojtje kundër ekspozimit ndaj energjisë së mikrovalës.
- PARALAJMËRIM: Nëse dera ose vulat e derës janë dëmtuar, pajisja nuk duhet të vendoset në punë derisa të riparohet nga një person i kualifikuar.
- PARALAJMËRIM: Mos ngrohni lëngje dhe ushqime

të tjera në enë të mbyllura. Ata kanë gjasa të shpërthejnë.

- Për të shmangur rreziqet elektrike, nëse kabloja e energjisë elektrike është e dëmtuar, ajo duhet ndërruar nga prodhuesi, qendra e autorizuar e shërbimit ose persona me kualifikim të ngjashëm.
- Përpara se të kryeni shërbim mirëmbajtjeje, çaktivizoni pajisjen dhe hiqni spinën nga priza.
- Përdorni gjithmonë doreza furre për të hequr ose për të futur aksesoret ose enët për furrë.
- Mos e përdorni pajisjen me anë të një kohëmatësi të jashtëm ose një sistemi të veçantë të telekomandës.
- Enët metalike për ushqime dhe pije nuk lejohen gjatë gatimit me mikrovalë.
- Përdorni vetëm enë të përshtatshme për përdorim në furra me mikrovalë.
- Kur nxehni ushqime në enë plastike ose letre, mos ia ndani sytë pajisjes, sepse mund të ndizet ndonjë flakë.
- Pajisja është projektuar për ngrohjen e ushqimit dhe pijeve. Tharja e ushqimit ose veshjeve dhe ngrohja e

jastëkëve ngrohës, shapkave, sfungjerëve, leckave të lagura dhe të ngjashme mund të çojnë në rrezik dëmtimi, ndezjeje ose zjarri.

- Nëse lëshohet tym, fikeni ose hiqeni pajisjen nga priza dhe mbajeni derën të mbyllur në mënyrë që të mbytni flakët.
- Ngrohja e pijeve në mikrovalë mund të rezultojë në vlimin e vonuar shpërthyes. Duhet pasur kujdes gjatë punës me enën.
- Përmbajtja e shisheve të ushqimit dhe kavanozave të ushqimit për fëmijë duhet të trazohen ose të tunden dhe temperatura të kontrollohet para konsumimit, në mënyrë që të shmangen djegiet.
- Vezët në lëvozhgën e tyre dhe vezët e plota të ziera mirë nuk duhet të nxehen në pajisje pasi ato mund të shpërthejnë, edhe pasi të ketë mbaruar ngrohja me mikrovalë.
- Mosmbajtja e pajisjes në një gjendje të pastër mund të çojë në përkeqësim të sipërfaqes, e cila mund të ndikojë negativisht në jetëgjatësinë e pajisjes dhe

mund të rezultojë në një situatë të rrezikshme.

- Temperatura e sipërfaqeve të arritshme mund të jetë e lartë kur pajisja është në punë.
 - Mos e aktivizoni pajisjen kur ajo është bosh. Pjesët prej metali në hapësirat e brendshme mund të krijojnë harkim elektrik.
 - Pajisja duhet të pastrohet rregullisht dhe të hiqen të gjitha mbetjet e ushqimit.
 - Mos përdorni pastrues me avull për të pastruar pajisjen.
- Mos përdorni pastrues gërryes të fortë ose kruajtëse të mprehta metalike për të pastruar derën prej xhami, pasi mund të gërvishtet sipërfaqja, gjë e cila mund të shkaktojë krisjen e xhamit.
 - Pajisja duhet të përdoret me derën dekorative të hapur (nëse ka).

2. UDHËZIMET PËR SIGURINË

2.1 Instalimi

PARALAJMËRIM!

Vetëm një person i kualifikuar duhet ta instalojë këtë pajisje.

- Hiqni të gjithë paketimin.
- Mos instaloni ose mos përdorni një pajisje të dëmtuar.
- Ndiqui udhëzimet e instalimit të dhëna me pajisjen.
- Gjithmonë bëni kujdes kur e lëvizni pajisjen sepse është e rëndë. Përdorni gjithnjë doreza sigurie dhe këpucë të mbyllura.
- Mos e tërhiqni pajisjen nga doreza.
- Ruani largësitë minimale nga pajisjet dhe njësitë e tjera.
- Instalojeni pajisjen në një vend të sigurt dhe të përshtatshëm që plotëson kërkesat e instalimit.
- Anët e pajisjes duhet të jenë pranë pajisjeve ose njërive me të njëjtën lartësi.

2.2 Lidhja Elektrike

PARALAJMËRIM!

Rrezik zjarri dhe goditjeje elektrike.

- Të gjitha lidhjet elektrike duhen kryer nga një electricist i kualifikuar.
- Pajisja duhet të lidhet me tokëzimin.
- Sigurohuni që parametrat në pllakën e specifikimeve të përkojnë me vlerat elektrike të rrjetit elektrik.
- Nëse pajisja lidhet me prizën nëpërmjet një kabloje zgjatuese, sigurohuni që kabloja të jetë e tokëzuar.
- Sigurohuni që të mos dëmtoni prizën dhe kabllon elektrike. Kontaktoni me qendrën e shërbimit ose një electricist për ndërrimin e kablos elektrike të dëmtuar.
- Mos e shkëputni pajisjen nga rrjeti duke e tërhequr nga kabloja elektrike. Gjithmonë tërhiqeni kabllon duke e kapur nga spina.

2.3 Përdorimi

PARALAJMËRIM!

Rrezik plagosjeje, djegiesh dhe goditjeje elektrike ose shpërthimi.

- Mos i ndryshoni specifikimet e pajisjes.
- Mos harroni ta kontrolloni pajisjen gjatë punës.
- Mos ushtroni presion mbi derën e hapur.
- Sigurohuni që vrimat e ajrimit të mos bllokohen.
- Mos e përdorni pajisjen si sipërfaqe pune dhe mos e përdorni pajisjen për të ruajtur brenda ushqim.

2.4 Kujdesi dhe pastrimi

PARALAJMËRIM!

Rrezik plagosjeje, zjarri ose dëmtimi të pajisjes.

- Përpara mirëmbajtjes, çaktivizoni pajisjen dhe hiqeni spinën nga priza.
- Pastrojeni pajisjen rregullisht për të parandaluar dëmtimin e materialit të sipërfaqes.
- Mos lini të grumbullohen në guarnicionin e derës mbeturina ushqimi apo mbetje ilaçi pastrues.
- Yndyrat dhe ushqimi që mbeten në pajisje mund të shkaktojnë zjarr dhe qark elektrik kur vihet në përdorim funksioni i mikrovalës.

- Pastrojeni pajisjen me copë të butë e të njomë. Përdorni vetëm detergjente neutrale. Mos përdorni produkte gërryese, materiale të ashpra pastruese, tretës ose objekte metalike.
- Nëse përdorni spërkatës për furrën, ndiqni udhëzimet e sigurisë në paketim.

2.5 Shërbimi

- Për të riparuar pajisjen kontaktoni me qendrën e autorizuar të shërbimit. Përdorni vetëm pjesë rezervë origjinale.
- Në lidhje me llambat brenda produktit dhe llambat e pjesëve të këmbimit të shitura veçmas: Këto llamba janë prodhuar për kushte ekstreme fizike në pajisjet elektroshtëpiake, si p.sh. temperaturë, dridhje, lagështirë, ose janë prodhuar për të sinjalizuar informacion rreth statusit të përdorimit të pajisjes. Ato nuk janë prodhuar për t'u përdorur në aplikacione të tjera dhe nuk janë të përshtatshme për ndriçim në ambiente shtëpiake.

2.6 Hedhja e pajisjes

PARALAJMËRIM!

Rreziku i lëndimit ose mbytjes.

- Shkëputeni pajisjen nga korrenti.
- Priteni kabllon e rretit elektrik pranë pajisjes dhe hidheni atë.

3. INSTALIMI

PARALAJMËRIM!

Referojuni kapitujve për sigurinë.

3.1 Informacion i përgjithshëm

KUJDES!

Mos e lidhni pajisjen me përshtatës ose kablo zgjatues. Kjo mund të shkaktojë mbingarkesë dhe rrezik zjarri.

KUJDES!

Lartësia minimale e instalimit është 85 cm.

- Mikrovala është vetëm për përdorim inkaso. Duhet të vendoset në një sipërfaqe të qëndrueshme dhe të sheshtë.

- Bufeja nuk mund të ketë mur prapa vendit ku ndodhet mikrovala.
- Vendosni mikrovalën larg avullit, ajrit të nxehtë dhe spërkatjeve të ujit.
- Nëse mikrovala ndodhet pranë radios ose televizorit, kjo mund të shkaktojë interferenca në marrjen e sinjalit.
- Nëse e transportoni mikrovalën në mot të ftohtë, mos e aktivizoni menjëherë pas instalimit. Lëreni të qëndrojë në temperaturën e dhomës dhe të thithë nxehtësinë.

3.2 Instalimi elektrik

Kjo pajisje ofrohet me spinë dhe kordon elektrik.

Kabli ka një tel tokëzimi me një spinë tokëzimi. Spina duhet të futet në prizën e instaluar dhe të tokëzuar siç duhet. Në rast të

një qarku të shkurtër elektrik, tokëzimi
zvogëlon rrezikun e goditjes elektrike.

3.3 Instalimi i mikrovalës

1. Kontrolloni nëse përmasat e mobilieve
përputhen me distancat e instalimit.

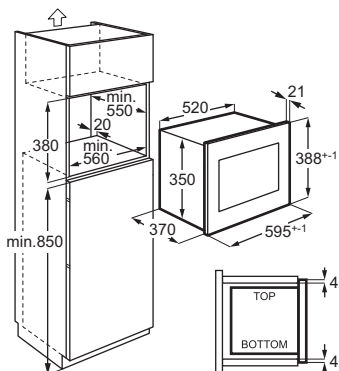
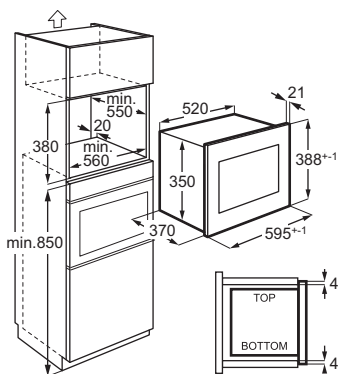

2. Vendoseni shabllonin në fund të dollapit
dhe kontrolloni nëse përshatet. Nëse po,
shënoni vendet për vidat. Hiqni shabllonin
dhe fiksoni kllapën me vidat (A) në vendin
e shënuar.

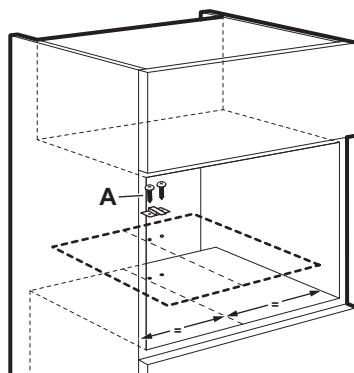

3. Instaloni mikrovalën. Nëse e keni fiksuar
kllapën, sigurohuni që ajo të fiksojë
pjesën e pasme të pajisjes.

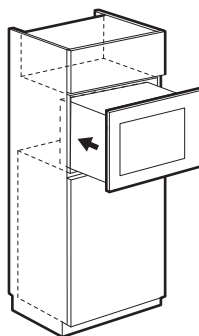

4. Hapni derën dhe fiksoni mikrovalën në
dollap me një vidë (B).

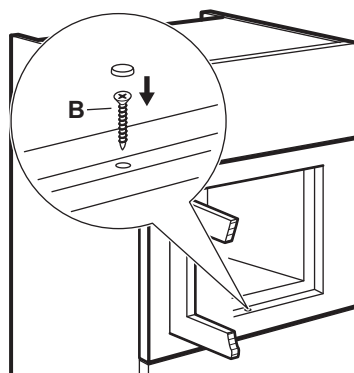

4. PËRSHKRIMI I PRODUKTIT

4.1 Pasqyra e përgjithshme

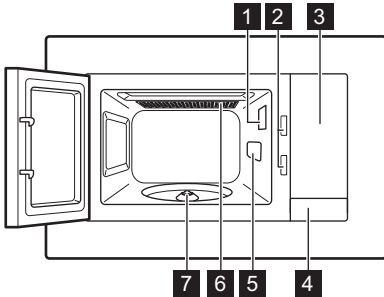



- 1 Llamba
- 2 Sistemi i puthitjes së sigurtë
- 3 Paneli i kontrollit
- 4 Hapësi i derës
- 5 Mbulesa e drejtimit të valëve
- 6 Skara
- 7 Aksii i pllakës së rrotullueshme

ⓘ Ky produkt përmbush kërkesat e standardit evropian EN55011. Në përputhje me këtë standard, ky produkt klasifikohet si pajisje e grupit 2 kategoria B. Grupi 2 nënkupton se pajisja qëllimisht krijon energji radiofrekuencash në formë rrezatimi elektromagnetik për trajtimin me nxehtësi të ushqimit. Pajisja e kategorisë B nënkupton se pajisja është e përshtatshme të përdoret në mjedise shtëpiake.

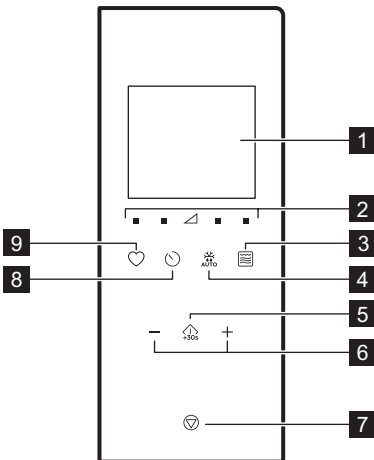
4.2 Paneli i kontrollit



Simboli	Funksioni	Përshkrimi
1	—	Ekrani Tregon cilësimet dhe kohën aktuale.
2	■ ▲	Panelet e cilësimeve të energjisë Lejoni vendosjen e kapacitetit të mikrovalës
3	☞	Panelli i funksionit të skarës Për të vendosur mikrovalën/gatimin e kombinuar/skarën.
4	☞ AUTO	Shkrijta Për të shkruarë ushqimin sipas peshës.
5	⏸ +30s	Start / +30 sek Për të ndezur pajisjen ose për të rritur kohën e gatimit për 30 sekonda me fuqi të plotë.
6	—, +	Panelli i cilësimeve Për të vendosur kohën, peshën, temperaturën ose funksionin e gatimit automatik.

Simboli	Funksioni	Përshkrimi
7	 Ndal/pastro	Për të çaktivizuar pajisjen ose për të fshirë cilësimet e gatimit.
8	 Ora	Për të caktuar orën/ rikujtesën.
9	 E preferuar	Për të zgjedhur shpejt një funksion automatik.

4.3 Aksesorët

Seti i pllakës së rrotullueshme

i Gjithnjë përdorni setin e pllakës së rrotullueshme për të përgatitur ushqim në mikrovalë.

Tabaka gatimi prej qelqi dhe mbështetëse e pllakës rrotulluese.

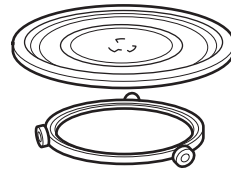

Skarë

- Rafti i poshtëm i skarës

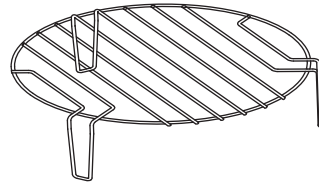

Përdoreni për: gatimin në skarë të ushqimit me intensitet të ulët, gatimin me konveksion

5. PËRPARA PËRDORIMIT TË PARË

⚠ PARALAJMËRIM!

Referojuni kapitujve për sigurinë.

5.1 Heqja e shtresës mbrojtëse

Përpara përdorimit të parë hiqni shtresën mbrojtëse nga korniza.

5.2 Pastrimi fillestar

⚠ PARALAJMËRIM!



Referojuni kapitullit "Kujdesi dhe pastrimi".

- Nxirri të gjithë aksesorët nga pajisja.
- Pastrojeni me kujdes zgavrën e pajisjes me një leckë të butë dhe të lagësht.

5.3 Ngrohja paraprake

⚠ PARALAJMËRIM!

Ngrohni paraprakisht pajisjen bosh përpara përdorimit të parë.

1. Shtypni  disa herë për të caktuar funksionin e skarës .
2. Lëreni pajisjen të punojë për 30 min për të hequr erën e shkaktuar nga procesi i prodhimit.
3. Hapeni derën dhe lëreni të ftohet.
4. Pastroni pjesën e brendshme të pajisjes me një leckë të butë të njomë dhe thajeni me kujdes.

Pajisja mund të nxjerrë një erë të keqe dhe tym gjatë disa prej përdorimeve të para. Kjo është normale dhe nuk tregon ndonjë keqfunksionim. Sigurohuni që rrjedha e ajrit në dhomë të jetë e mjaftueshme.

6. PËRDORIMI I PËRDITSHËM

⚠ PARALAJMËRIM!

Referojuni kapitujve për sigurinë.

6.1 Informacione të përgjithshme reth përdorimit të pajisjes

- Pasi ta çaktivizoni pajisjen, lëreni ushqimin për disa minuta.
- Hiqni paketimin e letrës së aluminit, enët metalike etj. përpara se të përgatisni ushqimin.

Gatimi

- Gatujeni ushqimin të mbuluar me një material të përshtatshëm për përdorim në mikrovalë. Gatujeni ushqimin pa kapak vetëm nëse doni që të mbetet krokante.
- Mos i teproni me gatimin e ushqimeve duke zgjedhur fuqi shumë të lartë dhe kohë gatimi shumë të gjatë. Ushqimi mund të thahet, të digjet apo të marrë flakë.
- Mos e përdorni pajisjen për të gatuar vezë në lëvore ose kërmij, sepse ato mund të plaslin. Me vezët e skuqura shpiti fillimisht të verdhat.
- Para gatimit shpojini disa herë me një pirun lëkurën ose lëvoren e patateve, domateve, salsiçeve dhe ushqimeve të ngjashme me qëllim që ato të mos pëlçasin.
- Për ushqimin e ftohtë ose të ngrirë, vendosni një kohë më të gjatë gatimi.
- Ushqimet me salcë duhet të përzihen herë pas here.
- Perimet që kanë strukturë të fortë, si karotat, bizelet ose lulelakra, duhet të zihen në ujë.
- Rrotullojeni copat e mëdha të ushqimit pasi ka kaluar gjysma e kohës së gatimit.
- Nëse është e mundur, pritini zarzavatet në copëza me përmasa të ngjashme.
- Përdorni pjata të sheshta dhe të gjera.
- Mos përdorni enë porcelani, qeramike ose prej balte që kanë bazament pa smalt ose

Enët dhe materialet e përshtatshme për mikrovalë

Materiali / Enët e gatimit	Mikrovalë			Pjekje në skarë
	Shkrirja	Ngruhja	Gatimi	
Qelq dhe porcelan që i reziston furrës pa përbërës metalikë, p.sh. Pyrex, qelq që i reziston nxehtësisë	✓	✓	✓	✓
Qelq dhe porcelan jo për furrë ¹⁾	✓	X	X	X

janë me vrima të vogla, për shembull te dorezat. Brenda këtyre vrimave mund të hyjë lagështira duke bërë që enët të plasariten kur nxehen.

- Pllaka e qelqit është e nevojshme për funksionimin e mikrovalës. Vendosni ushqime ose lëngje mbi të.

Shkrirja e mishit, shpendëve, peshkut

- Vendosni ushqimin e ngrirë, bashkë me mbështjelljen, mbi një pjatë të vogël të kthyer anash me një enë poshtë saj në mënyrë që lëngu i shkrirë të mblidhet në enë.
- Rrotullojeni ushqimin pasi të ketë kaluar gjysma e kohës së shkrirjes. Nëse është e mundur, ndani dhe më pas hiqni copat që kanë filluar të shkrihen.

Shkrirja e gjalpit, pjesë të tortës, kuark

- Mos e shkrini plotësisht ushqimin në pajisje, por lëri të shkrihen plotësisht në temperaturë dhome. Kjo jep një shkrirje edhe më të njëtrajtshme. Hiqni të gjitha ambalazhet metalike apo prej alumini para shkrirjes.

Shkrirja e frutave, zarzavateve

- Nëse frutat ose zarzavatet duhet të mbeten të pagatuara, mos i shkrini plotësisht në pajisje. Lëri të shkrihen në temperaturën e dhomës.
- Përdorni një fuqi më të lartë mikrovale për të gatuar frutat dhe zarzavatet pa i shkrirë ato më parë.

Ushqime të gatshme

- Mund të përgatisni ushqime të gatshme në pajisje vetëm nëse paketimi i tyre është i përshtatshëm për përdorim në mikrovalë.
- Duhet të ndiqni udhëzimet e prodhuesit të printuara mbi paketim (p.sh. hiqni kapakun metalik dhe shpiti filmin plastik).

Materiali / Enët e gatimit	Mikrovalë			Pjekje në skarë
	Shkrirja	Ngrohja	Gatimi	
Qelqi dhe qeramika e qelqit e bërë nga materiali rezistent ndaj furrës / ngricave (p.sh. Arcoflam), raft për skarë	✓	✓	✓	✓
Qeramike ²⁾ , enë balte ²⁾	✓	✓	✓	x
Plastikë rezistente ndaj nxehtësisë deri në 200 °C ³⁾	✓	✓	✓	x
Karton, letër	✓	x	x	x
Celofan	✓	x	x	x
Film për pjekje me mbyllje të sigurt për mikrovalë ³⁾	✓	✓	✓	x
Enë për skuqje prej metali, p.sh. emalim, çelik i derdhur	x	x	x	✓
Tepsi për pjekje, llak të zi ose të veshura me silikon ³⁾	x	x	x	✓
Tavë për pjekje	x	x	x	✓
Enë gatimi për skuqje, p.sh. pllakë për të thekur bukën	x	✓	✓	x
Ushqimet e gatshme në paketim ³⁾	✓	✓	✓	✓

¹⁾ Pa veshje / dekorime argjendi, ari, platini ose metali

²⁾ Pa përbërës kuarç ose metal, ose glazura që përmbajnë metale

³⁾ Duhet të ndiqni udhëzimet e prodhuesit për temperaturat maksimale.





✓ të përshtatshme

X e papërshtatshme

6.2 Aktivizimi dhe Çaktivizimi i mikrovalës



⚠ KUJDES!

Mos e lini furrën të punojë kur brenda saj nuk ka ushqim.

1. Shtypni  ose  për të vendosur nivelin e fuqisë. Për të zgjedhur nivelin e duhur, shikoni tabelën më poshtë.
2. Shtypni  ose  për të vendosur kohën e gatimit.
3. Shtypni  për të konfirmuar e aktivizuar mikrovalën.

Për të anuluar cilësimet shtypni .

Për të çaktivizuar mikrovalën:

- prisni derisa mikrovala të çaktivizohet automatikisht, kur koha e vendosur përfundon. Ekranin tregon 0:00.
- Hapeni derën. Pajisja ndalon automatikisht. Mbylleni derën dhe shtypni  për të vazhduar gatimin. Përdorni këtë opsion për të kontrolluar ushqimin.
- Shtypni .

 Kur mikrovala çaktivizohet automatikisht, bie një sinjal akustik.

6.3 Tabelat e cilësimit të fuqisë

MIKROVALË

Fuqia e mikroval I ulët është	Mes. e ulët	Mes.	Mes. e lartë	I lartë
Ekрани ■ 100 Watt	■ 300 Watt	△ 500 Watt	■ 700 Watt	■ 900 Watt

Pjekja në skarë dhe Gatimi i kombinuar

Shtypni

	Ekрани	Cilësimi i fuqisë
1 herë		Skarë 100%
2 herë		Mikrovalë 36% Skarë 64%
3 herë		Mikrovalë 55% Skarë 45%
4 herë	900 WATT	Mikrovalë 100%

6.4 Ndezja e shpejtë

i Koha maksimale e gatimit është 95 minuta.

Mund ta aktivizoni me shpejtësi mikrovalën në mënyrat e mëposhtme.

- Shtypni për të aktivizuar mikrovalën për 30 sekonda me fuqi të plotë. Koha e gatimit ulet me 30 sekonda me çdo shtypje shtesë të butonit.
- Shtypni një herë. Vendosni kohën e gatimit me tastet e Cilësimeve. Shtypni për të aktivizuar mikrovalën në fuqi të plotë.

6.5 Pjekja në skarë dhe Gatimi i kombinuar

Referojuni tabelave të cilësimit të fuqisë.

- Shtypni në mënyrë të përsëritur për të vendosur funksionin e pjekjes në skarë ose Gatimin e kombinuar.
- Shtypni tastet e Cilësimeve për të vendosur kohën.
- Shtypni për të konfirmuar e aktivizuar mikrovalën.

i Një sinjal akustik bie pasi kalon gjysma e kohës së gatimit. Ktheni ushqimin.

6.6 Shkrija

- Shtypni në mënyrë të përsëritur për të zgjedhur një lloj ushqimi.

Simboli	Funksioni
	Shkrija buke
	Shkrija mishi
	Shkrija peshku
	Shkrija perimesh

- Shtypni dhe për të vendosur peshën. Koha vendoset automatikisht.
- Shtypni për të konfirmuar e aktivizuar mikrovalën.

6.7 Gatim me disa etapa

Mund ta konfiguroni pajisjen që të ekzekutojë funksionet në mënyrë të njëpasnjëshme. Gatimi mund të bëhet në deri në tri faza dhe nëse njëra prej tyre është shkrija, ajo duhet të vendoset si faza e parë.

Për shembull: Shkrija dhe ngrohja në mikrovalë:

- Shtypni dhe zgjidhni ushqimin.
- Shtypni ose për të zgjedhur peshën.
- Shtypni ose për të caktuar nivelin e fuqisë.
- Shtypni ose për të vendosur kohën e gatimit.

Për të vendosur fazën e tretë, përsëritni hapat 3 dhe 4.

5. Shtypni për të konfirmuar.

Ekrani numëron mbrapsht kohën. Kur dëgjoni një sinjal akustik gjatë modalitetit të shkrirjes, kthejeni ose rirregulloni ushqimin.

6.8 E preferuar

Ju mund të ruani 3 cilësime Të preferuara.

Përdoreni këtë funksion për të ruajtur një cilësim që e përdorni shpesh me mikrovalën.

1. Çaktoni funksionin dhe parametrat që dëshironi të ruani.

Referojuni procedurës për funksionin që dëshironi të vendosni.

2. Shtypni dhe mbajeni për 2 sekonda. Bie një sinjal akustik.

3. Shtypni për të konfirmuar dhe ruajtur.

Mund të modifikoni të preferuarat e ruajtura.

Shtypni  dhe ndryshoni funksionin ose parametrat duke përdorur të njëjtën procedurë.

Përdorimi i programit Të preferuar

1. Në modalitetin pasiv shtypni disa herë për të zgjedhur cilësimin 1, 2 ose 3.

2. Shtypni për të aktivizuar mikrovalën.

Menyja e preferencave

Gatimi	Pesha	Ekrani
Shkrirje gjalpi	50 g	50 g
	100 g	100 g
	150 g	150 g
	200 g	200 g
	250 g	250 g
Shkrirje çokollate	100 g	100 g
	150 g	150 g
	200 g	200 g
Kek çokollate	1 filxhan	1
	2 filxhanë	2
	3 filxhanë	3
	4 filxhanë	4

7. PËRDORIMI I AKSESORËVE

PARALAJMËRIM!

Referojuni kapitujve për sigurinë.

7.1 Futja e setit të pllakës së rrotullueshme

KUJDES!

Mos gatuani ushqim pa setin e pllakës së rrotullueshme. Përdorni vetëm setin e pllakës së rrotullueshme të dhënë me mikrovalën.

 Mos gatuani kurrë ushqim në tavën prej xhami të gatimit.

1. Vendosni udhëzuesin me rrota rreth aksit të rrotullueshëm.
2. Vendoseni tavën prej xhami të gatimit në udhëzuesin e rrotulluesit.

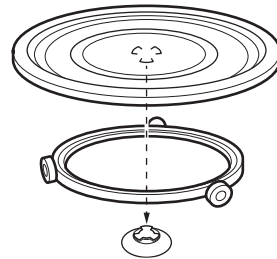

7.2 Vendosni skarën

KUJDES!



Rafti i skarës nuk mund të përdoret me funksionin e mikrovalës. Ekziston një rrezik i dëmtimit të pajisjes. Përdoreni skarën vetëm me funksionin e Skarës.

Vendoseni skarën në pllakën e rrotullueshme.

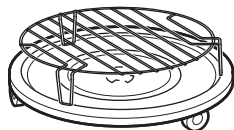



8. FUNKSIONE SHITESË

8.1 Bllokimi i sigurisë për fëmijët

Bllokimi për fëmijët parandalon vënien aksidentale në punë të mikrovalës.

Shtypni e mbani  për 3 sekonda. Bie një sinjal akustik.

Kur siguresa e fëmijëve është aktive, ekrani tregon .

Për të çaktivizuar siguresën e fëmijëve shtypni e mbani  për 3 sekonda.

Bie një sinjal akustik.

8.2 Kohëmatësi i kuzhinës

Mund të vendosni maksimumi 95 minuta.

 Kur funksioni i Kohëmatësit të kuzhinës është aktiv, nuk mund të vendoset asnjë program tjetër.

1. Shtypni .
2. Shtypni tastet e Cilësimeve për të vendosur kohën.



Pas 2 sekondash, kohëmatësi fillon automatikisht.



Kohëmatësi ndalon punën kur hapni derën ose vendosni pajisjen në pauzë. Kur vazhdoni gatimin kohëmatësi kthehet në kohën e vendosur më parë.

Kur arrihet koha e vendosur, dëgjohet një sinjal akustik.

8.3 Vendosja e orës



 Mund ta vendosni orën sipas një formati ore 12 ose 24 orësh.

1. Shtypni  derisa të shfaqet formati 12H ose 24H.
2. Shtypni butonat e Cilësimit për të futur sasinë e orëve.
3. Shtypni  për ta konfirmuar.
4. Shtypni butonat e Cilësimit për të futur sasinë e minutave.
5. Shtypni  për ta konfirmuar.

 Nëse nuk dëshironi që ora të jetë e dukshme në ekran, shtypni  derisa ekrani të shfaqë OFF dhe shtypni  për të konfirmuar. Ekranin shfaq 00:00 dhe fiket automatikisht pas 5 min.

8.4 Vendosja në heshje e tingullit të prekjës së tasteve

Funksioni lejon të vendosni në heshje tingullin e prekjës së tasteve.

1. Hapni derën.
2. Shtypni e mbani  dhe shtypni  njëherësh. Shfaqet OFF.
3. Mbyllni derën.

Për të aktivizuar tingullin, përsëritni procedurën më sipër. Shfaqet ON.

9. UDHËZIME DHE KËSHILLA

⚠ PARALAJMËRIM!

Referojuni kapitujve për sigurinë.

9.1 Këshilla për gatimin në mikrovalë

Problemi	Ndreqja
Nuk mund të gjeni detaje mbi sasinë e ushqimit të përgatitur.	Kërkoni një lloj ushqimi të ngjashëm. Rrisni ose shkurtoni kohëzgjatjen e gatimit sipas rregullit të mëposhtëm: <ul style="list-style-type: none">Dyfishi i sasisë, pothuajse dyfishi i kohës.Gjysma e sasisë është gjysma e kohës.
Ushqimi u tha shumë.	Vendosni një kohë gatimi më të shkurtër ose zgjidhni një fuqi më të ulët të mikrovalës.
Ushqimi nuk është shkrirë, i nxehtë apo i gatuar kur koha mbaron.	Vendosni një kohë gatimi më të gjatë ose një fuqi më të lartë. Vini re se enët e mëdha kërkojnë më shumë kohë.
Pasi të mbarojë koha e gatimit, ushqimi është shumë i nxehtë nga jashtë, por ende jo gati nga brenda.	Herën tjetër vendosni një fuqi më të ulët dhe një kohë më të gjatë. Trazojini lëngjet në gjysmë të kohës, p.sh. supën.
Rezultatet e gatimit të orizit janë të dobëta.	Për të marrë rezultate më të mira me orizin, përdorni një enë të sheshtë dhe të gjerë.

9.2 Shkrirja

Gjithmonë shkrijini copat e mishit me yndyrën poshtë.

Mos e shkrini mishin të mbuluar sepse mund kjo mund të bëjë që të gatuhet në vend që të shkrihet.

Gjithmonë shkrijini pulat me gjoksin poshtë.

9.3 Gatimi

Gjithmonë hiqeni mishin dhe pulat e ftohta nga frigoriferi të paktën 30 minuta përpara gatimit.

Lëreni mishin, pulat, peshkun dhe zarzavatet të mbuluara pas gatimit.

Lyejeni peshkun lart me pak vaj apo gjalpë të shkrirë.

Të gjitha zarzavatet duhet të gatuhet me fuqi të plotë të mikrovalës.

Shtoni 30 - 45 ml ujë të ftohtë për çdo 250 g zarzavate.

Pritini zarzavatet e freskëta në copëza të barabarta përpara gatimit. Të gjitha perimet gatujini të mbuluara.

9.4 Ringrohje

Kur ringrohni ushqimet e gatshme gjithmonë ndiqni udhëzimet e shkruara në paketim.

9.5 Pjekja në skarë

Piqni ushqime të sheshta në qendër të skarës.

Kthejeni ushqimin pasi të ketë kaluar gjysma e kohës dhe vazhdoni pjekjen në skarë.

9.6 Gatimi i kombinuar

Përdorni Gatimin e kombinuar për t'i bërë disa ushqime krokante.

Pasi të ketë kaluar gjysma e kohës së gatimit kthejeni ushqimet dhe më pas vazhdoni gatimin.

Ka 2 modalitete për Gatimin e kombinuar. Secili modalitet kombinon funksionet e mikrovalës dhe të skarës në periudha të ndryshme dhe në nivele të ndryshme.

10. KUJDESI DHE PASTRIMI

PARALAJMËRIM!

Referojuni kapitujve për sigurinë.

10.1 Shënime dhe këshilla pastrimi

- Pastroni pjesën e përparme të pajisjes me një copë të butë me ujë të ngrohtë dhe një agjent pastrues.
- Për të pastruar sipërfaqet metalike, përdorni një agjent pastrimi të zakonshëm.
- Pastroni pjesën e brendshme të pajisjes pas çdo përdorimi për ta mbajtur atë në gjendje të mirë. Hiqni rregullisht mbetjet e

ushqimit. Sigurohuni që të hiqni avullin/lagështinë e tepërt.



- Pastroni papastërtitë e forta me një pastrues të posaçëm.
- Pastroni rregullisht të gjithë aksesorët dhe lërinë të thahen. Përdorni një leckë të butë me ujë të ngrohtë dhe solucion pastrimi.
- Për të zbutur mbetjet e vështira, zieni një gotë ujë me fuqi të plotë të mikrovalës për 2 deri 3 minuta.
- Për të hequr aromat, përzieni një gotë ujë me 2 lugë lëng limoni dhe ziejini me fuqinë maksimale të mikrovalës për 5 minuta.

11. ZGJIDHJA E PROBLEMEVE

PARALAJMËRIM!

Referojuni kapitujve për sigurinë.

11.1 Çfarë të bëjmë nëse...

Problemi	Shkaku i mundshëm	Ndreqja
Pajisja nuk punon.	Pajisja nuk është në prizë.	Vendosni në prizë pajisjes.
Pajisja nuk punon.	Mungesa e furnizimit me energji elektrike.	Kontrolloni siguresën ose çelësin kryesor. Nëse siguresa ose çelësi vazhdojnë të prishin qarkun, kontaktoni një elektrikist të kualifikuar.
Pajisja nuk punon.	Dera nuk është mbyllur mirë.	Sigurohuni se asgjë nuk e bllokoi derën.
Llamba nuk punon.	Llamba është me defekt.	Llamba duhet të zëvendësohet.
Ekrani tregon  .	Blokimi i sigurisë për fëmijët është aktive.	Çaktivizoni bllokimin e sigurisë për fëmijët. Mbaj  për 3 sekonda..
Në hapësirë ka xixa.	Brenda ndodhet një enë metalike ose pjatë me kontur metalik.	Hiqni pjatën nga pajisja.
Në hapësirë ka xixa.	Paretet e brendshme i prek një holl metalik apo letër alumini.	Sigurohuni që helli dhe letra e aluminit të mos prekin paretet e brendshme.
Seti i pllakës së rrotullueshme bën zhurmë gërvishaje ose kërcitjeje.	Ka një objekt ose pluhur nën tavën prej xhami të gatimit.	Pastroni pjesën nën tavën prej xhami të gatimit.
Pajisja ndalon punën pa ndonjë arsye reale.	Ka një keqfunksionim.	Nëse përsëritet kjo situatë, telefononi Qendrën e autorizuar të shërbimit.

11.2 Të dhënat e shërbimit

Nëse nuk e gjeni dot vetë një zgjidhje, kontaktoni me shitësin tuaj ose me një qendër shërbimi të autorizuar.

Të dhënat e nevojshme për qendrën e shërbimit ndodhen në pllakën e specifikimeve. Pllaka e specifikimeve është në pajisje. Mos e hiqni pllakën e specifikimeve nga pajisja.

Ju rekomandojmë t'i shkruani të dhënat këtu:

Modeli (MOD.)
	...
Numri i produktit (PNC)
	...
Numri i serisë (S.N.)
	...

12. EFIKASITET ENERGJIE

12.1 Informacion i produktit për konsumin e energjisë dhe kohën maksimale për të arritur regjimin e fuqisë së ulët

Konsumi i energjisë në regjimin e pritjes me ekranin të ndezur	0.8 W
Konsumi i energjisë në regjimin e pritjes me ekranin të fikur	0.5 W

Pajisja e testuar sipas: EN 50564.

13. SHQETËSIME MJEDISORE

Ricikloni materialet me simbolin . Vendoseni paketimin në kutitë përkatëse për ta ricikluar. Ndhmoni në mbrojtjen e mjedisit dhe të shëndetit të njeriut duke ricikluar mbeturinat e pajisjeve elektrike dhe

elektronike. Mos i hidhni pajisjet e shënuara me simbolin  me mbeturinat shtëpiake. Kthejeni produktin në qendrën tuaj lokale të riciklimit ose kontaktoni zyrën tuaj komunale..

1. INFORMACIÓ DE SEGURETAT.....	18	8. FUNCIONS ADDICIONALS.....	29
2. INSTRUCCIONS DE SEGURETAT.....	20	9. CONSELLS I TRUCS.....	30
3. INSTAL·LACIÓ.....	22	10. CURA I NETEJA.....	31
4. DESCRIPCIÓ DEL PRODUCTE.....	23	11. RESOLUCIÓ DE PROBLEMES.....	31
5. ABANS DEL PRIMER ÚS.....	25	12. EFICIÈNCIA ENERGÈTICA.....	32
6. ÚS DIARI.....	25	13. QÜESTIONS MEDIAMBIENTALS.....	32
7. ÚS D'ACCESSORIS.....	28		

1. ⚠ INFORMACIÓ DE SEGURETAT

Abans d'instal·lar i utilitzar l'aparell, llegiu detingudament les instruccions subministrades. El fabricant no es fa responsable de cap lesió o dany provocat per una instal·lació o ús incorrectes. Guardeu les instruccions en un lloc segur i accessible per a futures consultes.

1.1 Seguretat dels infants i de les persones vulnerables

⚠ AVÍS!

Risc d'ofegament, lesions o danys permanents.

- Els nens majors de 8 anys i les persones amb capacitats físiques, sensorials o mentals reduïdes o manca d'experiència i coneixements poden fer servir aquest aparell només si estan supervisats o han rebut instruccions sobre l'ús segur de l'aparell i si comprenen els perills als quals s'exposen. Els infants de menys de 8 anys i les persones amb discapacitats greus i complexes s'han de mantenir allunyats de l'aparell, tret que se'ls supervisi contínuament.
- Els infants han d'estar vigilats per a assegurar-se que no juguen amb l'aparell.
- Manteniu tot l'embalatge lluny dels infants i llenceu-los correctament.
- AVÍS: L'aparell i les parts de contacte s'escalfen durant l'ús. Mantingui allunyats de l'aparell els infants i les mascotes quan estigui engegat i mentre s'estigui refredant.
- Si l'aparell disposa d'un sistema de bloqueig infantil, cal que l'activeu.
- Els infants no han de dur a terme operacions de neteja

i manteniment de l'aparell sense supervisió.

1.2 Seguretat general

- Aquest electrodomèstic no més té finalitats culinàries.
- Aquest aparell està dissenyat per a ús domèstic individual en interiors.
- Aquest aparell es pot fer servir en oficines, habitacions d'hotels, habitacions d'hostals, cases rurals i altres allotjaments similars quan l'ús no superi els nivells (mitjans) de l'ús domèstic.
- AVÍS: L'aparell i les parts de contacte s'escalfen durant l'ús. Aneu amb compte a l'hora de tocar zones que puguin estar calentes.
- AVÍS: Qualsevol operació de manteniment o reparació que comporti desmuntar la coberta que protegeix de l'exposició a l'energia de les microones l'ha de realitzar una persona qualificada.
- AVÍS: Si la porta o les juntes de la porta estan malmeses, no feu servir l'aparell fins que no l'hagi reparat una persona qualificada.
- AVÍS: No escalfeu líquids ni aliments dins de recipients tancats. Poden explotar.
- Si el cable d'alimentació està danyat, el fabricant, el centre de servei autoritzat o bé una persona qualificada l'haurà de substituir per evitar qualsevol perill elèctric.
- Abans de fer cap tasca de manteniment, desactiveu l'aparell i desendolceu el cable d'alimentació del subministrament elèctric.
- Utilitzeu sempre guants de forn per retirar o introduir accessoris o recipients al forn.
- No feu servir l'aparell mitjançant l'ús d'un temporitzador extern ni d'un sistema de control remot independent.
- El recipients metàl·lics per desar aliments i begudes no es poden fer servir durant la cocció amb microones.
- Empreu només recipients aptes per a forns microones.
- Si escalfeu aliments dins de recipients de plàstic o paper, vigileu el procés, ja que el material es podria encendre.
- L'aparell està dissenyat per escalfar aliments i begudes. L'assecat d'aliments o roba i l'escalfament de coixins, sabatilles, esponges,

roba humida i altres elements semblants comporta un risc de ferides, ignició o incendi.

- Si l'aparell emet fum, apagueu-lo o desendolleu-lo i mantingueu la porta tancada per tal de sufocar la possible flama.
- Quan s'escalfen líquids o begudes es pot produir una ebullició eruptiva retardada. Aneu amb compte quan manipuleu el recipient.
- Cal remenar o sacsejar els biberons i els pots de menjar per a bebès i cal comprovar la temperatura del contingut abans del consum per evitar cremades.
- No escalfeu dins l'aparell ous sencers ni ous durs, ja que poden explotar, fins i tot un cop finalitzat el procés d'escalfar.
- La manca de neteja de l'aparell pot comportar el deteriorament de la superfi-

cie, afectar negativament la durada de la seva vida útil i produir una situació de potencial perill.

- La temperatura de les superfícies de contacte pot ser alta quan l'aparell està funcionant.
- No engegueu l'aparell si està buit. Les peces metàl·liques de l'interior poden crear arc elèctric.
- Cal netejar periòdicament l'aparell i retirar les restes d'aliments.
- No feu servir netejadores de vapor per netejar l'aparell.
- No feu servir detergents abrasius agressius ni raspadors metàl·lics esmolats per netejar la porta de vidre, ja que podrien ratllar la superfície i fer que el vidre es trenqués.
- Cal fer anar l'aparell amb la porta decorativa oberta (si s'escau).

2. INSTRUCCIONS DE SEGURETAT

2.1 Instal·lació

AVÍS!

La instal·lació d'aquest aparell han d'anar a càrrec d'una persona qualificada.

- Retireu tot l'embalatge de l'aparell.
- No instal·leu ni utilitzeu aparells que estiguin avariats.

- Seguiu les instruccions d'instal·lació subministrades amb l'aparell.
- Vigileu quan moveu l'aparell, ja que pesa molt. Feu servir sempre guants de seguretat i calçat tapat.
- No intenteu moure l'aparell tirant del mànec.
- Mantingueu la distància mínima en relació amb els altres aparells i unitats.

- Instal·leu l'aparell en un lloc segur i adequat, d'acord amb els requisits d'instal·lació.
- Els laterals de l'aparell han d'estar al costat d'altres aparells o unitats de la mateixa alçada.

2.2 Connexió elèctrica

AVÍS!

Risc d'incendi i descàrrega elèctrica.

- Les connexions elèctriques les ha de fer un tècnic qualificat.
- L'aparell ha d'estar connectat a la presa de terra.
- Assegureu-vos que els paràmetres de la placa de característiques siguin compatibles amb les classificacions elèctriques de la xarxa elèctrica.
- Si connecteu l'aparell a la presa de corrent amb un allargador, assegureu-vos que el cable tingui connexió a terra.
- Assegureu-vos de no fer malbé l'endoll ni el cable d'alimentació. Contacteu amb el servei tècnic o amb un electricista per substituir un cable d'alimentació malmès.
- No estireu el cable d'alimentació per desconnectar l'aparell. Desconnecteu-lo sempre estirant de l'endoll.

2.3 Utilització

AVÍS!

Risc de lesió, cremades i descàrregues elèctriques o explosió.

- No canvieu les especificacions de l'electrodomèstic.
- No deixeu l'aparell desatès durant el funcionament.
- No apliqueu pressió a la porta oberta.
- Comproveu que els orificis de ventilació no estiguin bloquejats.
- No utilitzeu l'aparell com a superfície de treball ni hi emmagatzemeu res a l'interior.

2.4 Cura i neteja

AVÍS!

Risc de lesions, incendi o d'espantllar l'aparell.

- Abans de fer cap tasca de manteniment, apagueu l'aparell i desconnecteu el cable de l'endoll.
- Netegeu l'aparell regularment per evitar el deteriorament del material de la superfície.
- Eviteu l'acumulació de vessaments o residus alimentaris a les superfícies de tancament de la porta.
- El greix i les restes d'aliments que puguin haver-hi dins l'aparell poden provocar arcs elèctrics o incendis amb la funció de forn microones.
- Netegeu l'aparell amb un drap humit. Feu servir només detergents neutres. No utilitzeu productes abrasius, fregalls de neteja abrasius, dissolvents ni objectes metàl·lics.
- Si utilitzeu un esprai per a forns, seguiu les instruccions de l'envàs.

2.5 Manteniment i reparació

- Per reparar l'aparell, poseu-vos en contacte amb un centre tècnic autoritzat. Utilitzeu sempre recanvis originals.
- Quant a les bombetes incloses amb aquest producte i les que es venen per separat: Aquests llums estan pensats per a suportar condicions físiques extremes en els electrodomèstics, com ara de temperatura, vibracions, humitat, o per a indicar informació sobre l'estat de funcionament de l'aparell. No estan dissenyades per a qualsevol altre ús i no són indicades per a la il·luminació d'habitacions domèstiques.

2.6 Eliminació

AVÍS!

Risc de lesions o ofegament.

- Desconnectar l'aparell del subministrament elèctric.
- Talleu el cable d'alimentació arran de l'aparell i tireu-lo.

3. INSTAL·LACIÓ

⚠ AVÍS!

Consulteu els capítols de seguretat.

3.1 Informació general

⚠ PRECAUCIÓ!

No connecteu l'aparell a adaptadors ni allargadors. Això pot provocar sobrecàrregues i risc d'incendi.

⚠ PRECAUCIÓ!

L'alçada mínima d'instal·lació és de 85 cm.

- El microones és només per a ús integrat. S'ha de col·locar sobre una superfície estable i plana.
- L'armari no pot tenir una paret posterior al lloc on es troba el microones.
- Col·loqueu el microones ben lluny de vapor, aire calent i esquitxades d'aigua.
- Si el microones és a prop d'un aparell de ràdio o televisió, pot causar interferències en la recepció del senyal.
- Si transporteu el microones en climes freds, no l'activeu immediatament després de la instal·lació. Deixeu-lo reposar a temperatura ambient per tal que absorbeixi la calor.

3.2 Instal·lació elèctrica

Aquest aparell se subministra amb un cable d'alimentació i un endoll.

El cable té una presa de terra amb un endoll de connexió a terra. L'endoll s'ha de connectar a una presa adequadament instal·lada i amb connexió a terra. En cas de curtcircuit elèctric, la connexió a terra redueix el risc de descàrrega elèctrica.

3.3 Instal·lació del microones

1. Comproveu si les dimensions del moble permeten les distàncies d'instal·lació necessàries.

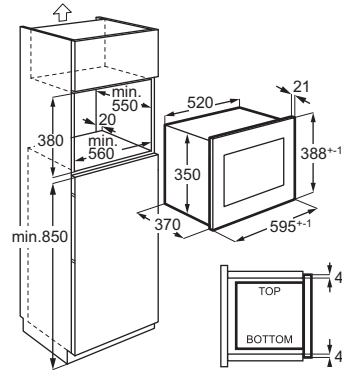
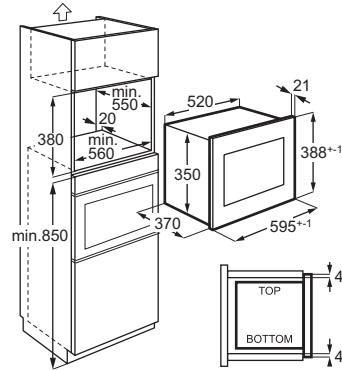

2. Poseu la plantilla al fons de l'armari i comproveu si hi encaixa. Si hi cap, marqueu els punts per al caragols. Retireu la plantilla i fixeu el suport amb els caragols (A) sobre els punts marcats.

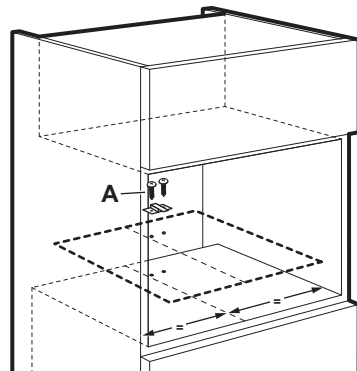

3. Instal·leu el microones. Si ja heu col·locat el suport, assegureu-vos que quedi fixat amb la part del darrere de l'aparell.

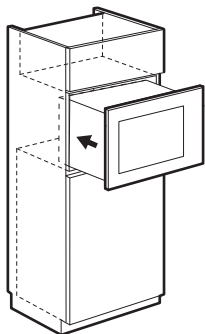

4. Obriu la porta i fixeiu el microones a l'armari amb un caragol (B).

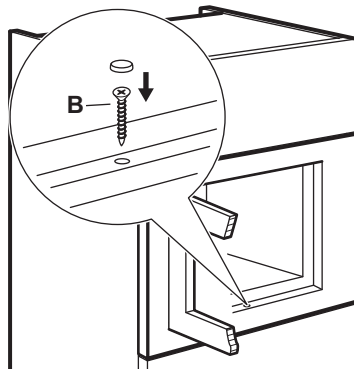

4. DESCRIPCIÓ DEL PRODUCTE

4.1 Visió general

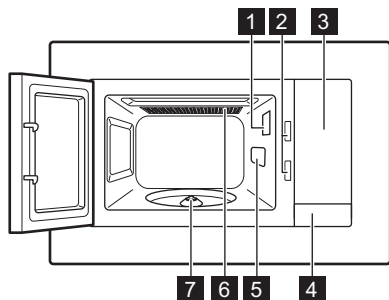

- 1 Llum
- 2 Sistema de bloqueig de seguretat
- 3 Tauler de control
- 4 Obertura de la porta
- 5 Coberta guia de les ones
- 6 Grill
- 7 Eix rotatori

ⓘ Aquest Producte compleix els requisits de la norma europea EN55011. D'acord amb aquesta norma, aquest producte es classifica com assignat al Grup 2 Classe B. Grup 2: el producte genera intencionadament energia de radiofreqüència en forma de radiació electromagnètica per al tractament tèrmic dels aliments. Classe B: el producte és adequat per a utilitzar-se en entorns domèstics.

4.2 Tauler de control

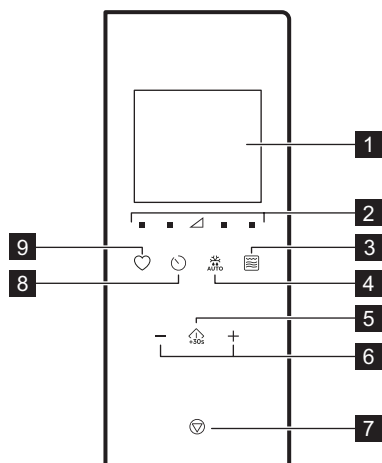

Símbol	Funció	Descripció
1	—	Pantalla Mostra la configuració i l'hora actual.
2	■ ▲	Botons d'ajustament de potència Permeten ajustar el nivell de potència del microones
3		Botó de la funció Grill Per seleccionar la funció Microones / Combi / Grill.
4		Descongelar Per descongelar aliments segons el pes.
5		Inici / +30 s Per iniciar l'aparell o augmentar el temps de cocció durant 30 segons a plena potència.
6	—, +	Botons de programació Per establir el temps, el pes, la temperatura o la funció de cocció automàtica.

Símbol	Funció	Descripció
7		Parar / Esborrar Per desactivar l'aparell o eliminar els ajustaments de cocció.
8		Rellotge Per ajustar el rellotge / recordatoris.
9		Favorits Per triar una funció automàtica de manera ràpida.

4.3 Accessoris

Conjunt giratori

① Utilitzeu sempre el conjunt giratori per preparar el menjar al microones.

Safata de vidre i suport del plat giratori.

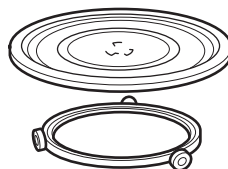

Reixa per al grill

- Nivell inferior del grill

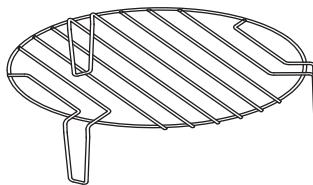

Utilitzeu per rostir menjar amb baixa intensitat, cuina de convecció

5. ABANS DEL PRIMER ÚS

⚠ AVÍS!

Consulteu els capítols de seguretat.

5.1 Retirada del film protector

Abans del primer ús cal que retireu el film protector del marc.

5.2 Neteja inicial

⚠ AVÍS!



Consulteu el capítol "Cura i neteja".

- Retireu tots els accessoris de l'aparell.
- Netegeu amb cura l'interior de l'electrodomèstic amb un drap humit i suau.

5.3 Preescalfament

⚠ AVÍS!

Preescalfeu l'aparell abans del primer ús.

1. Pitgeu el  repetidament per configurar la funció de grill .
2. Deixeu l'aparell funcionant durant 30 min perquè l'olor del procés de fabricació desaparegui.
3. Obriu la porta i deixeu que es refredi.
4. Netegeu dins de l'electrodomèstic amb un drap humit i suau. Finalment, eixagüeu acuradament.

L'electrodomèstic pot emetre fum i dependre olor quan l'utilitzeu les primeres vegades. És normal i no indica cap mal funcionament. Assegureu-vos que el flux d'aire a l'habitació sigui suficient.

6. ÚS DIARI

⚠ AVÍS!

Consulteu els capítols de seguretat.

6.1 Informació general sobre l'ús de l'aparell

- Després d'apagar l'aparell, deixeu reposar el menjar uns minuts.
- Retireu l'embolcall d'alumini, qualsevol recipient metàl·lic, etc. abans de coure els aliments.

Cocció

- Tapeu els menjar durant la cocció amb algun material adequat per a microones. Cuineu els aliments sense tancar només si voleu que es quedin cruixents.
- No coeu els plats més del compte amb una potència massa alta ni amb un temps de cocció massa llarg. Els aliments poden quedar secs, cremar-se o provocar un incendi.
- No utilitzeu l'aparell per cuinar ous o cargols amb la closca, ja que poden explotar. Per als ous ferrats, punxeu el rovell de l'ou primer.

- Punxeu la pell o pela de les patates, els tomàquets, les salsitxes i altres aliments semblants amb una forquilla diverses vegades abans de coure'ls perquè no explotin.
- Seleccioneu una durada més llarga per als aliments refrigerats o congelats.
- Remeneu de tant en tant els plats amb salsa.
- Les verdures dures (pastanagues, pèsols, coliflor...) s'han de coure amb aigua.
- Gireu els trossos d'aliments grossos a mitja cocció.
- Si podeu, tal·leu les verdures a trossos de la mateixa grandària.
- Feu servir plats plans i amples.
- No feu servir plats de ceràmica, porcellana o pisa sense recobriment envidrat o que tinguin orificis, com ara a les nanses. Aquests orificis poden acumular humitat i això podria causar esquerdes al plat quan s'escalfa.
- La safata de vidre és necessària per al funcionament del microones. Els aliments i els líquids s'hi han de col·locar al damunt.

Descongelació de carn, aviram, peix

- Poseu els aliments congelats sense embolicar en un petit plat inclinat amb un recipient a sota per recollir el líquid de descongelació.
- Gireu o remeneu els aliments a la meitat del temps de descongelació. Si és possible, separeu i retireu les peces que es comencin a descongelar.

Descongelació de mantega, porcions de pastís, quark

- No descongeleu completament els aliments dins l'aparell, deixeu que es descongelin a temperatura ambient. Obtindreu més bon resultat. Retireu tot l'embalatge de metall o d'alumini abans de descongelar.

Bateria de cuina i materials aptes

Descongelació de fruita i verdura

- Si voleu consumir la fruita i la verdura crues, no les descongeleu del tot dins l'aparell. Deixeu que es descongelin a temperatura ambient.
- Per cuinar fruita i verdura sense descongelar-la, utilitzeu una potència més alta al microones.

Menjars preparats

- Podeu preparar menjars precuinats en l'aparell només si l'embalatge és adequat per utilitzar-lo al microones.
- Seguiu les instruccions del fabricant que trobareu a l'embolcall (per exemple, retireu la tapa metàl·lica o foradeu el film de plàstic).

Bateria de cuina / material	Microones			Rostir
	Descongelar	Escalfar	Cuinar	
Vidre i porcellana aptes per al forn, sense components metàl·lics; per exemple, vidre Pyrex, resistent a la calor	✓	✓	✓	✓
Vidre i porcellana no aptes per al forn ¹⁾	✓	X	X	X
Vidre i ceràmica de vidre fabricats amb materials aptes per a forns i congeladors (per exemple, Arcoflam), graella	✓	✓	✓	✓
Ceràmica ²⁾ , pisa ²⁾	✓	✓	✓	X
Plàstic resistent a la calor fins a 200 °C ³⁾	✓	✓	✓	X
Cartró, paper	✓	X	X	X
Film transparent	✓	X	X	X
Film de tancament segur per cuinar amb microones ³⁾	✓	✓	✓	X
Plats per cuinar que continguin metall, com ara esmalt o ferro colat	X	X	X	✓
Safates de llauna per al forn, lacades en negre o amb recobriments de silicona ³⁾	X	X	X	✓
Safata de pastisseria	X	X	X	✓
Bateria de rossejar (per exemple, paella de fregir o plata per torrar)	X	✓	✓	X
Menjars preparats en envàs ³⁾	✓	✓	✓	✓

¹⁾ sense recobriments ni decoracions de plata, or, platí o metall

²⁾ sense components de quars o metall ni vidrat que contingui metalls

³⁾ Cal que segueu les instruccions del fabricant sobre les temperatures màximes.





✓ apte

X no apte

6.2 Activar i desactivar el microones



⚠ PRECAUCIÓ!

No poseu en marxa el microones si no hi ha menjar dins.

1. Premeu  o  per ajustar la potència. Per veure quina potència cal triar, consulteu la taula següent.
2. Premeu  o  per ajustar el temps de cocció.
3. Premeu  per confirmar i activar el microones.

Per cancel·lar la programació, premeu .





Per desactivar el microones:

- espereu que el microones es desactivi automàticament quan s'acabi el temps. A la pantalla apareix 0:00.
- obriu la porta. El microones s'atura automàticament. Tanqueu la porta i premeu  per continuar cuinant. Utilitzeu aquesta opció per inspeccionar els aliments.
- premeu .

 Quan el microones es desactiva automàticament, sona un senyal acústic.





6.3 Taules de programació de potència



Microones

Potència de mi- croones	Baix	Mig baix	Mig	Mig alt	Alt
Pantalla	 100 Watt	 300 Watt	 500 Watt	 700 Watt	 900 Watt

Grill i Combi



Pitgeu

	Pantalla	Programació de la potència
1 vegada		Grill 100%
2 vegades		Microones 36% Grill 64%
3 vegades		Microones 55% Grill 45%
4 vegades	900 WATT	Microones 100%

- Premeu  una vegada. Ajusteu el temps de cocció amb els botons de programació. Premeu  per activar el microones a màxima potència.

6.5 Ús de les funcions de grill i de cuina combi

Vegeu les taules d'ajust de potència.

1. Premeu repetidament  per ajustar la funció de Grill o Combi.
2. Premeu els botons de programació per ajustar el temps.
3. Premeu  per confirmar i activar el microones.

 Sona un senyal acústic a mig temps de cocció. Podeu girar el menjar.

6.4 Inici ràpid





 El temps màxim de cocció és de 95 minuts.



El microones es pot activar de manera ràpida així:

- Premeu  per activar el microones durant 30 segons a màxima potència. El temps de cocció augmenta 30 segons cada vegada que premeu el botó.

6.6 Descongela

1. Premeu  una altra vegada per triar el tipus d'aliment.







Símbol	Funcions
	Pa descongelat
	Carn descongelada
	Peix descongelat
	Descongelació de verdures

2. Premeu  i  per ajustar el pes. El temps s'ajusta automàticament.
3. Premeu  per confirmar i activar el microones.

6.7 Coccio en diferents etapes

Podeu configurar l'aparell per executar funcions seqüencialment. La coccio es pot fer en un màxim de tres etapes, i si una s'està descongelant, s'ha de configurar com a primera etapa.

Exemple: Descongelació i Microones:

1. Pitgeu el  i trieu l'aliment.
2. Pitgeu  o  per seleccionar el pes.
3. Pitgeu el  o el  per establir el nivell de potència.
4. Pitgeu  o  per establir el temps de coccio.

Per configurar la tercera etapa, repetiu els passos 3 i 4.



5. Pitgeu  per confirmar.

La pantalla indica el compte enrere. Quan escolteu un senyal acústic en mode de descongelació, gireu o moveu el menjar.



6.8 Favorits

És possible desar 3 ajustaments preferits.

Feu servir aquesta funció per desar un ajustament que utilitzeu sovint amb el microones.

1. Ajusteu la funció i els paràmetres que voleu desar.
- Consulteu el procediment de la funció que voleu ajustar.
2. Pitgeu  i mantingueu-lo pitjat durant 2 segons. Sonarà un senyal acústic.
 3. Pitgeu  per confirmar i desar.
- Podeu modificar els desats com a preferits. Premeu  i canvieu la funció o els paràmetres fent servir el mateix procediment.

Ús del programa Favorit

1. En mode d'espera, pitgeu  repetidament per triar la configuració 1, 2 o 3.
2. Pitgeu el  per activar el microones.

Menú Favorit

Plat	Pes	Pantalla
Estovar mantega	50 g	50 g
	100 g	100 g
	150 g	150 g
	200 g	200 g
Xocolata desfeta	250 g	250 g
	100 g	100 g
	150 g	150 g
Pastís de xocolata	200 g	200 g
	1 tassa	1
	2 tasses	2
	3 tasses	3
	4 tasses	4

7. ÚS D'ACCESSORIS

AVÍS!

Consulteu els capítols de seguretat.

7.1 Col·locació del conjunt giratori

PRECAUCIÓ!

No cuineu aliments sense el conjunt giratori. Utilitzeu només el conjunt giratori inclòs amb el microones.

i No cuineu mai aliments directament sobre el vidre de la safata de cocció.

1. Col·loqueu l'anella amb rodetes al voltant de l'eix giratori.
2. Col·loqueu la safata de cocció de vidre damunt de l'anella amb rodetes.

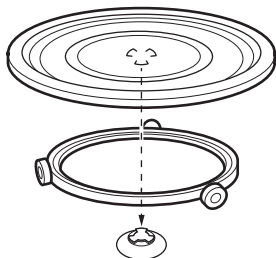

7.2 Col·locació de la reixeta per al grill

! PRECAUCIÓ!



La reixeta de la graella no es pot utilitzar amb la funció microones. Hi ha risc de danys a l'electrodomèstic. Utilitzeu la reixeta de la graella només amb la funció per rostir.

Col·loqueu la reixeta per al grill sobre el conjunt giratori.

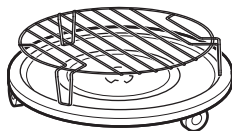

8. FUNCIONS ADDICIONALS

8.1 Bloqueig de seguretat infantil

El bloqueig de seguretat infantil evita l'activació accidental del microones.

Pitgeu i mantingueu pitjat  durant 3 segons.

Sonarà un senyal acústic.

Quan el bloqueig de seguretat infantil està activat, la pantalla mostra .

Pitgeu i mantingueu pitjat  durant 3 segons per desactivar el bloqueig de seguretat infantil.

Sonarà un senyal acústic.

8.2 Temporitzador de cuina

Podeu ajustar-lo a un màxim de 95 minuts.

i Quan la funció de temporitzador de cuina està activa no es pot ajustar cap altre programa.

1. Premeu .
2. Premeu els botons de programació per ajustar el temps.



El compte enrere del temporitzador s'inicia automàticament després de 2 segons.



El temporitzador s'atura si s'obre la porta o si l'aparell es posa en pausa. Quan seguiu cuinant, el temporitzador recupera el temps ajustat abans.

Quan s'arriba al temps ajustat sona un senyal acústic.

8.3 Ajust del rellotge



❗ Podeu configurar l'hora en format de 12 o 24 hores.

1. Premeu  fins que aparegui el format 12H o 24H.
2. Premeu els botons d'ajust per introduir les hores.
3. Premeu  per confirmar.
4. Premeu els botons d'ajust per introduir els minuts.
5. Premeu  per confirmar.

❗ Si no voleu que el rellotge es vegi a la pantalla, premeu primer  fins que la pantalla mostri OFF i premeu després  per confirmar-ho. La pantalla indica 00:00 i s'apaga automàticament després de 5 min.

8.4 Desactivar el senyal acústic quan premeu

Aquesta funció permet desactivar el senyal acústic quan premeu.

1. Obriu la porta.
2. Pitgeu i mantingueu pitjat  i pitgeu  simultàniament. Es mostra OFF.
3. Tanqueu la porta.

Repetiu el procediment anterior per activar el senyal acústic. Es mostra ON.

9. CONSELLS I TRUCS

⚠ AVÍS!

Consulteu els capítols de seguretat.

9.1 Consells per cuinar amb microones

Problema	Solució
No trobeu dades sobre la quantitat d'aliments preparats.	Busqueu un aliment similar. Augmenteu o reduïu la durada del temps de cocció d'acord amb la regla següent: <ul style="list-style-type: none">• Doble quantitat equival a gairebé doble de temps.• La meitat de quantitat equival a la meitat de temps.
Els aliments queden massa secs.	Reduïu el temps de cocció o la potència del microones.
Al final del temps, l'aliment no estava descongelat, escalfat o cuinat.	Allargueu el temps de cocció o la potència del microones. Tingueu en compte que els plats grans necessiten més temps.

Problema	Solució
Quan s'acaba el temps de cocció, els aliments estan molt calents per la part exterior però encara no estan cuits per dins.	La propera vegada definiu una potència més baixa i un temps més llarg. Remeneu els líquids a la meitat del temps, com ara la sopa.
L'arròs no queda ben cuit.	Per obtenir millors resultats amb l'arròs, utilitzeu un plat pla i ampli.

9.2 Descongela

Descongeleu el rostit sempre amb el costat del greix cap avall.

No descongeleu la carn tapada perquè això pot fer que es cogui, i no que es descongeli.

Descongeleu l'aviram sencer sempre amb la part del pit cap avall.

9.3 Cuinar

La carn i l'aviram refrigerats s'han de treure de la nevera com a mínim 30 minuts abans de cuinar-los.

Deixeu tapats la carn, l'aviram, el peix i les hortalisses després de la cocció.

Unteu amb una mica d'oli o mantega fosa el peix.

Totes les verdures s'han de cuinar a la màxima potència del microones.

Afegiu 30-45 ml d'aigua freda per cada 250 g de verdures.

Talleu les verdures fresques a trossos iguals abans de cuinar-les. Cuineu tota la verdura en un recipient tapat.

9.4 Reescalfar

Quan escalfeu menjar preparat envasat, seguïu sempre les instruccions de l'envàs.

9.5 Funció de grill

Utilitzeu el grill amb aliments plans situats al centre de la reixeta per al grill.

Gireu l'aliment quan s'arribi a la meitat del temps establert i continueu la cocció.

9.6 Cuina combi

Utilitzeu la funció de cuina combi per mantenir cruixents alguns aliments.

A la meitat del temps de cocció, gireu els aliments i continueu cuinant-los.

Hi ha 2 modes per a la cuina combi. Cada mode combina les funcions de microones i de grill segons uns temps i uns nivells de potència diferents.

10. CURA I NETEJA

AVÍS!

Consulteu els capítols de seguretat.

10.1 Observacions i consells de neteja

- Netegeu la part del davant de l'aparell amb un drap suau mullat amb aigua calenta i detergent.
- Per netejar les superfícies metàl·liques feu servir un producte de neteja adequat.
- Netegeu l'interior de l'aparell després de cada ús per mantenir-lo en bones condicions. Retireu les restes de menjar amb regularitat. Assegureu-vos d'eliminar qualsevol excés de vapor/humitat.

- Netegeu la brutícia resistent amb un detergent especial.
- Netegeu tots els accessoris periòdicament i deixeu-los assecar. Feu servir un drap suau mullat amb aigua calenta i detergent.
- Per estovar les restes difícils d'eliminar, poseu a escalfar un got amb aigua a màxima potència dins el microones durant 2 o 3 minuts.
- Per eliminar les males olors, barregeu en un got d'aigua 2 cullerades de suc de llimona i escalfeu-lo dins el microones a màxima potència durant 5 minuts.



11. RESOLUCIÓ DE PROBLEMES

AVÍS!

Consulteu els capítols de seguretat.

11.1 Què cal fer si...

Problema	Possible causa	Solució
L'aparell no funciona.	L'aparell no està endollat.	Endol·leu l'aparell.
L'aparell no funciona.	No hi ha alimentació elèctrica.	Comproveu el fusible o l'interruptor principal de subministrament elèctric. Si el fusible o l'interruptor segeixen saltant, poseu-vos en contacte amb un lampista.
L'aparell no funciona.	La porta no està tancada adequadament.	Comproveu que no hi hagi res que bloquegi la porta.

Problema	Possible causa	Solució
El llum no funciona.	La bombeta és defectuosa.	Cal substituir la bombeta.
La pantalla mostra 	El bloqueig de seguretat infantil està activat.	Desactiveu el bloqueig de seguretat infantil. Premeu  durant 3 segons.
Apareixen espurnes a l'interior.	Hi ha un plat de metall o amb ornaments metàl·lics a dins.	Traieu el plat de l'aparell.
Apareixen espurnes a l'interior.	Hi ha broquetes de metall o un tros de paper d'alumini en contacte amb les parets interiors.	Comproveu que les broquetes o el paper no toquin les parets interiors.
El conjunt giratori fa soroll de rascar o moldre.	Hi ha un objecte o brutícia a sota de la safata de coccio de vidre.	Netegeu la zona de sota de la safata de coccio de vidre.
L'aparell deixa de funcionar sense un motiu aparent.	Hi ha algun problema de funcionament.	Si aquesta situació es repeteix, truqueu al centre de servei autoritzat.

11.2 Dades per a la reparació

Si no podeu solucionar el problema, poseu-vos en contacte amb el vostre distribuïdor o amb un centre de servei autoritzat.

Les dades necessàries per al centre de servei s'indiquen a la placa d'identificació. La placa d'identificació es troba a l'aparell. No retireu la placa d'identificació de l'aparell.

Us recomanem que anoteu les dades aquí:

Model (MOD.)
	...
Número de producte (PNC)
	...
Número de sèrie (S.N.)
	...

12. EFICIÈNCIA ENERGÈTICA

12.1 Informació del producte sobre el consum energètic i el temps màxim per arribar al mode de baix consum aplicable

Consum energètic en mode d'espera amb la pantalla encesa	0,8 W
Consum energètic en mode d'espera amb la pantalla apagada	0,5 W

Aparell provat d'acord amb: EN 50564.

13. QÜESTIONS MEDIAMBIENTALS

Recicleu els materials amb el símbol . Poseu l'embalatge als contenidors adients al posterior reciclatge. Ajudeu a protegir el medi ambient i la salut humana i a reciclar les deixalles procedents d'aparells elèctrics i elec-

trònics. No llenceu els aparells marcats amb el símbol  amb les deixalles domèstiques. Porteu el producte a les instal·lacions de reciclatge locals o poseu-vos en contacte amb la vostra oficina municipal.

1. SIGURNOSNE INFORMACIJE.....	33	8. DODATNE FUNKCIJE.....	44
2. SIGURNOSNE UPUTE.....	35	9. SAVJETI I PREPORUKE.....	45
3. INSTALACIJA.....	36	10. ODRŽAVANJE I ČIŠĆENJE.....	45
4. OPIS PROIZVODA.....	38	11. RJEŠAVANJE PROBLEMA.....	46
5. PRIJE PRVE UPOTREBE.....	39	12. ENERGETSKA UČINKOVITOST.....	47
6. SVAKODNEVNA UPORABA.....	40	13. BRIGA O OKOLIŠU.....	47
7. KORIŠTENJE PRIBORA.....	43		

1. ⚠ SIGURNOSNE INFORMACIJE

Prije ugradnje i uporabe uređaja pažljivo pročitajte priložene upute. Proizvođač nije odgovoran za bilo kakve ozljede ili oštećenje koji su rezultat neispravne ugradnje ili uporabe. Upute uvijek držite na sigurnom i pristupačnom mjestu za buduću uporabu.

1.1 Sigurnost djece i osjetljivih osoba

⚠ UPOZORENJE!

Opasnost od gušenja, ozljede ili trajnog invaliditeta.

- Ovaj uređaj mogu koristiti djeca u dobi od 8 godina i starija te osobe smanjenih tjelesnih, osjetilnih ili mentalnih mogućnosti ili osobe koje ne raspoložu iskustvom ili znanjem ako su pod nadzorom osobe odgovorne za njihovu sigurnost i rade po uputama koje se odnose na sigurno korište-

nje uređaja te razumiju uključene opasnosti. Djeca mlađa od 8 godina i osobe s vrlo teškim i složenim invaliditetom moraju se držati podalje od uređaja, osim ako su pod stalnim nadzorom.

- Djeca bi trebala biti pod nadzorom kako bi se osiguralo da se ne igraju s uređajem.
- Ambalažu držite podalje od djece i zbrinite je na odgovarajući način.
- UPOZORENJE: Uređaj i njegovi dostupni dijelovi zagrijavaju se tijekom uporabe. Djecu i kućne ljubimce držite podalje od uređaja tijekom uporabe i tijekom hlađenja.
- Ako uređaj ima funkciju roditeljske zaštite, mora se aktivirati.

- Bez nadzora djeca ne smiju obavljati čišćenje uređaja i korisničko održavanje.

1.2 Opća sigurnost

- Ovaj uređaj namijenjen je isključivo za kuhanje.
- Ovaj je uređaj namijenjen za uporabu u kućanstvu i ostalim smještajnim jedinicama u zatvorenom prostoru.
- Ovaj uređaj može se koristiti u uredima, hotelskim sobama, sobama pansiona/ prenoćišta, seoskim kućama za goste i drugim sličnim smještajnim objektima u kojima takva uporaba ne prelazi prosječnu razinu uporabe u domaćinstvu.
- UPOZORENJE: Uređaj i njegovi dostupni dijelovi zagrijavaju se tijekom uporabe. Pripazite i nemojte dirati grijaće elemente.
- UPOZORENJE: Samo kvalificirana osoba može obavljati bilo koji servis ili popravak koji uključuje uklanjanje poklopca koji štiti od izlaganja mikrovalnoj energiji.
- UPOZORENJE: Ako su vrata ili brtve vrata oštećene, uređajem se ne smije rukovati prije nego ga kvalificirana osoba popravi.

- UPOZORENJE: Ne zagrijavajte tekućinu ni drugu hranu u zatvorenim posudama. Mogu eksplodirati.
- Ako je mrežni kabel za napajanje oštećen, mora ga zamijeniti proizvođač, ovlaštenu servisnu centar ili kvalificirane osobe kako bi se izbjegao strujni udar.
- Prije svakog postupka održavanja, isključite uređaj i iskopčajte utikač iz utičnice.
- Uvijek koristite rukavice za pećnicu kako biste uklonili ili umetnuli pribor ili posuđe.
- Nemojte rukovati uređajem uz pomoć vanjskog tajmera ili odvojenog sustava daljinskog upravljanja.
- Metalne posude za hranu i piće ne smiju se koristiti za kuhanje u mikrovalnoj pećnici.
- Koristite isključivo posuđe prikladno za upotrebu u mikrovalnim pećnicama.
- Kad zagrijavate namirnice u plastičnim ili papirnatim posudama, pripazite na uređaj zbog mogućnosti zapaljenja.
- Uređaj je namijenjen zagrijavanju hrane i pića. Sušenje hrane ili odjeće i zagrijavanje grijaćih jastučića, papuča, spužvi, vlažne krpe ili sličnog može dovesti do

ozljeđivanja, zapaljenja ili požara.

- Ako se pojavi dim, isključite ili iskopčajte uređaj i držite vrata zatvorena kako biste ugasili plamen.
- Zagrijavanje pića u mikrovalnoj pećnici može uzrokovati odgođeno eruptivno vrenje. Spremnikom rukujte izuzetno pažljivo.
- Sadržaj bočica za hranjenje i staklenki dječje hrane treba promiješati ili promućkati te provjeriti temperaturu prije konzumiranja, kako bi se izbjegle opekline.
- Jaja u ljusci i cijela tvrdo kuhana jaja ne smiju se zagrijavati u uređaju jer mogu eksplodirati, čak i nakon što se zagrijavanja u mikrovalnoj pećnici..
- Ako se uređaj ne održava u čistom stanju može doći oštećenja površine koja bi

mogla negativno utjecati na životni vijek uređaja i rezultirati opasnom situacijom.

- Temperatura dostupnih površina može biti visoka kad uređaj radi.
- Ne aktivirajte uređaj kad je prazan. Unutarnji metalni dijelovi mogu stvoriti električni luk.
- Uređaj treba redovito čistiti i ukloniti sve naslage hrane.
- Za čišćenje uređaja ne koristite uređaj za parno čišćenje.
- Ne koristite agresivna abrazivna sredstva za čišćenje ili oštre metalne strugače za čišćenje staklenih vrata jer mogu oštetiti površinu, a to može dovesti do loma stakla.
- Uređajem se mora rukovati s ukrasnim vratima otvorenim (ako je primjenjivo).

2. SIGURNOSNE UPUTE

2.1 Instalacija

UPOZORENJE!

Samo kvalificirana osoba smije instalirati ovaj uređaj.

- Odstranite svu ambalažu.
- Ne postavljajte i ne koristite oštećeni uređaj.
- Slijedite upute za postavljanje isporučene s uređajem.

- Prilikom pomicanja uređaja uvijek budite pažljivi jer je uređaj težak. Uvijek nosite zaštitne rukavice i zatvorenu obuću.
- Uređaj ne povlačite za ručku.
- Održavajte minimalnu udaljenost od drugih uređaja i kuhinjskih elemenata.
- Ugradite uređaj na sigurno i prikladno mjesto koje udovoljava zahtjevima instalacije.
- Bočne stranice uređaja moraju se nalaziti pored uređaja ili kuhinjskih elemenata iste visine.

2.2 Spajanje na električnu mrežu

UPOZORENJE!

Rizik od požara i strujnog udara.

- Sve električne priključke treba izvesti kvalificirani električar.
- Uređaj mora biti uzemljen.
- Provjerite jesu li parametri na natpisnoj pločici kompatibilni s električnim vrijednostima mrežnog napajanja.
- Ako je pećnica spojena u utičnicu pomoću produžnog kabela, provjerite je li kabel uzemljen.
- Pazite da ne oštetite utikač i kabel napajanja. Za zamjenu oštećenog kabela napajanja kontaktirajte ovlaštenu servis ili električara.
- Ne povlačite kabel napajanja kako biste utikač izvukli iz utičnice. Uvijek uhvatite i povucite utikač.

2.3 Koristite

UPOZORENJE!

Opasnost od ozljeda, opekline, električnog udara ili eksplozije.

- Ne mijenjajte specifikacije uređaja.
- Ne ostavljajte uređaj bez nadzora tijekom rada.
- Ne pritiskajte otvorena vrata.
- Provjerite da otvori za ventilaciju nisu blokirani.
- Uređaj ne upotrebljavajte kao radnu površinu, a unutrašnjost ne upotrebljavajte za odlaganje predmeta.

2.4 Održavanje i čišćenje

UPOZORENJE!

Opasnost od ozljeda, požara ili oštećenja uređaja.

- Prije zahvata održavanja, isključite uređaj i iskopčajte utikač iz utičnice za napajanje.
- Redovito čistite uređaj kako biste spriječili propadanje površinskog materijala.
- Prolivena hrana ili ostaci sredstava za čišćenje ne smiju se nakupljati na brtvenim površinama vrata.
- Preostala masnoća i hrana u uređaju mogu uzrokovati požar i električni luk tijekom rada mikrovalne funkcije.
- Očistite uređaj vlažnom mekom krpom. Koristite samo neutralne deterdžente. Nikada ne koristite abrazivna sredstva, abrazivne spužvice za ribanje, otapala ili metalne predmete.
- Ako koristite raspršivač za čišćenje pećnice, poštujujte sigurnosne upute na ambalaži.

2.5 Servis

- Za popravak uređaja obratite se ovlaštenom servisnom centru. Koristite samo originalne rezervne dijelove.
- Što se tiče žarulje(a) unutar ovog proizvoda i rezervnih žarulja koje se prodaju zasebno: Ove žarulje namijenjene su da izdrže ekstremne fizičke uvjete u kućanskim uređajima, poput temperature, vibracija, vlage ili su namijenjene signaliziranju informacija o radnom stanju uređaja. Nisu namijenjene za druge primjene i nisu pogodne za osvjetljenje u kućanstvu.

2.6 Odlaganje

UPOZORENJE!

Opasnost od ozljeda ili gušenja.

- Iskopčajte uređaj iz električnog napajanja.
- Odrežite električni kabel za napajanje u blizini uređaja i bacite ga.

3. INSTALACIJA

UPOZORENJE!

Pogledajte poglavlja sa sigurnosnim uputama.

3.1 Opće informacije

OPREZ!

Uređaj nemojte spajati na adaptere ili produžne kabele. To može dovesti do preopterećenja i opasnosti od požara.

⚠ OPREZ!

Minimalna visina ugradnje je 85 cm.

- Mikrovalna je namijenjena samo za ugradbenu uporabu. Mora se postaviti na stabilnu i ravnu površinu.
- Ormarić ne može imati stražnju stijenku na mjestu gdje se nalazi mikrovalna pećnica.
- Stavite mikrovalnu pećnicu podalje od pare, vrućeg zraka i prskanja vode.
- Ako se mikrovalna pećnica nalazi blizu radija ili TV prijemnika, to može uzrokovati smetnje u primljenom signalu.
- Mikrovalnu pećnicu nemojte aktivirati odmah nakon instalacije ako je prevozite po hladnom vremenu. Neka odstoji na sobnoj temperaturi i apsorbira toplinu.

3.2 Električne instalacije

Ovaj uređaj se isporučuje s glavnim kabelom i glavnim utikačem.

Kabel ima žicu za uzemljenje s utikačem za uzemljenje. Utikač mora biti priključen u utičnicu koja je pravilno instalirana i uzemljena. U zemljenje smanjuje rizik od strujnog udara u slučaju električnog kratkog spoja.

3.3 Postavljanje mikrovalne pećnice

1. Provjerite odgovaraju li dimenzije namještaja dimenzijama za postavljanje.

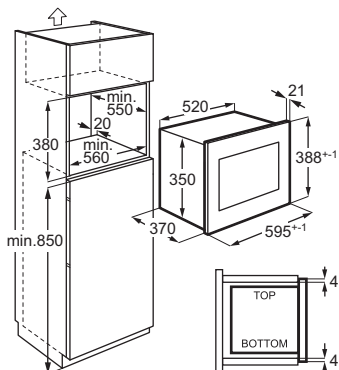
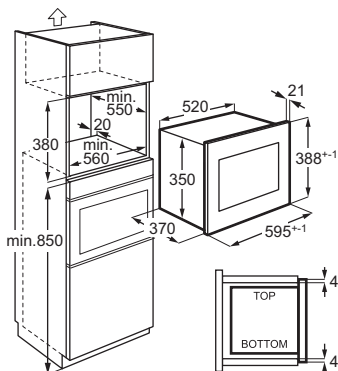

2. Stavite nacrt na dno ormarića i provjerite odgovara li. Ako da, označite mjesta za vijke. Skinite nacrt i pričvrstite nosač vijcima (A) na označeno mjesto.

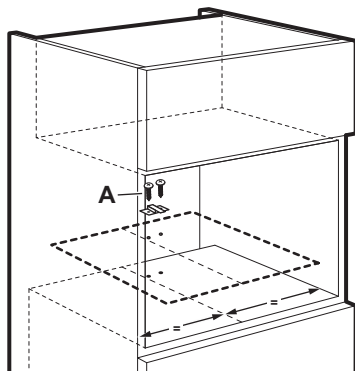

3. Postavite mikrovalnu pećnicu. Ako ste pričvrstili nosač, provjerite blokira li stražnji dio uređaja.

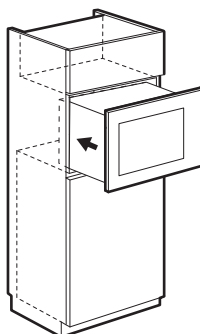

- Otvorite vrata i pričvrstite mikrovalnu pećnicu na ormarić vijkom (B).

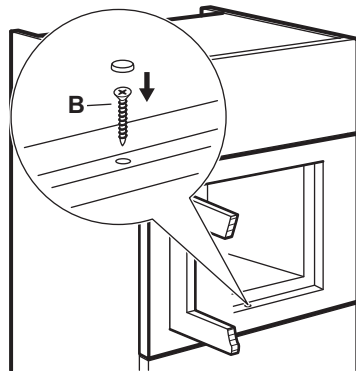

4. OPIS PROIZVODA

4.1 Opći pregled

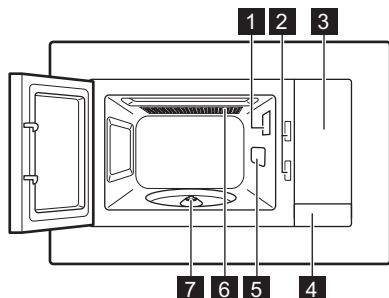





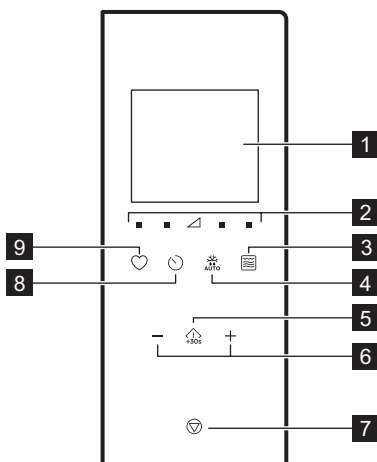

i Ovaj proizvod zadovoljava zahtjeve europskog standarda EN55011. U skladu s ovim standardom, proizvod je klasificiran kao oprema klase B skupine 2. Skupina 2 znači da oprema namjerno generira radio-frekvencijsku energiju u obliku elektromagnetskog zračenja za toplinsku obradu hrane. Oprema klase B znači da je oprema prikladna za uporabu u domaćinstvu.

- Žarulja
- Sigurnosni sustav s blokiranjem
- Upravljačka ploča
- Otvarač za vrata
- Pokrov valovoda
- Roštilj
- Osovina s okretnim tanjurom

4.2 Upravljačka ploča



Oznaka	Funkcija	Opis
1	—	Zaslon Prikazuje postavke i trenutno vrijeme.
2		Podloške s postavkama snage Dopustite postavljanje razine snage mikrotalvalne pećnice
3		Tipka za funkciju roštilja Za postavljanje mikrotalvalne pećnice/kombiniranog kuhanja/roštilja.
4		Odmrzavanje Za odmrzavanje hrane u skladu s težinom.
5		Start / +30 sek Za pokretanje uređaja ili povećanje vremena pripreme za 30 sekundi pri odabranoj snazi.
6	—, +	Tipke za podešavanje Za postavljanje vremena, težine, temperature ili funkcije automatskog pečenja.
7		Zaustavi / Izbrisi Za isključivanje uređaja ili brisanje postavki kuhanja.
8		Sat Postavljanje sata/podsjetnika.

5. PRIJE PRVE UPOTREBE

UPOZORENJE!

Pogledajte poglavlja sa sigurnosnim uputama.

5.1 Uklanjanje zaštitne folije

Prije prve uporabe skinite zaštitnu foliju s okvira.

Oznaka	Funkcija	Opis
9		Favorit Za brzi odabir automatske funkcije.

4.3 Dodatna oprema

Komplet s okretnim tanjurom

 Uvijek upotrebljavajte komplet s okretnim tanjurom za pripremu hrane u mikrovalnoj pećnici.

Staklena plitica za kuhanje i postolje okretnog tanjura.

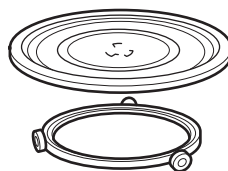

Rešetka za roštilj

- Niska razina rešetke za roštilj

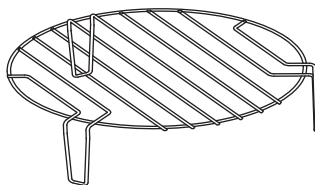

Koristite za: roštiljanje hrane niske razine intenziteta, konvekcijsko pečenje

5.2 Početno čišćenje

UPOZORENJE!



Pogledajte poglavlje „Čišćenje i održavanje“.

- Uklonite sav pribor iz uređaja.
- Unutrašnjost uređaja pažljivo očistite vlažnom mekom krpom.

5.3 Prethodno zagrijavanje

UPOZORENJE!

Prije prve uporabe prethodno zagrijte prazan uređaj.

1. Pritisnite  više puta za postavljanje funkcije roštiljanja .
2. Za uklanjanje mirisa uzrokovanog proizvodnim postupkom pustite uređaj da radi 30 min.

3. Otvorite vrata i pustite da se ohladi.
4. Unutrašnjost uređaja očistite vlažnom mekom krpom i pažljivo osušite.

Tijekom prvih nekoliko uporaba uređaj može ispuštati miris i dim. To je normalno i ne ukazuje na kvar. Provjerite je li protok zraka u prostoriji dovoljan.

6. SVAKODNEVNA UPORABA

UPOZORENJE!

Pogledajte poglavlja sa sigurnosnim uputama.

6.1 Opće informacije o korištenju uređaja

- Nakon isključivanja uređaja, ostavite hranu da odstoji nekoliko minuta.
- Prije pripreme jela uklonite pakiranje od aluminijske folije, metalne posude i sl.

Kuhanje

- Kuhajte hranu prekrivenu materijalom koji je prikladan za uporabu u mikrovalnoj pećnici. Hranu pripremajte bez pokrova samo ako želite sačuvati hrskavu koru.
- Nemojte prekuhati jela odabirom previsokih postavki snage i predugim vremenom kuhanja. Hrana se može isušiti, izgorjeti ili izazvati požar.
- Ne koristite uređaj za kuhanje jaja ili puževa u ljusci jer bi mogli eksplodirati. Prženim jajima prvo probušite žumanjke.
- Prije kuhanja nekoliko puta probodite kožicu ili ogulite krumpire, rajčice, kobasice i slične vrste hrane nekoliko puta vilicom kako ne bi prsnule.
- Za hladnu ili zamrznutu hranu postavite dulje vrijeme kuhanja.
- Jela s umakom treba promiješati s vremenom na vrijeme.
- Povrće čvrste strukture, kao što su mrkva, grašak ili cvjetača, treba kuhati u vodi.
- Veće komade hrane preokrenite na pola kuhanja.
- Ako je moguće, povrće izrežite na manje komade jednake veličine.
- Koristite ravne, široke posude.
- Nemojte koristiti posuđe od porculana, keramike ili zemljano posuđe s

neglaziranim dnom ili malim otvorima, na primjer, na ručkama. Vлага može dospjeti u te otvore i uzrokovati pucanje posuda prilikom zagrijavanja.

- Staklena plitica za kuhanje neophodna je za rad mikrovalne pećnice. Stavite hranu ili tekućine na nju.

Odmrzavanje mesa, peradi, ribe

- Stavite smrznutu hranu u originalnoj ambalaži na pladanj malih dimenzija ispod kojeg se nalazi posuda kako bi se tekućina od odmrzavanja sakupljala u spremnik.
- Okrenite hranu kad prođe pola postavljenog vremena odmrzavanja. Ako je moguće, razdvojite a zatim izvadite komade koji su se počeli odmrzavati.

Odmrzavanje maslaca, komada torte i svježeg sira

- Ne odmrzavajte hranu u potpunosti u uređaju već je ostavite da se odmrzne na sobnoj temperaturi. To daje ravnomjernije rezultate. Prije odmrzavanja uklonite sva metalna ili aluminijska pakiranja.

Odmrzavanje voća, povrća

- Ako voće i povrće treba ostati sirovo, nemojte ih potpuno odmrzavati u uređaju. Pustite ih da se odmrzavaju na sobnoj temperaturi.
- Za kuhanje voća i povrća, bez prethodnog odmrzavanja, upotrijebite veću snagu mikrovalne pećnice.

Gotova jela

- Gotova jela možete pripremati u uređaju samo ako je njihovo pakiranje prikladno za uporabu u mikrovalnoj pećnici.
- Pridržavajte se uputa proizvođača otisnutih na pakiranju (npr. uklonite

metalni poklopac i probušite plastičnu foliju).

Prikladno posuđe i materijali

Posuđe / Materijal	Mikrovalna pećnica			Roštiljanje
	Odmrzavanje	Grijanje	Kuhanje	
Vatrostalno staklo i porculan bez metalnih dijelova, npr. Pyrex, staklo otporno na toplinu	✓	✓	✓	✓
Staklo i porculan koji su neprikladni za uporabu u pećnici ¹⁾	✓	x	x	x
Staklo i staklokeramika izrađeni od vatro-stalnih materijala/materijala otpornih na za-leđivanje (npr. Arcoflam), police roštilja	✓	✓	✓	✓
Keramika ²⁾ , posuđe za jelo ²⁾	✓	✓	✓	x
Plastika otporna na toplinu do 200 °C ³⁾	✓	✓	✓	x
Karton, papir	✓	x	x	x
Celofan	✓	x	x	x
Folija za pečenje sa sigurnosnim zatvara-čem za mikrovalne pećnice ³⁾	✓	✓	✓	x
Posuđe za pečenje od metala, npr. emajl, li-jevano željezo	x	x	x	✓
Kalupi za pečenje obloženi crnim lakom ili silikonom ³⁾	x	x	x	✓
Pekač za pecivo	x	x	x	✓
Posuđe za tamnjenje, npr. tava za prženje ili crunch tanjur	x	✓	✓	x
Gotova jela u pakiranju ³⁾	✓	✓	✓	✓

¹⁾ Bez srebrne, zlatne, platinaste ili metalne obloge/ukrasa

²⁾ Bez kvarca, metalnih komponenti ili glazura koje sadrže metale

³⁾ Morate slijediti upute proizvođača o maksimalnim temperaturama.





✓ prikladno

X nije prikladno

6.2 Uključivanje i isključivanje mikrovalne pećnice

⚠ OPREZI!



Mikrovalnu pećnicu ne uključujte ako se u njoj ne nalaze namirnice.

1. Pritisnite  ili  za postavljanje razine snage. Za odabir odgovarajuće razine pogledajte tablicu u nastavku.
2. Pritisnite  ili  za postavljanje vremena kuhanja.

3. Pritisnite  za potvrdu i aktiviranje mikrovalne pećnice.

Za poništavanje postavki pritisnite .

Za isključivanje mikrovalne pećnice:

- pričekajte da se mikrovalna pećnica auto-matski isključi kad istekne vrijeme. Na zaslonu se prikazuje 0:00.
- otvorite vrata. Mikrovalna pećnica se auto-matski zaustavlja. Zatvorite vrata i pritisnite  za nastavak kuhanja. Ovu opciju upotrebljavajte za provjeru hrane.
- pritisnite .

i Kad se mikrovalna pećnica automatski isključuje, oglašava se zvučni signal.



6.3 Tablice postavki snage

Mikrovalna pećnica

Snaga mikrovalne pećnice	Slabo	Sred. nisko	Sred.	Sred. visoko	Visoka
Zaslon	■ 100 Watt	■ 300 Watt	△ 500 Watt	■ 700 Watt	■ 900 Watt

Roštilj i kombinirano kuhanje



Pritisnite

	Zaslon	Postavka snage
1 put		Roštilj 100 %
2 puta		Mikrovalna 36 % Roštilj 64 %
3 puta		Mikrovalna 55 % Roštilj 45 %
4 puta	900 WATT	Mikrovalna 100 %

6.4 Brzo pokretanje

i Maksimalno vrijeme kuhanja je 95 minuta.

Na sljedeće načine možete brzo uključiti mikrovalnu pećnicu.

- Pritisnite  za uključivanje mikrovalne pećnice na 30 sekundi punom snagom. Vrijeme kuhanja povećava se za 30 sekundi svakim dodatnim pritiskom na tipku.
- Jednom pritisnite . Postavite vrijeme pečenja pomoću tipki Postavke. Za uključivanje mikrovalne pećnice s maksimalnom snagom, pritisnite .

6.5 Roštiljanje i kombinirano kuhanje

Pogledajte tablice postavki snage.





1. Pritisnite  više puta za postavljanje funkcije roštilja ili kombiniranog kuhanja.



2. Pritisnite tipke za podešavanje kako biste postavili vrijeme.
3. Pritisnite  za potvrdu i aktiviranje mikrovalne pećnice.

i Nakon isteka polovice vremena pripreme oglašava se zvučni signal. Možete okrenuti jelo.

6.6 Odmrzavanje

1. Pritisnite  više puta za odabir vrste hrane.



Oznaka	Funkcija
	Odmrzavanje kruha
	Odmrzavanje mesa
	Odmrzavanje ribe
	Odmrzavanje povrća

2. Pritisnite  i  za podešavanje težine. Vrijeme se automatski podešava.
3. Pritisnite  za potvrdu i aktiviranje mikrovalne pećnice.



6.7 Kuhanje u više faza

Uređaj možete postaviti tako da funkcije izvršava uzastopno. Kuhanje se može obaviti u najviše tri faze, a ako je jedna od njih odmrzavanje, mora se postaviti kao prva faza.

Primjer: Odmrzavanje i mikrovalna pećnica:

1. Pritisnite  i odaberite hranu.
2. Pritisnite  ili  za odabir težine.

3. Pritisnite  ili  za postavljanje razine snage.

4. Pritisnite  ili  za postavljanje vremena kuhanja.

Za postavljanje treće faze ponovite korake 3 i 4.

5. Pritisnite  $+30s$ za potvrdu.

Zaslon odbrojava vrijeme. Kada se tijekom načina odmrzavanja začuje zvučni signal, okrenite ili razmjestite hranu.

6.8 Favorit

Možete spremi 3 omiljene postavke.

Koristite ovu funkciju za spremanje postavki koje često koristite s mikrovalnom pećnicom.

1. Postavite funkciju i parametre koje želite spremi.

Pogledajte postupak za funkciju koju želite postaviti.

2. Pritisnite  i držite ga pritisnutim 2 sekunde. Oglašava se zvučni signal.

3. Za potvrdu i spremanje pritisnite  $+30s$.

Spremljene favorite možete mijenjati. Pritisnite  $+30s$ i promijenite funkciju ili parametre koristeći isti postupak.

Korištenje Favorit programa

1. U načinu mirovanja pritisnite  više puta za odabir postavke 1, 2 ili 3.

2. Pritisnite  $+30s$ kako biste uključili mikrovalnu pećnicu.

Favoriti izbornik

Jelo	Težina	Zaslon
Omekšavanje maslaca	50 g	50 g
	100 g	100 g
	150 g	150 g
	200 g	200 g
Topljenje čokolade	100 g	100 g
	150 g	150 g
Čokoladna torta	200 g	200 g
	1 šalica	1
	2 šalice	2
	3 šalice	3
	4 šalice	4

7. KORIŠTENJE PRIBORA

UPOZORENJE!

Pogledajte poglavlja sa sigurnosnim uputama.

7.1 Umetanje kompleta s okretnim tanjurom

OPREZ!

Nemojte kuhati hranu bez kompleta s okretnim tanjurom. Koristite samo komplet s okretnim tanjurom isporučen s mikrovalnom pećnicom.

 Namirnice nikada ne kuhajte izravno na staklenoj plitici za kuhanje.

1. Postavite vodilicu oko osovine okretnog tanjura.
2. Postavite staklenu pliticu za kuhanje na vodilicu.

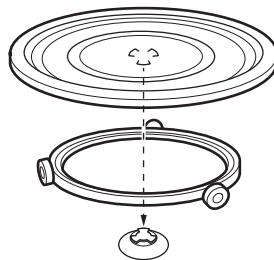

7.2 Umetanje rešetke roštilja

OPREZ!



Stalak za roštilj ne može se koristiti s funkcijom mikrovalne pećnice. Postoji opasnost od oštećenja uređaja. Rešetku roštilja koristite samo s funkcijom Roštilj.

Postavite rešetku roštilja na komplet s okretnim tanjurom.

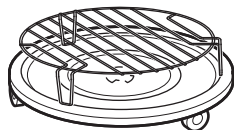



8. DODATNE FUNKCIJE

8.1 Roditeljska zaštita

Roditeljska zaštita sprječava nehotično uključivanje mikrovalne pećnice.

Pritisnite i držite  3 sekunde. Oglašava se zvučni signal.

Kada je roditeljska zaštita aktivna, na zaslonu se prikazuje .

Za isključivanje roditeljske zaštite pritisnite i držite  3 sekunde.

Oglašava se zvučni signal.

8.2 Kuhinjski tajmer

Možete postaviti najviše 95 minuta.

 Kad funkcija kuhinjskog tajmera radi, ne može se postaviti nijedan drugi program.

1. Pritisnite .
2. Pritisnite tipku Postavke kako biste postavili vrijeme.



Tajmer se pokreće nakon 2 sekunde.



Tajmer prestaje raditi kada otvorite vrata ili pauzirate uređaj. Kad nastavite kuhati, tajmer se vraća na prethodno postavljeno vrijeme.

Kada istekne postavljeno vrijeme, oglašava se zvučni signal.

8.3 Postavljanje sata



 Vrijeme možete postaviti u formatu od 12 ili 24 sata.

1. Pritisnite  dok se ne prikaže 12H ili 24H format.
2. Pritisnite tipke za podešavanje unosa sata.
3. Pritisnite  za potvrdu.
4. Pritisnite tipke za podešavanje kako biste unijeli minute.
5. Pritisnite  za potvrdu.

 Ako ne želite da sat bude vidljiv na zaslonu, pritisnite  dok se na zaslonu ne prikaže OFF (ISKLJUČENO) i pritisnite  za potvrdu. Na zaslonu se prikazuje 00:00 i automatski se isključuje nakon 5 min.

8.4 Isključivanje zvuka dodirne tipke

Funkcija omogućuje isključivanje zvuka dodirne tipke.

1. Otvorite vrata.
2. Pritisnite i držite  i istodobno pritisnite . Prikazuje se OFF.
3. Zatvorite vrata.

Za uključivanje zvuka ponovite prethodno opisani postupak. Prikazuje se ON.

9. SAVJETI I PREPORUKE

UPOZORENJE!

Pogledajte poglavlja sa sigurnosnim uputama.

9.1 Savjeti za kuhanje u mikrovalnoj pećnici

Problem	Rješenje
Ne možete pronaći podatke o količini pripremljene hrane.	Potražite sličnu vrstu hrane. Povećajte ili skratite vrijeme kuhanja prema sljedećem pravilu: <ul style="list-style-type: none">• Udvostručite količinu, udvostručite vrijeme.• Polovica iznosa je pola vremena.
Hrana je postala previše suha.	Postavite kraće vrijeme kuhanja ili odaberite nižu snagu mikrovalne pećnice.
Hrana se nije odmrznula, vruća ili kuhana kada vrijeme istekne.	Postavite duže vrijeme kuhanja ili veću snagu. Imajte na umu da je za velika jela potrebno duže vrijeme kuhanja.
Kada vrijeme kuhanja završi, hrana je izvana pregrijana, ali iznutra još uvijek nije gotova.	Sljedeći put postavite nižu snagu i duže vrijeme. Na pola kuhanja promiješajte tekućine, npr. juhu.
Rezultati kuhanja riže su loši.	Za bolje rezultate s rižom koristite ravnu, široku posudu.

9.2 Odmrzavanje

Pečenu uvijek odmrzavajte s masnim dijelom okrenutim prema dolje.

Ne odmrzavajte prekriveno meso jer to može dovesti do kuhanja umjesto odmrzavanja.

Perad uvijek odmrzavajte s prsima okrenutim prema dolje.

9.3 Kuhanje

Ohlađeno meso i perad uvijek izvadite iz hladnjaka najmanje 30 minuta prije kuhanja. Meso, perad, ribu i povrće ostavite prekriveno nakon kuhanja.

Ribu premažite s malo ulja ili otopljenog maslaca.

Svo povrće potrebno je kuhati na maksimalnoj snazi mikrovalne pećnice.

Dodajte 30 do 45 ml hladne vode za svakih 250 g povrća.

Svježe povrće narežite na komade jednake veličine prije kuhanja. Sve vrste povrća kuhajte u posudi s poklopcem.

9.4 Zagrijavanje

Kada zagrijavate već pakiranu hranu slijedite upute na pakiranju.

9.5 Roštilj

Roštiljanje tanjih komada na sredini stalka za roštilj.

Okrenite hranu nakon isteka polovine postavljene vremena i nastavite s roštiljanjem.

9.6 Kombinirano kuhanje

Kombiniranim kuhanje zadržite hrskavost određenih jela.

Na pola vremena kuhanja okrenite hranu a zatim nastavite kuhanje.

Postoje 2 načina za kombinirano kuhanje. Svaki način rada kombinira funkcije mikrovalova i roštilja u različitim vremenskim razdobljima i na različitim razinama snage.

10. ODRŽAVANJE I ČIŠĆENJE

UPOZORENJE!

Pogledajte poglavlja sa sigurnosnim uputama.

10.1 Napomene i savjeti za čišćenje

- Prednju stranu uređaja očistite mekom krpom, mlakom vodom i sredstvom za čišćenje.
- Za čišćenje metalnih površina koristite uobičajeno sredstvo za čišćenje.



- Očistite unutrašnjost uređaja nakon svake uporabe kako bi ostala u dobrom stanju. Redovito uklanjajte ostatke hrane. Riješite se viška pare/vlažnosti.
- Tvrdokornu prljavštinu čistite posebnim sredstvom za čišćenje.
- Redovito čistite sav pribor i pustite ga da se osuši. Koristite mekanu krpu s toplom vodom i sredstvom za čišćenje.
- Da biste omekšali ostatke koje je teško ukloniti, 2 do 3 minute kuhajte čašu vode punom snagom mikrovalne pećnice.
- Za uklanjanje mirisa pomiješajte čašu vode s 2 čajna žličica limunovog soka i pustite da kuha punom snagom mikrovalne pećnice 5 minuta.

11. RJEŠAVANJE PROBLEMA

UPOZORENJE!

Pogledajte poglavlja sa sigurnosnim uputama.

11.1 Što učiniti kad...

Problem	Mogući uzrok	Rješenje
Uređaj ne radi.	Uređaj nije ukopčan.	Priključite uređaj na izvor napajanja.
Uređaj ne radi.	Nedostatak električnog napajanja.	Provjerite osigurač ili glavni prekidač. Ako osigurač ili prekidač i dalje prekidaju strujni krug, obratite se kvalificiranom električaru.
Uređaj ne radi.	Vrata nisu ispravno zatvorena.	Provjerite da ništa ne blokira vrata.
Svjetlo ne radi.	Svjetiljka nije ispravna.	Žarulja treba biti zamijenjena.
Na zaslonu se prikazuje  .	Roditeljska zaštita je aktivna.	Isključite roditeljsku zaštitu. Držite  3 sekunde.
U unutrašnjosti pećnice dolazi do iskrenja.	U unutrašnjosti se nalazi metalno posuđe ili posuda s metalnim ukrasima.	Izvadite jelo iz uređaja.
U unutrašnjosti pećnice dolazi do iskrenja.	U unutrašnjosti se nalazi metalni ražnjić ili aluminijska folija koja dodiruje unutarnje stijenke.	Pazite da ražnjić ili folija ne dodiruju unutarnje stijenke.
Komplet s okretnim tanjurom stvara buku poput grebanja ili mljevenja.	Ispod staklene plitice za kuhanje nalazi se neki predmet ili nečistoća.	Očistite područje ispod staklene plitice za kuhanje.
Uređaj prestaje raditi bez jasnog razloga.	Došlo je do kvara.	Ponovi li se ova situacija, nazovite ovlašteni servisni centar.

11.2 Podaci o servisu

Ako sami ne uspijete pronaći rješenje za problem, obratite se prodavaču ili ovlaštenom servisnom centru.

Podaci potrebni za servisni centar nalaze se na natpisnoj pločici. Natpisna pločica nalazi se na uređaju. Ne uklanjajte natpisnu pločicu iz unutrašnjosti uređaja.

Preporučujemo da podatke upišete ovdje:

Model (MOD.)
	...
Broj proizvoda (PNC)
	...
Serijski broj (S.N.)
	...

12. ENERGETSKA UČINKOVITOST

12.1 Informacije o proizvodu za potrošnju energije i maksimalno vrijeme do primjenjivog načina rada pri niskoj snazi

Potrošnja energije u stanju pripravnosti s uključenim zaslonom	0,8 W
Potrošnja energije u stanju pripravnosti s isključenim zaslonom	0,5 W

Uređaj testiran prema: EN 50564.

13. BRIGA O OKOLIŠU

Reciklirajte materijale sa simbolom . Ambalažu za recikliranje odložite u odgovarajuće spremnike. Pomozite u zaštiti okoliša i ljudskog zdravlja recikliranjem otpada od električnih i elektroničkih uređaja. Ne odlažite uređa-

je označene simbolom  s kućanskim otpadom. Vratite proizvod u lokalni pogon za reciklažu ili kontaktirajte nadležni ured za otpad i recikliranje.

1. VEILIGHEIDSINFORMATIE.....	48	8. EXTRA FUNCTIES.....	60
2. VEILIGHEIDSINSTRUCTIES.....	51	9. AANWIJZINGEN EN TIPS.....	61
3. INSTALLEREN.....	52	10. ONDERHOUD EN REINIGING.....	61
4. PRODUCTBESCHRIJVING.....	54	11. PROBLEEMOPLOSSING.....	62
5. VOOR HET EERSTE GEBRUIK.....	55	12. ENERGIEVERBRUIK.....	63
6. DAGELIJKS GEBRUIK.....	56	13. HET MILIEUPERSPECTIEF.....	63
7. DE ACCESSOIRES GEBRUIKEN.....	59		

1. ⚠ VEILIGHEIDSINFORMATIE

Lees de meegeleverde instructies voordat je het apparaat installeert en gebruikt zorgvuldig. De fabrikant is niet verantwoordelijk voor verwondingen of schade die voortvloeien uit de onjuiste installatie of het onjuiste gebruik. Bewaar de instructies altijd op een veilige en toegankelijke plek voor toekomstig gebruik.

1.1 Veiligheid van kinderen en kwetsbare personen

⚠ WAARSCHUWING!

Risico op verstikking, letsel of blijvende invaliditeit.

- Dit apparaat kan worden gebruikt door kinderen van 8 jaar en ouder en door mensen met een beperkt lichamelijk, zintuiglijk of verstandelijk vermogen of een gebrek aan ervaring en

kennis, indien zij onder toezicht staan of instructies hebben gekregen over het veilig gebruiken van het apparaat en indien zij de gevaren begrijpen. Kinderen jonger dan 8 jaar en personen met zware en complexe beperkingen dienen altijd uit de buurt van het apparaat te worden gehouden, tenzij ze voortdurend onder toezicht staan.

- Houd toezicht op kinderen om te voorkomen dat zij met het apparaat gaan spelen.
- Houd alle verpakking uit de buurt van kinderen en gooi het op passende wijze weg.
- **WAARSCHUWING:** Het apparaat en de toegankelijke onderdelen ervan worden heet tijdens het gebruik. Houd kinderen en huisdieren uit de buurt van

het apparaat tijdens het gebruik en bij het afkoelen.

- Als het apparaat is voorzien van een kinderslot, dient dit te worden geactiveerd.
- Kinderen mogen zonder toezicht geen reinigings- en onderhoudswerkzaamheden aan het apparaat uitvoeren.

1.2 Algemene veiligheid

- Dit apparaat is uitsluitend bestemd om mee te koken.
- Dit apparaat is bedoeld voor binnenshuis huishoudelijk gebruik.
- Dit apparaat kan worden gebruikt in kantoren, hotelkamers, bed & breakfast-kamers, boerderijgasthuizen en andere soortgelijke accommodaties waar dergelijk gebruik de gemiddelde huishoudelijke gebruiksniveaus niet overschrijdt.
- WAARSCHUWING: Het apparaat en de toegankelijke onderdelen ervan worden heet tijdens het gebruik. Let erop de verwarmingselementen niet aan te raken.
- WAARSCHUWING: Alleen een erkende installatietechnicus kan service- of reparatiewerkzaamheden uitvoeren waarbij een afdek-

king wordt verwijderd die bescherming biedt tegen blootstelling aan magnetronenergie.

- WAARSCHUWING: Als de deur of deurafdichtingen beschadigd zijn, mag het apparaat niet worden gebruikt totdat het is gerepareerd door een erkende installatietechnicus.
- WAARSCHUWING: Warm geen vloeistoffen en ander voedsel in afgesloten verpakkingen op. Ze kunnen exploderen.
- Als het netsnoer beschadigd is, moet de fabrikant, een erkend servicecentrum of een gekwalificeerde persoon deze vervangen ten einde gevaarlijke situaties met elektriciteit te voorkomen.
- Schakel het apparaat uit en trek de stekker uit het stopcontact voordat je onderhoudshandelingen verricht.
- Gebruik altijd ovenhandschoenen om accessoires of ovenschalen te verwijderen of erin te plaatsen.
- Bedien het apparaat niet door middel van een externe timer of een apart afstandsbedieningssysteem.
- Tijdens bereiding in de magnetron zijn geen meta-

len voedselbakjes en drinkbekers toegestaan.

- gebruik alleen voorwerpen die geschikt zijn voor gebruik in een magnetron.
- Houd bij het opwarmen van voedsel in plastic of papieren verpakkingen het apparaat in de gaten, vanwege de mogelijkheid tot zelfontbranding.
- Het apparaat is bedoeld voor het opwarmen van voedsel en dranken. Het drogen van voedsel of kleding en het opwarmen van warmhoudkussentjes, slippers, sponzen, vochtige doeken enzovoort kunnen leiden tot letsel, vonkcontact of brand.
- Als rook wordt uitgestoten, schakelt u het apparaat uit of trekt u de stekker uit het stopcontact en houdt u de deur gesloten om vlammen te kunnen doven.
- Het opwarmen van dranken in de magnetron kan tot kookvertraging leiden. Wees voorzichtig bij het hanteren van de verpakking.
- De inhoud van zuigflesjes en babyvoedingspotjes moet worden geroerd of geschud en de temperatuur vóór het gebruik worden

gecontroleerd om brandwonden te voorkomen.

- Eieren in hun schaal en hele hardgekookte eieren mogen niet in het apparaat worden opgewarmd omdat ze kunnen exploderen, zelfs nadat de opwarming in de magnetron is beëindigd.
- Als het apparaat niet in een schone toestand wordt onderhouden, kan dit leiden tot een verslechtering van het oppervlak. Dit kan de levensduur van het apparaat negatief beïnvloeden en mogelijk een gevaarlijke situatie opleveren.
- De temperatuur van de toegankelijke oppervlakken kan hoog zijn als het apparaat in werking is.
- Schakel het apparaat niet in als het leeg is. Metalen onderdelen in de ruimte kunnen elektrische vonken veroorzaken.
- Het apparaat moet regelmatig worden gereinigd en alle voedselresten moeten worden verwijderd.
- Gebruik geen stoomreiniger om het apparaat schoon te maken.
- Gebruik nooit agressieve reinigingsmiddelen of scherpe metalen schrapers

om de glazen deur schoon te maken. Deze kunnen krassen veroorzaken op het oppervlak, waardoor het glas zou kunnen breken.

- Het apparaat moet worden gebruikt met de decoratieve deur open (indien van toepassing).

2. VEILIGHEIDSINSTRUCTIES

2.1 Installeren

WAARSCHUWING!

Alleen een erkende installatietechnicus mag dit apparaat installeren.

- Verwijder alle verpakkingsmaterialen.
- Installeer en gebruik geen beschadigd apparaat.
- Volg de installatie-instructies die zijn meegeleverd met het apparaat.
- Pas altijd op bij verplaatsing van het apparaat, want het is zwaar. Gebruik altijd veiligheidshandschoenen en gesloten schoeisel.
- Trek het apparaat nooit aan de handgreep van zijn plaats.
- Houd de minimumafstand naar andere apparaten en units in acht.
- Installeer het apparaat op een veilige en geschikte plaats die aan alle installatie-eisen voldoet.
- De zijanten van het apparaat moeten naast apparaten of units staan van dezelfde hoogte.

2.2 Aansluiting aan het elektriciteitsnet

WAARSCHUWING!

Gevaar voor brand en elektrische schokken.

- Alle elektrische aansluitingen moeten door een gediplomeerd elektricien worden gemaakt.
- Het apparaat moet geaard zijn.
- Zorg ervoor dat de parameters op het vermogensplaatje overeenkomen met het elektrische vermogen van de netstroom.
- Zorg ervoor dat een eventueel verlengsnoer waarop het apparaat is aangesloten, geaard is.
- Zorg dat u de hoofdstekker en kabel niet beschadigt. Neem contact op met de service-afdeling of een elektromonteur om

een beschadigde hoofdkabel te vervangen.

- Trek niet aan het netsnoer om het apparaat los te koppelen. Trek altijd aan de stekker.

2.3 Gebruik

WAARSCHUWING!

Gevaar voor letsel, brandwonden, elektrische schokken of een explosie.

- Wijzig de specificaties van dit apparaat niet.
- Laat het apparaat tijdens de werking niet onbeheerd achter.
- Oefen geen druk uit op de open deur.
- Zorg ervoor dat de ventilatieopeningen niet geblokkeerd zijn.
- Gebruik het apparaat niet als werkoppervlak en gebruik de ovenruimte niet als opslagplek.

2.4 Onderhoud en reiniging

WAARSCHUWING!

Gevaar voor letsel, vuur of schade aan het apparaat.

- Schakel het apparaat uit en trek de stekker uit het stopcontact voordat je onderhoudshandelingen verricht.
- Reinig het apparaat regelmatig om te voorkomen dat het materiaal van het oppervlak achteruitgaat.
- Zorg ervoor dat er geen voedselresten of resten schoonmaakmiddel ophopen op de afdichtoppervlakken van de deur.
- Vet en voedsel dat in het apparaat achterblijft, kan brand en elektrische vonken veroorzaken wanneer de magnetronfunctie werkt.
- Reinig het apparaat met een vochtige zachte doek. Gebruik alleen neutrale schoonmaakmiddelen. Gebruik geen schuurmiddelen, schuursponsjes, oplosmiddelen of metalen voorwerpen.

- Raadpleeg als u een ovenspray gebruikt eerst de aanwijzingen op de verpakking.

2.5 Service

- Neem contact op met de erkende servicedienst voor reparatie van het apparaat. Gebruik alleen originele reserveonderdelen.
- Met betrekking tot de lamp(en) in dit product en reservelampen die afzonderlijk worden verkocht: Deze lampen zijn bedoeld om bestand te zijn tegen extreme fysieke omstandigheden in huishoudelijke apparaten, zoals temperatuur, trillingen, vochtigheid, of zijn bedoeld om informatie

te geven over de operationele status van het apparaat. Ze zijn niet bedoeld voor gebruik in andere toepassingen en zijn niet geschikt voor verlichting in huishoudelijke ruimten.

2.6 Verwijdering

⚠ WAARSCHUWING!

Gevaar voor letsel of verstikking.

- Haal de stekker uit het stopcontact.
- Snijd het netsnoer vlak bij het apparaat af en gooi het weg.

3. INSTALLEREN

⚠ WAARSCHUWING!

Raadpleeg de hoofdstukken Veiligheid.

3.1 Algemene informatie

⚠ LET OP!

Sluit het apparaat niet aan op adapters of verlengsnoeren. Dit kan overbelasting en brandgevaar veroorzaken.

⚠ LET OP!

De minimale montagehoogte is 85 cm.

- De magnetron is uitsluitend bedoeld voor inbouwgebruik. Hij moet op een stabiel en vlak oppervlak worden geplaatst.
- De kast kan geen achterwand hebben op de plaats waar de magnetron zich bevindt.
- Plaats de magnetron uit de buurt van stoom, hete lucht en waterspatten.
- Als de magnetron te dicht bij de tv of radio staat, kan het signaal worden verstoord.
- Activeer na vervoer van het apparaat bij koud weer het apparaat niet direct na de installatie. Laat de magnetron in de kamertemperatuur staan en absorbeer de warmte.

3.2 Elektrische installatie

Dit apparaat wordt geleverd met een stekker en een netsnoer.

De kabel heeft een aardingsdraad met een aardingsstekker. De stekker moet worden aangesloten op een stopcontact dat correct is geïnstalleerd en geaard. Bij een elektrische kortsluiting vermindert aarding het risico op elektrische schokken.

3.3 Installeren van de MAGNETRON

1. Controleer of de afmetingen van het meubilair overeenstemmen met de installatieafstanden.

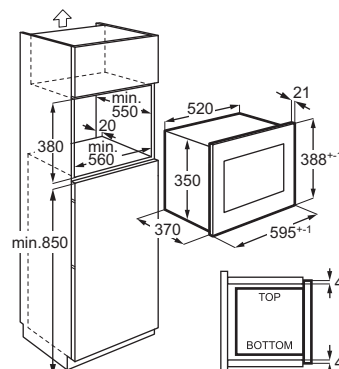
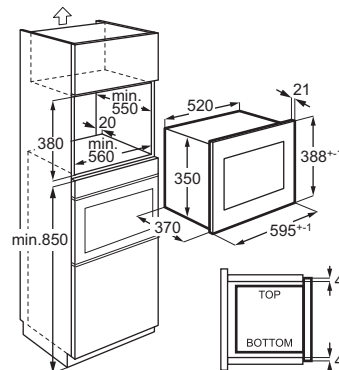

2. Leg het sjabloon onderin het kastje en controleer of deze past. Zo ja, markeer de

plaatsen voor de schroeven. Verwijder het sjabloon en bevestig de beugel d.m.v. de schroeven (A) op de gemarkeerde plaats.

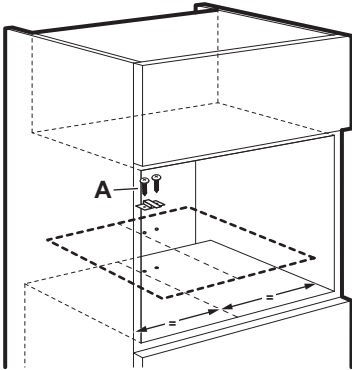

3. Installeer de MAGNETRON. Als u de beugel heeft bevestigd, zorg er dan voor dat deze de achterkant van het apparaat vergrendelt.

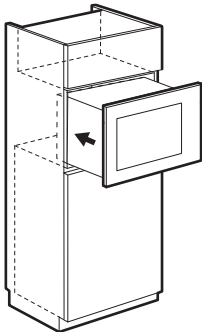

4. Open de deur en bevestig de magnetron aan de kast met een schroef (B).

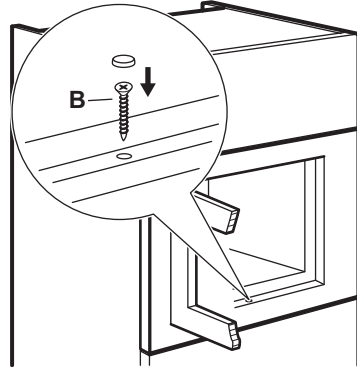

4. PRODUCTBESCHRIJVING

4.1 Algemeen overzicht

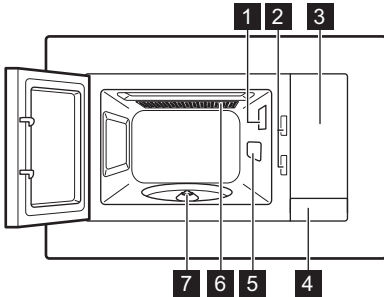



- 1 Lamp
- 2 Veiligheidsvergrendelingsstelsysteem
- 3 Bedieningspaneel
- 4 Deuropener
- 5 Waveguide-afdekking
- 6 Grillen
- 7 Draaiplateau-as

i Dit product voldoet aan de vereisten van de Europese standaard EN55011. Conform deze standaard is dit product geclassificeerd als apparatuur van klasse B groep 2. Groep 2 betekent dat de apparatuur doelbewust radiofrequentie-energie genereert in de vorm van elektromagnetische straling voor de warmtebehandeling van levensmiddelen. Apparatuur van klasse B betekent dat de apparatuur geschikt is voor gebruik in woongebouwen.

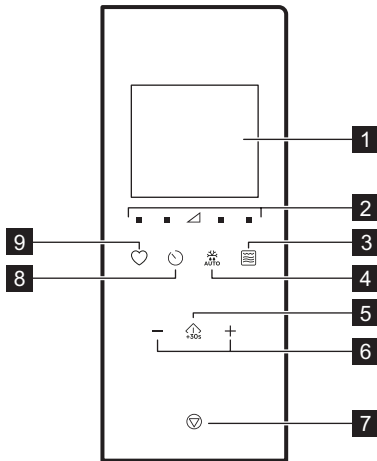
4.2 Bedieningspaneel



Symbol	functie	Omschrijving
1	—	Display Toont de instellingen en de huidige tijd.
2		Vermogensinstelings-toetsen Laat u het magnetronvermogen instellen
3		Grill-functie-toets Om de magnetron / combi-koken in te stellen.
4		Ontdooien Voedsel ontdooien op gewicht.
5		Start / +30 sec Om het apparaat te starten of de bereidingstijd met 30 seconden te verlengen op vol vermogen.
6	—, +	Instel-toetsen Om de tijd, het gewicht, de temperatuur of de functie Auto-Cooking in te stellen.
7		Stoppen / Wissen Het apparaat uitschakelen of kookinstellingen verwijderen.

Symbol	functie	Omschrijving
8	 Klok	De klok/herinnering instellen.
9	 Favorieten	Om snel een automatische functie te kiezen.

4.3 Accessoires

Draaiplateauset

i Gebruik altijd de draaiplateauset om voedsel in de magnetron te bereiden.

Glazen kookplateau en draaischijfsteun.

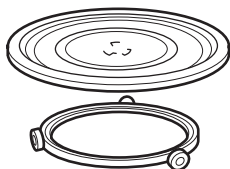

Grillrek

- Laag grillrooster

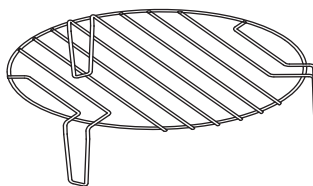

Te gebruiken voor: grillen van voedsel met lage intensiteit, convectiekoken

5. VOOR HET EERSTE GEBRUIK

⚠ WAARSCHUWING!

Raadpleeg de hoofdstukken Veiligheid.

5.1 Beschermfolie verwijderen

Verwijder vóór het eerste gebruik de beschermfolie van het frame.

5.2 Eerste reiniging

⚠ WAARSCHUWING!



Zie het hoofdstuk 'Onderhoud en reiniging'.

- Verwijder alle accessoires uit het apparaat.
- Reinig de ovenruimte van het apparaat zorgvuldig met een vochtige, zachte doek.

5.3 Voorverwarmen

⚠ WAARSCHUWING!

Warm het lege apparaat voor het eerste gebruik voor.

1. Druk herhaaldelijk op  om de grillfunctie in te stellen .
2. Zet het apparaat in werking gedurende 30 min om geurtjes te verwijderen die door het productieproces werden veroorzaakt.
3. Open de deur en laat deze afkoelen.
4. Reinig de ovenruimte met een vochtige, zachte doek en droog deze zorgvuldig.

Het apparaat kan een geur en rook afgeven tijdens de eerste paar keer gebruik. Dit is normaal en duidt niet op een storing. Zorg ervoor dat de luchtstroom in de kamer voldoende is.

6. DAGELIJKS GEBRUIK

⚠ WAARSCHUWING!

Raadpleeg de hoofdstukken Veiligheid.

6.1 Algemene informatie over het gebruik van het apparaat

- Laat het voedsel na het uitschakelen van het apparaat enkele minuten rusten.
- Verwijder de verpakking van aluminiumfolie, metalen bakjes, enz. voordat u het eten bereidt.

Koken

- Kook het eten afgedekt met materiaal dat geschikt is voor gebruik in de magnetron. Kook eten zonder het te bedekken alleen als je het knapperig wilt houden.
- Kook de gerechten niet te lang door een te hoog vermogen of een te lange kooktijd te kiezen. Het voedsel kan uitdrogen, aanbranden of brand veroorzaken.
- Gebruik het apparaat niet om eieren in hun schaal en slakken te bereiden, omdat ze kunnen barsten. Bij gebakken eieren doorboort u eerst de dooiers.
- Prik eten met 'vel' of 'schil', zoals aardappelen, tomaten, worstjes, een paar keer met een vork in voordat u het in de magnetron plaatst, zodat ze niet barsten.
- Stel voor gekoeld of bevroren voedsel een langere bereidingstijd in.
- Gerechten met saus moet je af en toe even roeren.
- Groenten met een stevige structuur, zoals wortelen, erwten of bloemkool, moeten in water worden gekookt.
- Draai grotere stukken halverwege de bereidingstijd om.
- Snijd groenten indien mogelijk in stukken van gelijke grootte.
- Gebruik platte, brede borden.
- Gebruik geen kookgerei gemaakt van porselein, keramisch materiaal of

Geschikt kookgerei en materialen

Kookgerei/materiaal	Magnetron			Grillen
	Ontdooien	Verwarming	Koken	
Ovenvast glas en porselein zonder metalen onderdelen, bijv. Pyrex, hittebestendig glas	✓	✓	✓	✓
Niet-ovenbestendig glas en porselein ¹⁾	✓	X	X	X

aardewerk met kleine gaatjes, bijvoorbeeld op handgrepen. Er kan vocht in deze openingen komen en bij het verwarmen het kookgerei laten barsten.

- Het glazen plateau is noodzakelijk voor de werking van de magnetron. Plaats het eten of de vloeistoffen op het plateau.

Vlees, gevogelte, vis ontdooien

- Leg het bevroren, ingepakte voedsel op een klein, omgedraaid bord met een bakje eronder zodat het dooiwater in het bakje valt.
- Draai het voedsel halverwege de ontdooitijd om. Verdeel de stukken zo mogelijk opnieuw en verwijder de stukken die al zijn ontdooid.

Boter, gebakjes, kwark ontdooien

- Ontdooi het voedsel in het apparaat niet volledig, maar laat het bij kamertemperatuur ontdooien. Dit geeft een meer gelijkmatig resultaat. Verwijder metalen of aluminium verpakkingen voordat u begint te ontdooien.

Fruit, groenten ontdooien

- Als fruit en groenten rauw moeten blijven, ontdooi deze dan niet volledig in het apparaat. Laat ze ontdooien bij kamertemperatuur.
- U kunt een hoger magnetronvermogen gebruiken om fruit en groenten te bereiden zonder ze eerst te ontdooien.

Kant-en-klaarmaaltijden

- U kunt alleen kant-en-klaarmaaltijden in het apparaat bereiden als de verpakking geschikt is voor gebruik in de magnetron.
- U moet de instructies van de fabrikant op de verpakking volgen (bijv. verwijder de metalen afdekking en prik het plastic folie door).

Kookgerei/materiaal	Magnetron			Grillen
	Ontdooien	Verwarming	Koken	
Grillrooster, glas en glaskeramik gemaakt van ovenbestendig/vriesbestendig materiaal (bijv. Arcoflam), grillrek	✓	✓	✓	✓
Keramisch ²⁾ , aardewerk ²⁾	✓	✓	✓	x
Hittebestendig plastic tot 200°C ³⁾	✓	✓	✓	x
Karton, papier	✓	x	x	x
Huishoudfolie	✓	x	x	x
Bakpapier met magnetronveilige afdichting ³⁾	✓	✓	✓	x
Braadschalen gemaakt van metaal, bijv. email, gietijzer	x	x	x	✓
Bakvormen, zwarte lak of siliconenlaag ³⁾	x	x	x	✓
Bakplaat	x	x	x	✓
Braadpannen, bijv. Crostino of Crunch-bord	x	✓	✓	x
Kant-en-klare maaltijden in de verpakking ³⁾	✓	✓	✓	✓

¹⁾ Zonder zilveren, gouden, platina of metalen laag/versieringen

²⁾ Zonder quartz of metalen onderdelen, of glas dat metalen bevat

³⁾ U dient de instructies van de fabrikant over de maximum temperaturen na te leven.





✓ geschikt

x niet geschikt

6.2 De magnetron aan- en uitzetten



⚠ LET OP!

Stel de magnetron nooit in werking als er geen voedsel is geplaatst.

1. Druk op  of  om het vermogen in te stellen. Zie de tabel hieronder om het juiste niveau te kiezen.
2. Druk op  of  om de bereidingstijd in te stellen.
3. Druk op  om te bevestigen en de magnetron in te schakelen.

Druk op  om de instellingen te annuleren.

De magnetron uitschakelen:

- wacht tot de magnetron automatisch uitschakelt als de tijd is afgelopen. Op de display wordt 0:00 weergegeven.
- open de deur. De magnetron stopt automatisch. Sluit de deur en druk op  om door te gaan met de bereiding. Gebruik deze optie om het voedsel te controleren.
- druk op .



 Indien de magnetron automatisch uitschakelt, geeft hij een geluidssignaal.

6.3 Tabellen instelling vermogen

Magnetron

Magne- tronver- mogen	Laag	Med. laag	Med.	Med. hoog	Hoog
Display	■ 100 Watt	■ 300 Watt	▲ 500 Watt	■ 700 Watt	■ 900 Watt



Grillen en combinatiekoken

Druk op het	Display	Instelling ver- mogen
1 keer		100% grill
2 keer		36% magnetron 64% grill
3 keer		55% magnetron 45% grill
4 keer	900 WATT	100% magnetron

6.4 Snelle start

i De maximale bereidingstijd is 95 minuten.

U kunt de magnetron op de volgende manieren snel activeren.

- Druk op  om de magnetron gedurende 30 seconden op vol vermogen te activeren. De bereidingstijd wordt met 30 seconden verhoogd met iedere extra druk op de knop.
- Eenmaal  indrukken. Stel de bereidingstijd in met de Instellingstoetsen. Druk op  om de magnetron op vol vermogen te activeren.

6.5 Grillen en combinatiekoken

Raadpleeg de tabellen met vermogensinstellingen.





1. Druk herhaaldelijk op  om de grillfunctie of combinatiekoken in te stellen.
2. Druk op de Instellingstoetsen om de tijd in te stellen.



3. Druk op  om te bevestigen en de magnetron te activeren.

i Er klinkt een geluidssignaal nadat de helft van de bereidingstijd is verstreken. U kunt het eten omdraaien.

6.6 Ontdooien

1. Druk nogmaals op  en kies wederom een soort eten.





Symbol	Functie
	Brood ontdooien
	Vlees ontdooien
	Vis ontdooien
	Groente ontdooien

2. Druk op  en  om het gewicht in te stellen. De tijd wordt automatisch ingesteld.
3. Druk op  om te bevestigen en de magnetron te activeren.

6.7 Meertraps koken

U kunt het apparaat zo instellen dat functies sequentieel worden uitgevoerd. Er zijn maximaal drie kookfases mogelijk. Als ontdooien een van die fases is, moet deze als eerste fase worden ingesteld.

Voorbeeld: Ontdooien en Magnetron:

1. Druk op het symbool  en selecteer het type voedsel.
2. Druk op de - of -symbolen om het gewicht in te stellen.
3. Druk op het  of op  om het vermogensniveau in te stellen.

- Druk op de **+**- of **-**-symbolen om de kooktijd in te stellen.

Om de derde fase in te stellen herhaalt u stappen 3 en 4.

- Druk op het **+** om te bevestigen.

Het display telt de tijd af. Als u tijdens het ontdooien een geluidssignaal hoort, draai het voedsel dan om of herschik het.

6.8 Favorieten

U kunt 3 favoriete instellingen opslaan.

Gebruik deze functie om een instelling op te slaan die u vaak met de magnetron gebruikt.

- Stel de functie en parameters in die u wilt opslaan.

Raadpleeg de procedure voor de functie die u wilt instellen.

- Druk op het **♥** en houd het gedurende 2 seconden ingedrukt. Er klinkt een geluidssignaal.

- Druk op het **+** om te bevestigen en op te slaan.

U kunt opgeslagen favorieten wijzigen. Druk op het **+** en wijzig de functie of parameters met dezelfde procedure.

Het favoriete programma gebruiken

- Druk herhaaldelijk in de stand-by-modus op **♥** om instelling 1, 2 of 3 te kiezen.
- Druk op het **+** om de magnetron te activeren.

Favorietenmenu

Gerecht	Gewicht	Display
Boter zacht maken	50 g	50 g
	100 g	100 g
	150 g	150 g
	200 g	200 g
Chocolade smelten	100 g	100 g
	150 g	150 g
Smeuïge cake	200 g	200 g
	1 kopje	1
	2 kopjes	2
	3 kopjes	3
	4 kopjes	4

7. DE ACCESSOIRES GEBRUIKEN

⚠ WAARSCHUWING!

Raadpleeg de hoofdstukken Veiligheid.

7.1 De draaiplateauset plaatsen

⚠ LET OP!

Bereid geen voedsel zonder de draaiplateauset. Gebruik alleen de draaiplateauset die bij de magnetron is geleverd.

i Kook nooit voedsel direct op de glazen kookplaat.

- Plaats de rolgeleider rond de draaischijf.
- Plaats de glazen bakplaat op de rolgeleider.

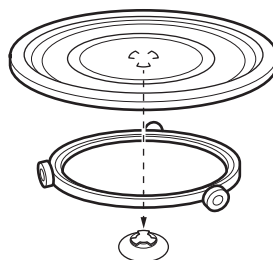

7.2 Plaats het grillrek.

⚠ LET OP!



Het grillrek kan niet worden gebruikt met de magnetronfunctie. Er bestaat een risico op schade aan het apparaat. Gebruik het grillrooster alleen met de grillfunctie.

Plaats het grillrooster op de draaischijfset.

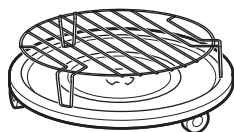



8. EXTRA FUNCTIES

8.1 Kinderslot

Het kinderslot voorkomt dat de magnetron per ongeluk in werking wordt gesteld.

Houd  3 seconden ingedrukt.
Er klinkt een geluidssignaal.

Als het kinderslot actief is, toont het display .

Om het kinderslot uit te schakelen, houdt u  3 seconden ingedrukt.

Er klinkt een geluidssignaal.

8.2 Kookwekker

U kunt maximaal 95 minuten instellen.

 Als de kookwekkerfunctie actief is, kan er geen ander programma worden ingesteld.

1. Druk op .
2. Druk op de Instellingstoetsen om de tijd in te stellen.



Na 2 seconden begint de timer automatisch.



De Kookwekker stopt als u de deur opent of het apparaat pauzeert. Als u het koken voortzet gaat de kookwekker terug naar de vorige ingestelde tijd.

Nadat de ingestelde tijd is verstreken, klinkt er een geluidssignaal.

8.3 De klok instellen



 U kunt de tijd instellen in een 12-uurs of 24-uurs kloksysteem.

1. Druk op  tot 12H of 24H-formaat wordt weergegeven.
2. Druk op Instellingstoetsen om het aantal uren in te voeren.
3. Druk ter bevestiging op .
4. Druk op Instellingstoetsen om het aantal minuten in te voeren.
5. Druk ter bevestiging op .

 Als u niet wilt dat de klok zichtbaar is op het display, drukt u op  totdat OFF op het display verschijnt en druk op  om te bevestigen. Het display toont 00:00 en schakelt automatisch uit na 5 min.

8.4 Het geluid van de aanraaktoets dempen

Met deze functie kunt u het geluid van de aanraaktoets dempen.

1. Open de deur.
2. Houd het  ingedrukt en druk tegelijkertijd op het . OFF wordt weergegeven.
3. Sluit de deur.

Herhaal de bovenstaande procedure om het geluid in te schakelen. ON wordt weergegeven.

9. AANWIJZINGEN EN TIPS

WAARSCHUWING!

Raadpleeg de hoofdstukken Veiligheid.

9.1 Tips voor het koken met de magnetron

Probleem	Oplossing
U kunt geen details vinden over de hoeveelheid voedsel die wordt bereid.	Zoek naar een soortgelijk soort voedsel. Verleng of verkort de kooktijden volgens de volgende regel: <ul style="list-style-type: none">• Voor het dubbele van de hoeveelheid gebruikt u bijna het dubbele van de tijd.• Voor de helft van de hoeveelheid gebruikt u de helft van de tijd.
Het voedsel werd te droog.	Stel een kortere kooktijd in of selecteer een lager magnetronvermogen.
Het eten is niet ontdooit, heet of gekookt wanneer de tijd eindigt.	Stel een langere kooktijd of een hoger vermogen in. Hou er rekening mee dat grote gerechten een langere tijd vereisen.
Na afloop van de kooktijd is het voedsel aan de buitenkant oververhit, maar van binnen nog niet klaar.	Stel de volgende keer een lager vermogen en een langere tijd in. Roer vloeistoffen, bijvoorbeeld soep, halverwege door.
De kookresultaten voor rijst zijn slecht.	Om betere resultaten te krijgen voor rijst gebruikt u een platte, brede schotel.

9.2 Ontdooien

Ontdooi braadstukken altijd met de vetkant omlaag.

Ontdooi afgedekt vlees niet want dit kan leiden tot bereiden in plaats van ontdooien.

Ontdooi heel gevogelte altijd met de borstkant omlaag.

9.3 Meer

Haal gekoeld vlees en gevogelte minstens 30 minuten voor bereiden uit de koelkast.

Bewaar het vlees, gevogelte en groente afgedekt tot de bereiding.

Doe een beetje olie of vloeibare boter op de vis.

Alle groenten moeten op vol vermogen gekookt worden.

Voeg per 250 g groenten 30 - 45 ml koud water toe.

Snijd de verse groente in stukken van gelijke grootte. Alle groenten afgedekt in de container koken.

9.4 Opwarmen

Volg bij het opwarmen van verpakte kant-en-klaar maaltijden altijd de instructies op de verpakking.

9.5 Grill

Voor het grillen van vlakke levensmiddelen in het midden van het grillrek.

Draai het voedsel halverwege de ingestelde tijd om en grill verder.

9.6 Combinatiekoken

Gebruik Combinatiekoken om bepaald voedsel krokant te houden.

Draai het voedsel halverwege de bereidings-tijd om en ga dan verder met bereiden.

Er bestaan 2 modi voor Combikoken. Elke modus combineert de functies van de magnetron en de grill, met verschillende duur- en vermogensstanden.

10. ONDERHOUD EN REINIGING

WAARSCHUWING!

Raadpleeg de hoofdstukken Veiligheid.

10.1 Opmerkingen en tips over schoonmaken

- Maak de voorkant van de oven schoon met een zachte doek en een reinigingsmiddel.



- Gebruik een normaal reinigingsmiddel om metalen oppervlakken te reinigen.
- Reinig de binnenkant van het apparaat na elk gebruik om het in goede staat te houden. Verwijder regelmatig voedselresten. Zorg ervoor dat u overtollige stoom/vochtigheid verwijdert.
- Reinig hardnekkig vuil met een speciaal reinigingsmiddel.
- Reinig alle accessoires regelmatig en laat ze drogen. Gebruik een zachte doek met een warm sopje en een reinigingsmiddel.
- Kook om de moeilijk te verwijderen restjes te verwijderen een glas water gedurende 2 tot 3 minuten op de hoogste magnetronstand.
- Om geurtjes te verwijderen, mengt u een glas water met 2 theelepels citroensap en kookt u 5 minuten op vol magnetronvermogen.

11. PROBLEEMOPLOSSING

WAARSCHUWING!

Raadpleeg de hoofdstukken Veiligheid.

11.1 Wat te doen als...

Probleem	Mogelijke oorzaak	Oplossing
Het apparaat werkt niet.	Het apparaat is niet aangesloten op het stopcontact.	Steek de stekker in het stopcontact.
Het apparaat werkt niet.	Gebrek aan elektrische voeding.	Controleer de zekering of de hoofdschakelaar. Als de zekering of de schakelaar het circuit blijft onderbreken, neem dan contact op met een gekwalificeerde elektricien.
Het apparaat werkt niet.	De deur is niet goed gesloten.	Zorg ervoor dat er niets de deur blokkeert.
De lamp werkt niet.	De lamp is defect.	De lamp moet worden vervangen.
Op het display verschijnt  .	Het kinderslot is actief.	Schakel het kinderslot uit. Houd  3 seconden lang ingedrukt.
Er is vonkvorming in de holte.	Er staat een metalen schaal of schaal met een metalen rand in.	Haal het gerecht uit het apparaat.
Er is vonkvorming in de holte.	Er bevindt zich een metalen vleespen of wat aluminiumfolie binnenin dat de binnenwanden raakt.	Zorg ervoor dat de vleespen en de folie de binnenwanden niet raakt.
Het draaiplateau maakt een krassend of schurend geluid.	Er bevindt zich een voorwerp of vuil onder de glazen bakplaat.	Reinig het gebied onder de glazen bakplaat.
Het apparaat stopt met werken zonder duidelijke reden.	Er is een storing.	Bel de klantenservice als deze situatie blijft bestaan.

11.2 Service-informatie

Als je niet zelf het probleem kunt verhelpen, neem dan contact op met je verkoper of een erkende serviceafdeling.

De contactgegevens van de servicedienst staan op het typeplaatje. Het typeplaatje is te

vinden op het apparaat. Verwijder het typeplaatje niet uit het apparaat.

Wij raden je aan om de gegevens hier te noteren:

Model (MOD.)

...

Productnummer (PNC)

...

Wij raden je aan om de gegevens hier te noteren:

Serienummer (S.N.)

...

12. ENERGIEVERBRUIK

12.1 Productinformatie voor stroomverbruik en maximale tijd om de toepasselijke modus voor laag vermogen te bereiken

Stroomverbruik in stand-by met display aan	0.8 W
--	----------

Stroomverbruik in stand-by met display uit	0.5 W
--	----------

Apparaat getest volgens: EN 50564.

13. HET MILIEUPERPECTIEF

Recycle materialen met het symbool . Gooi de verpakking in de juiste containers om het te recyclen. Bescherm het milieu en de volksgezondheid en recycle het afval van elektrische en elektronische apparaten. Gooi appa-

raten gemarkeerd met het symbool  niet weg met het huishoudelijk afval. Breng het product naar de milieustraat bij je in de buurt of neem contact op met de gemeente.

1. OHUTUSTEAVE.....	64	8. LISAFUNKTSIOONID.....	75
2. OHUTUSJUHISED.....	66	9. NÕUANDED JA SOOVITUSED.....	75
3. PAIGALDAMINE.....	67	10. PUHASTAMINE JA HOOLDUS.....	76
4. TOOTE KIRJELDUS.....	69	11. TÕRKEOTSING.....	77
5. ENNE ESIMEST KASUTAMIST.....	70	12. ENERGIATÕHUSUS.....	78
6. IGAPÄEVANE KASUTAMINE.....	71	13. KESKKONNAASPEKTID.....	78
7. LISATARVIKUTE KASUTAMINE.....	74		

1. ⚠ OHUTUSTEAVE

Enne seadme paigaldamist ja kasutamist lugege kaasasolev juhend tähelepanelikult läbi. Tootja ei vastuta kehavigastuste ega varalise kahju eest, mis on tingitud paigaldus- või kasutusnõuete eiramisest. Hoidke kasutusjuhendit kindlas ja kättesaadavas kohas, et saaksite seda vajadusel vaadata.

1.1 Laste ja haavatavate inimeste turvalisus

⚠ HOIATUS!

Lämbumise, kehavigastuse või püsiva puude oht.

- Vähemalt 8-aastased ja vanemad lapsed ning piiratud füüsiliste, sensorsete või vaimsete võimete või väheste kogemuste ja teadmistega isikud tohivad seda seadet kasutada järelevalve all või kui neid on õpetatud seadet ohutul viisil ka-

sutama ja mõistma kaasnevaid ohte. Lapsed vanuses kuni 8 aastat ning raske või väga keerulise puudega isikud tuleks hoida seadmest eemal, kui neil ei saa pidevalt silma peal hoida.

- Tuleb jälgida, et lapsed seadmega ei mängiks.
- Hoidke pakendimaterjal lastele kättesaamatus kohas ja kõrvaldage see nõuete kohaselt.
- HOIATUS: Seade ja selle juurde kuuluvad osad lähevad kasutamise ajal kuumaks. Hoidke lapsed ning lemmikloomad töötavast ja jahtuvast seadmest eemal.
- Kui seadmel on olemas laste ohutusseade, tuleks see sisse lülitada.
- Lapsed ei tohi ilma järelevalveta seadet puhastada ega hooldustoiminguid läbi viia.

1.2 Üldine ohutus

- See seade on ette nähtud ainult toidu valmistamiseks.
- See seade on ettenähtud kasutamiseks kodumajapidamise siseruumides.
- Seda seadet võib kasutada kontorites, hotellide külalistetubades, hommikusöögiga külalistetubades, talumajapidamistes ja muudes sarnastes majutusruumides, kui selline kasutamine ei ületa (keskmist) kodumajapidamise kasutuskoormusi.
- HOIATUS: Seade ja selle juurde kuuluvad osad lähevad kasutamise ajal kuumaks. Olge ettevaatlik, et te kuumutuselemente ei puutuks.
- HOIATUS: Ainult kvalifitseeritud isik võib teha hooldus- või remonditöid, mis hõlmavad mikrolainetega kokkupuute eest kaitsva katte eemaldamist.
- HOIATUS: Kui uks või ukse tihendid on kahjustatud, ei tohi seadet kasutada enne, kui selle on parandanud kvalifitseeritud isik.
- HOIATUS: Ärge kuumutage vedelikke ja muid toiduaineid suletud pakendites. Need võivad plahvatada.
- Kui toitejuhe on vigastatud, laske see elektriohutuse tagamiseks välja vahetada tootja, selle volitatud hoolduskeskuse või vastavat kvalifikatsiooni omava isiku poolt.
- Enne mistahes hooldust lülitage seade välja ja eemaldage toitepistik pistikupeasast.
- Tarvikute või ahjunõude eemaldamiseks või sisestamiseks kasutage alati ahjukindaid.
- Ärge kasutage seadet välis- taimeriga ega kaugjuhtimispuldi abil.
- Mikrolaineahju ei tohi panna metallist nõusid või karpe ega joogipurke.
- Kasutage ainult mikrolaineahjukindlaid nõusid.
- Toidu soojendamisel plast- või pabernõudes jälgige seadet võimaliku süttimise ärahoidmiseks.
- See seade on ette nähtud toidu ja jookide soojendamiseks. Toidu või riiete kuumutamine ning soojenduspajade, susside, käsna- de, niiske lapi jms kuumutamine toob kaasa vigastuste, süttimise või tulekahju ohu.
- Kui seadmest tuleb suitsu, lülitage leekide summutamiseks seade välja või ee-

maldage toitepistik pistiku-
pesast ning hoidke ust su-
letuna.

- Jookide mikrolaineahjus kuumutamisel võib tekkida hiline plahvatuslik keemine. Nõude käsitlemisel tuleb olla ettevaatlik.
- Põletuste vältimiseks tuleb enne tarvitamist lutipudelite ja imikutoidu purkide sisu segada või loksutada ning kontrollida nende temperatuuri.
- Koorega mune ja terveid kõvaks keedetud mune ei tohi seadmes kuumutada, kuna need võivad plahvata-
da isegi pärast mikrolaine-
funktsiooni välja lülitumist.
- Seadme hooldamata ja pu-
hastamata jätmine võib
põhjustada selle pindade
seisukorra halvenemist, mis
võib seadme eluiga lühen-

dada ja põhjustada ohtlikke
olukordi.

- Seadme töötamise ajal võib
juurdepääsetavate pindade
temperatuur olla kõrge.
- Äрге aktiveerige tühja sea-
det. Ahjuõõnsuses olevad
metalloidid võivad tekitada
elektrikaare.
- Seadet tuleb regulaarselt
puhastada ja sellest tuleb
eemaldada toidujäägid.
- Äрге kasutage seadme pu-
hastamiseks aurupuhastit.
- Äрге kasutage klaasukse
puhastamiseks abrasiivpu-
hastusvahendid või teravad
metallkaabitsad, sest need
võivad klaasi pinda kriimusta-
da, mille tagajärjel võib
see puruneda.
- Seadet tuleb kasutada ava-
tud katteuksega (kui see on
olemas).

2. OHUTUSJUHISED

2.1 Paigaldamine

HOIATUS!

Seadet tohib paigaldada ainult kvalifitseeritud tehnik.

- Eemaldage kõik pakkematerjalid.
- Kahjustatud seadet ei tohi paigaldada ega kasutada.
- Järgige seadmega kaasasolevaid paigaldusjuhiseid.
- Kuna seade on raske, olge selle liigutamisel ettevaatlik. Kasutage töökindaid ja kinnisi jalanõusid.
- Äрге tõmmake seadet käepidemest.

- Tagage minimaalne kaugus muudest seadmetest ja mööbliesemetest.
- Paigaldage seade ohutusse ja sobivasse kohta, mis vastab paigaldusnõuetele.
- Seadme küljed peavad jääma vastu teiste sama kõrgusega seadmete või kappide külgi.

2.2 Elektriühendus

HOIATUS!

Tulekahju- ja elektrilöögi oht.

- Kõik elektritööd peab tegema kvalifitseeritud elektrik.
- Seade peab olema maandatud.

- Kontrollige, kas andmeplaadil olevad elektriparameetrid vastavad teie kohaliku vooluvõrgu näitajatele.
- Kui seade on ühendatud pikendusjuhtme abil, siis peab ka pikendusjuhtmel olema maandus.
- Veenduge, et te ei vigastaks toitepistikut ega -juhēt. Vigastatud toitejuhtme vahetamiseks võtke ühendust teeninduskeskuse või elektrikuga.
- Seadet välja lülitades ärge tõmmake toitekaablist. Hoidke alati kinni toitepistikust.

2.3 Kasutamine

⚠ HOIATUS!

Vigastuse, põletuse, elektrilöögi või plahvatuse oht!

- Ärge muutke selle seadme tehnilisi omadusi.
- Ärge jätke töötavat seadet järelevalveta.
- Ärge avaldage avatud uksele survet.
- Veenduge, et ventilatsioonivad ei oleks tõkestatud.
- Ärge kasutage seadet tööpinnana ega hoidke selle sisemuses asju.

2.4 Hooldus ja puhastus

⚠ HOIATUS!

Kehavigastuse, tulekahju või seadme kahjustamise oht.

- Enne hooldustoiminguid lülitage seade välja ja lahutage toitepistik pistikupesast.
- Puhastage seadet regulaarselt, et vältida pinnamaterjali kahjustumist.

- Ärge laske toidupritsmetel või puhastusvahendi jääkidel uksetihendile ega sulgemispindadele koguneda.
- Seadmes olevad rasva- ja toidujäägid võivad mikrolaine funktsiooni kasutamisel süttida või põhjustada kaarleeki.
- Puhastage seadet pehme niiske lapiga. Kasutage ainult neutraalseid pesuaineid. Ärge kasutage abrasiivseid vahendeid, küürimiskäsnu, lahusteid ega metallesemeid.
- Ahjupihusti kasutamisel järgige pakendil olevaid ohutusjuhiseid.

2.5 Hooldus

- Seadme parandamiseks võtke ühendust volitatud teeninduskeskusega. Kasutage ainult originaalvaruosi.
- Teave selles seadmes oleva lambi (lampide) ja eraldi müüdavate varulampide kohta. Need lambid taluvad koduste majapidamisseadmete äärmuslikke keskkonnatingimusi, näiteks temperatuuri, vibratsiooni ja niiskust, või on ette nähtud edastama infot seadme tööoleku kohta. Need pole ette nähtud kasutamiseks muudes rakendustes ega sobi ruumide valgustamiseks.

2.6 Jäätmekäitlus

⚠ HOIATUS!

Vigastus- või lämbumisoht.

- Lahutage seade vooluvõrgust.
- Lõigake elektrijuhe seadme lähedalt läbi ja visake ära.

3. PAIGALDAMINE

⚠ HOIATUS!

Vt ohutust käsitlevaid peatükke.

3.1 Üldteave

⚠ ETTEVAATUST!

Ärge ühendage seadet adapterite või pikendusjuhtmetega. See põhjustab ülekohumuse ja tulekahju riski.

⚠ ETTEVAATUST!

Minimaalne paigalduskõrgus on 85 cm.

- Mikrolaineahi on ettenähtud kasutamiseks ainult sisseehitatuna. See tuleb asetada stabiilsele ja tasasele pinnale.
- Kapi ei tohi mikrolaineahju asukohas olla tagaseina.
- Asetage mikrolaineahi eemale aurudest, kuumast õhust ja veepritsmetest.
- Kui mikrolaineahi asub teleri või raadio läheduses, võib see põhjustada vastuvõetava signaali häireid.
- Kui transpordite mikrolaineahju külma ilmaga, ärge seda kohe pärast paigaldamist sisse lülitage. Lase sellel seista ja soojeneda toatemperatuurini.

3.2 Elektriinstallatsioon

Seadmega on komplektis toitekaabel ja toitepistik.

Kaabliil on maanduspistikuga maandusjuhe. Pistik tuleb ühendada nõuetekohaselt paigaldatud ja maandatud pistikupesassa. Elektrilühise korral vähendab maandus elektrilöögi ohtu.

3.3 Mikrolaineahju paigaldamine

1. Kontrollige, kas mööbli mõõtmed vastavad paigaldusmõõtmetele.

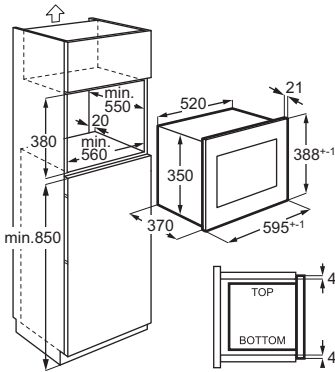
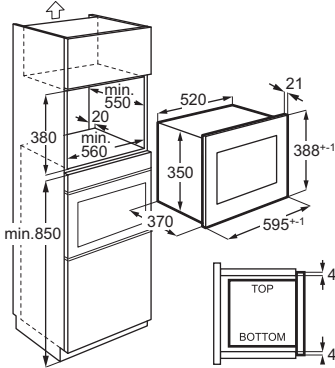

2. Asetage šabloon kapi põhjale ja vaadake, kas see sinna sobib. Kui jah, siis märkige ära kruvide asukohad. Eemaldage šabloon ja kinnitage raam koos tähistatud kohas olevate kruvidega (A).

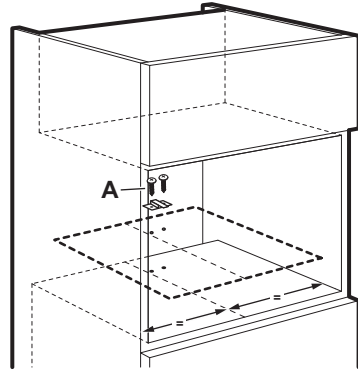

3. Paigaldage mikrolaineahi. Kui kinnitasite kronsteini, veenduge, et see lukustab seadme tagakülje.

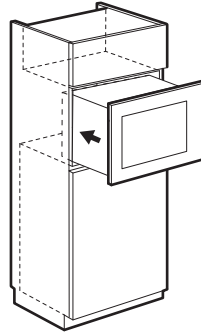

4. Avage uks ja kinnitage mikrolaineahi kruvi (B) abil kapi külge.

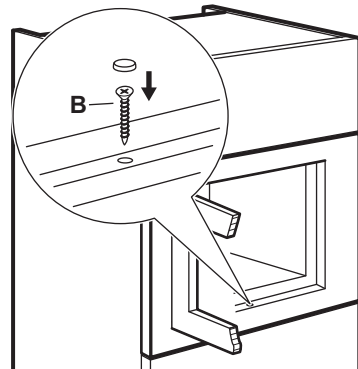

4. TOOTE KIRJELDUS

4.1 Üldine ülevaade.

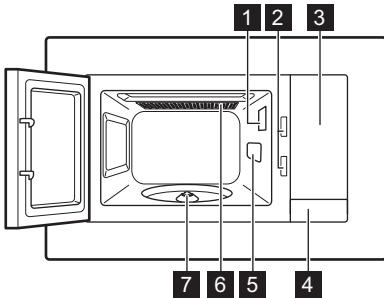

- 1 Lamp
- 2 Turvalukusüsteem
- 3 Juhtpaneel
- 4 Ukseavaja
- 5 Lainejuhi kate
- 6 Grill
- 7 Pöördketta võll

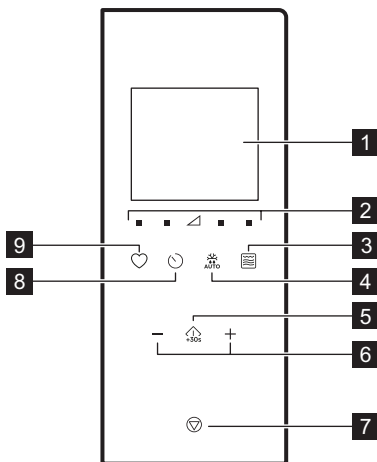

ⓘ See toode vastab Euroopa standardi nõuetele EN55011. Selle standardi kohaselt klassifitseeritakse see toode 2. grupi B-klassi seadmeks. Rühm 2 tähendab, et seade tekitab tahtlikult raadiosagedusenergiat elektromagnetkiirguse kujul toidu kuumtöötuseks. Klass B tähendab, et seade sobib kasutamiseks kodumajapidamistes.

4.2 Juhtpaneel



Sümbol	Funktsioon	Kirjeldus
1	—	Kuvab seaded ja praeguse aja.

Sümbol	Funktsioon	Kirjeldus
2		Võimsuse seadistamise nupud Võimaldavad seadistada mikrolaineahju võimsustaseme
3		Grillimis-funktsiooni nupp Mikrolaineahju / kombineeritud toiduvalmistamise / grilli seadistamiseks.
4		Ülessulatamine Toidu sulatamiseks kaalu alusel.
5		Start / +30 sekundit Seadme käivitamiseks või küpsetusaja pikendamiseks 30 sekundi võrra täisvõimsusel.
6		Seadistusnupud Kellaaja, kaalu, temperatuuri või automaatse toiduvalmistamise funktsiooni seadmiseks.
7		Peatamine/tühistamine Seadme väljalülitamiseks või küpsetusseadete kustutamiseks.

Sümbol	Funktsioon	Kirjeldus
8		Kella/meelde-tuletuse sead-miseks.
9		Automaatse funktsiooni kiireks valimi-seks.

4.3 Lisatarvikud

Pöördaluse komplekt

① Kasutage mikrolaineahjus toidu valmis-tamiseks alati pöördaluse komplekti.

Klaasist küpsetusplaat ja pöördaluse tugi.

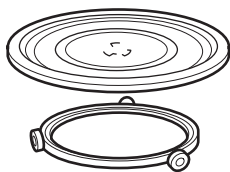

Grillirest

- Madal grillimisrest

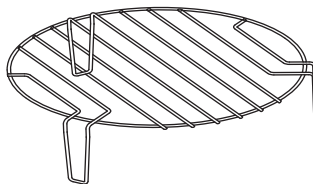

Kasutamine: toidu grillimiseks madalal inten-siivsusel, konvektsiooniga toiduvalmistami-seks

5. ENNE ESIMEST KASUTAMIST

⚠ HOIATUS!

Vt ohutust käsitlevaid peatükke.

5.1 Kaitsekile eemaldamine

Enne esimest kasutamist eemaldage raamilt kaitsekile.

5.2 Esmane puhastamine

⚠ HOIATUS!



Vt jaotist "Puhastus ja hooldus".

- Eemaldage seadmest kõik tarvikud.
- Puhastage ahju sisemust niiske pehme lapiga.

5.3 Eelkuumutamine

⚠ HOIATUS!

Eelkuumutage seadet enne esimest ka-sutamist.

1. Vajutage grillifunktsiooni  valimiseks korduvalt .
2. Laske seadmel töötada režiimis 30 min jooksul, et eemaldada tootmisprotsessist põhjustatud lõhn.
3. Avage uks ja laske ahjul jahtuda.
4. Puhastage ahju sisemust niiske pehme lapiga ja kuivatage hoolikalt.

Seade võib esimestel kasutuskordadel eral-dada lõhna ja suitsu. See on normaalne ega näita mistahes riket. Veenduge, et õhuvool ruumis on piisav.

6. IGAPÄEVANE KASUTAMINE

⚠ HOIATUS!

Vt ohutust käsitlevaid peatükke.

6.1 Üldine teave seadme kasutamise kohta

- Pärast seadme väljalülitamist jätke toit mõneks minutiks seisma.
- Eemaldage enne toidu valmistamist alumiiniumfooliumist pakend, metallist pakendid jmt.

Küpsetamine

- Võimalusel valmistage toitu mikrolainetes kasutamiseks sobiva materjaliga kaetult. Küpsetage toitu ilma kaaneta juhul, kui soovite krõbedat koorikut.
- Ära küpseta toite üle, valides liiga kõrge võimsusseadistuse ja liiga pika küpsetusaja. Toit võib kuivada, kõrbeda või süttida.
- Ärge kasutage seadet koorega munade ja karpide valmistamiseks – need võivad lõhkeda. Praemunade korral torgake esmalt läbi munakollased.
- Torgake toitu, millel on "nahk" või "koor", nagu kartulid, tomatid, vorstikesed jms, enne valmistamist mõned korrad kahvliga, et pealispind ei lõhkeks.
- Jahutatud või külmutatud toidu puhul seadke küpsetusaeg pikemaks.
- Kastmega toite tuleb aeg-ajalt segada.
- Tugeva struktuuriga köögivilju, nagu porgand, hernes või lillkapsas, tuleb keeta vees.
- Pöörake suuremaid tükke poole valmistamisaja möödumisel.
- Võimalusel lõigake köögiviljad sarnase suurusega tükkideks.
- Kasutage lamedaid, lai nõusid.
- Ärge kasutage portselanist või keraamilisi toidunõusid või väikeste aukudega

Sobivad kööginõud ja materjalid

Keedunõu/materjal	Mikrolaine			
	Ülessulatami- ne	Kuumuta- mine	Küpsetami- ne	Grill
Ahjukindel klaas ja portselan ilma metallo- sadeta, nt Pyrex, kuumakindel klaas	✓	✓	✓	✓
Mitte-ahjukindel klaas ja portselan ¹⁾	✓	X	X	X

savinõusid (nt käepidemetel). Niiskus võib nendesse avadesse sisse pääseda ja põhjustada kuumuse mõjul pragude tekkimist.

- Mikrolaineahju kasutamisel on vajalik tarvik klaasist küpsetusalus. Asetage toit või vedelikud selle peale.

Liha, linnuliha, kala sulatamine

- Pange pakendist väljavõetud külmutatud toit nõusse, mille põhjale on asetatud kummulikeeratud taldrik, nii et sulamisvedelik saaks nõusse valguda.
- Keerake toitu poole sulatusaja möödumisel. Võimalusel eraldage ja eemaldage üksteisest sulama hakanud tükid.

Või sulatus, kreemikoogi portsjonid, kohupiim

- Ärge sulatage lõpuni mikrolaineahjus, vaid laske sellel toatemperatuuril sulada. See annab ühtlasema tulemuse. Eemaldage enne sulatamist metallist või alumiiniumist pakend.

Puu-, köögiviljade sulatamine

- Kui soovite puu- ja juurvilju tarvitada värskest, ärge neid seadmes lõpuni üles sulatage. Laske neil toatemperatuuril sulada.
- Ilma eelnevalt sulatamata võite puuvilja ja juurvilja küpsetades kasutada kõrgemat mikrolainevõimsust.

Valmistoidud

- Seadmes saate valmistada valmistoite ainult siis, kui nende pakend on mikrolaineahjus kasutamiseks sobiv.
- Peate järgima pakendile trükitud tootja juhiseid (nt eemaldage metallkate ja torgake plastkile läbi).

Keedunõu/materjal	Mikrolaine			
	Ülessulatami- ne	Kuumuta- mine	Küpsetami- ne	Grill
Ahju-/külmatuskindlast materjalist grillrest, klaas ja klaaskeraamika (nt Arcoflam), grill-rest	✓	✓	✓	✓
Keraamika ²⁾ , savinõud ²⁾	✓	✓	✓	x
Kuumuskindel plastik kuni 200 °C ³⁾	✓	✓	✓	x
Papp, paber	✓	x	x	x
Säilituskile	✓	x	x	x
Mikrolaineahjukindla sulguriga röstimiskile ³⁾	✓	✓	✓	x
Metallist nõudega röstimine, nt email, malm	x	x	x	✓
Küpsetusvormid, musta lakiga või silikoonkattega ³⁾	x	x	x	✓
Küpsetusplaat	x	x	x	✓
Pruunistamisnõud, nt kröbestamis- või pruunistamisalus	x	✓	✓	x
Valmistoidud pakendis ³⁾	✓	✓	✓	✓

¹⁾ ilma hõbedast, kullast, platinast või metallist katete/kaunistusteta

²⁾ Ilma kvartsi või metallkomponentideta või metalle sisaldavate glasuurideta

³⁾ Peate järgima tootja juhiseid maksimaalsete temperatuuride kohta.





✓ **sobiv**

x **mittesobiv**

6.2 Mikrolaineahju sisse- ja väljalülitamine



⚠ **ETTEVAATUST!**

Ärge laske mikrolaineahjul töötada, kui selles pole toitu.

- Võimsustaseme määramiseks vajutage  või . Sobiva taseme valimiseks vaadake allolevat tabelit.
- Toiduvalmistusaja valimiseks vajutage  või .
- Kinnitamiseks ja mikrolaineahju aktiveerimiseks vajutage nuppu .

Seadistuste tühistamiseks vajutage .

Mikrolaineahju välja lülitamiseks:

- oodake, kuni mikrolaineahi lülitub automaatselt välja, kui aeg saab läbi. Ekraanil kuvatakse 0:00.
- avage uks. Mikrolaineahi peatub automaatselt. Sulgege uks ja vajutage nuppu , et jätkata toiduvalmistamist. Kasutage seda funktsiooni toidu kontrollimiseks.
- vajutage nuppu .

 Kui mikrolaineahi lülitub automaatselt välja, kostab helisignaali.

6.3 Võimsusseadete tabelid

Mikrolaine

Mikrolaine võimsus	Madal	Keskmine madal	Keskmine	Keskmine kõrge	Kõrge
Ekraan	■ 100 Watt	■ 300 Watt	▲ 500 Watt	■ 700 Watt	■ 900 Watt

Grillimine ja kombineeritud toiduvalmistamine

Vajutage

	Ekraan	Võimsusseade
1 kord		Grill 100%
2 korda		Mikrolaine 36% Grill 64%
3 korda		Mikrolaine 55% Grill 45%
4 korda	900 WATT	Mikrolaine 100%

6.4 Kiirkäivitus

❗ Maksimaalne küpsetusaeg on 95 minutit.

Mikrolaineahju saate kiiresti aktiveerida järgmistel viisidel.

- Vajutage nuppu et lülitada mikrolaineahi täisvõimsusel 30 sekundiks sisse. Iga täiendava nupuvajutusega pikeneb küpsetusaeg 30 sekundi võrra.
- Vajutage üks kord. Seadke toiduvalmistusaeg seadistusnuppudega. Vajutage nuppu et lülitada mikrolaineahi täisvõimsusele.

6.5 Grillimine ja kombineeritud küpsetamine

Vaadake võimsuse seadete tabeleid.

1. Grilli või kombineeritud toiduvalmistusfunktsiooni valimiseks vajutage korduvalt nuppu.
2. Kellaaja määramiseks vajutage seadistamisnuppe.

3. Kinnitamiseks ja mikrolaineahju aktiveerimiseks vajutage nuppu .

❗ Pärast poole toiduvalmistusaja möödumist kostub helisignaal. Saate toidu ümber pöörata.

6.6 Ülessulatamine

1. Toidu tüübi valimiseks vajutage järjest .

Sümbol	Funktsioon
	Leiva/saia sulatamine
	Liha sulatamine
	Kala sulatamine
	Juurviljade sulatamine

2. Kaalu seadmiseks vajutage ja .
3. Kinnitamiseks ja mikrolaineahju aktiveerimiseks vajutage nuppu .

6.7 Mitmeastmeline toiduvalmistamine

Saate seadistada seadet nii, et funktsioonid lülituksid sisse üksteise järel. Küpsetamine võib toimuda kuni kolmes etapis ja kui üks neist sulatamine, tuleb see seada esimeseks etapiks.

Näide: Sulatamine ja Mikrolained:

1. Vajutage ja valige toit.
2. Vajutage või ja valige kaal.
3. Vajutage või , et määrata võimsuse tase.
4. Vajutage või ja valige küpsetusaeg.

Kolmanda etapi seadmiseks korrake samme 3 ja 4.

5. Vajutage kinnitamiseks +30s.

Ekraanil algab aja pöördlugemine. Kui kuulete sulatamise ajal helisignaali, pöörake toit ümber või muutke selle paigutust.

6.8 Lemmikud

Saate salvestada oma 3 lemmikseadet.

Kasutage seda funktsiooni nende seadete salvestamiseks, mida mikrolaineahjus sageli kasutate.

1. Määrake funktsioon ja parameetrid, mida soovite salvestada.

Vaadake selle funktsiooni protseduuri, mida soovite seadistada.

2. Vajutage ja hoidke seda 2 sekundit. Kostub helisignaali.

3. Vajutage kinnitamiseks ja salvestamiseks



Salvestatud eelistusi saab muuta. Vajutage

+30s ja muutke funktsiooni või parameetreid sama protseduuri abil.

Lemmikprogrammi kasutamine

1. Vajutage ooterežiimis mitu korda , et valida seadistus 1, 2 või 3.

2. Vajutage mikrolainete aktiveerimiseks .

Lemmikute menüü

Toit	Kaal	Ekraan
Või peh- mendamine	50 g	50 g
	100 g	100 g
	150 g	150 g
	200 g	200 g
Šokolaadi sulatamine	250 g	250 g
	100 g	100 g
	150 g	150 g
Šokolaadi- kook	200 g	200 g
	1 tass	1
	2 tassi	2
	3 tassi	3
4 tassi	4	

7. LISATARVIKUTE KASUTAMINE

HOIATUS!

Vt ohutust käsitlevaid peatükke.

7.1 Pöördaluse komplekti sisestamine

ETTEVAATUST!

Ärge valmistage toitu ilma pöördaluse komplektita. Kasutage ainult mikrolaineahjuga kaasas olevat pöördaluse komplekti.

 Ärge kunagi valmistage toitu otse klaasist küpsetusplaadil.

1. Asetage pöördjuhik ümber pöördketta völli.
2. Asetage klaasist küpsetusplaat rulljuhikule.

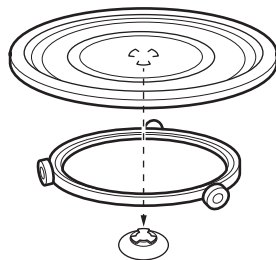

7.2 Grillresti sisestamine

ETTEVAATUST!



Grilliresti ei saa mikrolainefunktsiooniga kasutada. Esineb seadme kahjustamise oht. Kasutage grilliresti ainult grillifunktsiooniga.

Asetage grillrest pöördaluse komplektile.

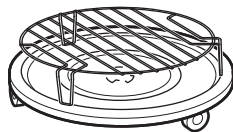



8. LISAFUNKTSIOONID

8.1 Lapselukk

Lapselukk hoiab ära mikrolaineahju juhusliku käivitamise.

Vajutage ja hoidke  3 sekundit. Kostub helisignaal.

Kui lapselukk on sisse lülitatud, kuvatakse ekraanil .

Lapseluku väljalülitamiseks vajutage ja hoidke  3 sekundit.

Kostub helisignaal.

8.2 Köögitaimer

Saate seada maksimaalselt 95 minutit.

 Kui köögitaimeri funktsioon on aktiivne, ei saa ühtegi teist programmi seadistada.



1. Vajutage nuppu .
2. Kellaaja määramiseks vajutage seadistamisnuppe.



Taimer käivitub automaatselt 2 sekundi pärast.

Taimer peatab töötamise, kui avate ukse või peatate seadme. Kui jätkate toiduvalmistamist, naaseb taimer eelmisele seatud ajale. Kui valitud aeg on täis, kostub helisignaal.

8.3 Kella seadmine



 Saate seada kellaaja 12-tunnises või 24-tunnises vormingus.

1. Vajutage nuppu , kuni kuvatakse 12H või 24H formaat.
2. Tundide arvu sisestamiseks vajutage seadistamisnuppe.
3. Kinnitamiseks vajutage nuppu .
4. Minutite arvu sisestamiseks vajutage seadistamisnuppe.
5. Kinnitamiseks vajutage nuppu .

 Kui te ei soovi kella ekraanil näha, vajutage nuppu , kuni ekraanil kuvatakse teade OFF, ja vajutage kinnitamiseks nuppu . Ekraan näitab 00:00 ja lülitub 5 min pärast automaatselt välja.

8.4 Puuteklahvi heli vaigistamine

Funktsioon võimaldab vaigistada puuteklahvi heli.

1. Avage uks.
2. Vajutage pikalt  ja vajutage samal ajal . Kuvatakse OFF.
3. Sulgege uks.

Heli sisselülitamiseks korrake ülaltoodud protseduuri. Kuvatakse ON.

9. NÕUANDED JA SOOVITUSED

HOIATUS!

Vt ohutust käsitlevaid peatükke.

9.1 Nõuanded mikrolainetega toidu valmistamiseks

Probleem	Kõrvaldamise abinõu
Te ei leia teavet valmistatud toidu koguse kohta.	Otsige sarnast tüüpi toitu. Pikendage või lühendage valmistamisega järgneva reegli järgi: <ul style="list-style-type: none">• Kaks korda suurem kogus tähendab peaaegu kaks korda pikemat aega.• Pool kogusest tähendab poolt aega.
Toit on liiga kuiv.	Seadke lühem küpsetusaeg või valige madalam mikrolainevoimsus.
Aja lõppedes ei ole toit sulanud, kuum ega küps.	Seadke pikem küpsetusaeg või suurem võimsus. Pange tähele, et suured nõud vajavad pikemat aega.
Pärast küpsetusaega on toit väljast ülekuumenenud, kuid seest ei ole ikka veel valmis.	Järgmine kord seadke madalam võimsus ja pikem aeg. Segage vedelikke, näiteks suppi, poole valmistamisaja saabu misel.
Riisi valmistamise tulemused on halvad.	Riisi puhul parema tulemuse saamiseks kasutage madalat ja laia nõud.

9.2 Sulatamine

Sulatage liha alati rasvasema küljega allpool. Ärge sulatage kaetud lihatükke, sest nii võib toit sulamise asemel küpsena hakata.

Tervet lindu sulatage rinnaosa allpool.

9.3 Toiduvalmistamine

Jahutatud liha ja linnuliha tuleks külmikust välja võtta vähemalt 30 minutit enne küpsetamist.

Pärast küpsetamist peaks liha, linnuliha ja juurvili seisma kaetult.

Pintseldage kala vähese õli või sulatatud võiga.

Kõiki köögivilju tuleks küpsetada täis-mikrolainevoimsusel.

Lisage 250 g juurviljade kohta 30–45 ml külma vett.

Enne valmistamist lõigake värske juurvili ühesuurusteks tükkideks. Küpsetage kõiki juurvilju kaanega anumad.

9.4 Ülessoojendamine

Kui soovite soojendada pakendatud valmis-toitu, järgige pakendil olevaid juhiseid.

9.5 Grill

Grillige õhemaid toiduaineid grillrestil keskel.

Keerake toitu poole aja möödumisel ja jätkake grillimist.

9.6 Kombineeritud küpsetamine

Kombineeritud küpsetamine sobib juhul, kui soovite krõbedat tulemust.

Poole aja möödudes keerake toidud ringi ja jätkake küpsetamist.

Kombineeritud küpsetamisel on 2 režiimi. Iga režiimi puhul rakendatakse eri pikkuse ja võimsustasemega mikrolaine- ja grillifunktsioonide kombinatsiooni.

10. PUHASTAMINE JA HOOLDUS

HOIATUS!

Vt ohutust käsitlevaid peatükke.

10.1 Märkused ja näpunäited puhastamiseks

- Puhastage seadme esikülge pehme lapiga ning sooja vee ja pesuvahendiga.
- Kasutage metallpindade puhastamiseks tavapärasest puhastusainet.
- Seadme heas seisukorras hoidmiseks puhastage selle sisemust pärast iga kasutamiskorda. Eemaldage toidujäätmeid regulaarselt. Eemaldage kindlasti liigne aur/niiskus.



- Eemaldage raskestieemaldatav mustus spetsiaalse puhastiga.
- Puhastage kõik tarvikud regulaarselt ja laske neil kuivada. Kasutage sooja vee ja puhastusvahendi lahuses niisutatud pehmet lappi.
- Kõvade jääkide kergemaks eemaldamiseks keetke seadmes 2–3 minuti jooksul täismikrolainevoimsusel klaasitäis vett.
- Lõhnade eemaldamiseks segage ühes klaasis vees 2 tl sidrunimahla ja keetke täisvoimsusel mikrolaineahjus 5 minutit.

11. TÕRKEOTSING

⚠ HOIATUS!

Vt ohutust käsitlevaid peatükke.

11.1 Mida teha, kui...

Probleem	Võimalik põhjus	Kõrvaldamise abinõu
Seade ei tööta.	Seade pole vooluvõrku ühendatud.	Ühendage seade vooluvõrguga.
Seade ei tööta.	Elektritoite puudumine.	Kontrollige kaitset või pealülitit. Kui kaitse või lüliti jätkab vooluahela katkestamist, võtke ühendust kvalifitseeritud elektrikuga.
Seade ei tööta.	Ukse ei ole korralikult suletud.	Veenduge, et miski ei blokeeri ust.
Valgusti ei põle.	Lamp on defektne.	Lamp tuleb välja vahetada.
Näidikul kuvatakse  .	Lapselukk on aktiivne.	Deaktiveerige lapselukk. Hoidke  3 sekundit.
Õõnsuses on näha sädemeid.	Seadmesse on pandud metallnõu või metallist servaga nõu.	Eemaldage nõud seadmest.
Õõnsuses on näha sädemeid.	Seadmes võib olla metallvarras või veidi fooliumit, mis puutub vastu sisemisi seinu.	Jälgige, et vardad ega alumiiniumfoolium ei puutuks seadme siseseina.
Pöördalus teeb ringi käies kraapivat või hõõruvat heli.	Klaasist küpsetusplaadi all on mõni ese või mustus.	Puhastage klaasist küpsetusplaadi all olev ala.
Seade jääb arusaamatutel põhjustel seisma.	Ilmnes tõrge.	Kui selline olukord kordub, pöörduge teeninduskeskusse.

11.2 Hooldusandmed

Kui te ei suuda probleemile ise lahendust leida, siis võtke ühendust edasimüüja või teeninduskeskusega.

Teeninduskeskuse jaoks vajalikud andmed leiate andmesildilt. Andmeplaat asub seadmel. Ärge andmesilti seadmest eemaldage.

Soovitame kirjutada andmed siia:

Mudel (MOD.)

...

Soovitame kirjutada andmed siia:

Tootenumber (PNC)

...

Seerianumber (S.N.)

...

12. ENERGIATÕHUSUS

12.1 Tooteteave energiatarbimise ja kohaldatava madala energiatarbega režiimini jõudmiseks kuluva maksimaalse aja kohta

Energiatarve ooterežiimis sisselülitatud ekraaniga	0,8 W
Energiatarve ooterežiimis väljalülitatud ekraaniga	0,5 W

Seadet on testitud vastavalt: EN 50564.

13. KESKKONNAASPEKTID

Ringlussevõttu tuleb saata materjalid, millel on sümbol . Ringlussevõtuks pange pakend vastavatesse konteineritesse. Aidake hoida keskkonda ja inimeste tervist ning suunake elektri- ja elektroonikaseadmete jäät-

med ringlusse. Ärge visake ära seadmeid, mis on tähistatud sümboliga  majapidamisjätmete hulka. Viige seade kohalikku jäätmesortimispunkti või pöörduge abi saamiseks kohalikku omavalitsusse.

1. CONSIGNES DE SÉCURITÉ.....	79	8. FONCTIONS SUPPLÉMENTAIRES.....	91
2. CONSIGNES DE SÉCURITÉ.....	82	9. CONSEILS.....	92
3. INSTALLATION.....	83	10. ENTRETIEN ET NETTOYAGE.....	93
4. DESCRIPTION DU PRODUIT.....	85	11. DÉPANNAGE.....	93
5. AVANT LA PREMIÈRE UTILISATION.....	86	12. EFFICACITÉ ÉNERGÉTIQUE.....	94
6. UTILISATION QUOTIDIENNE.....	87	13. CONSIDÉRATIONS ENVIRONNEMENTALES.....	94
7. UTILISATION DES ACCESSOIRES.....	90		

1. ⚠ CONSIGNES DE SÉCURITÉ

Avant d'installer et d'utiliser cet appareil, lisez soigneusement les instructions fournies. Le fabricant ne pourra pas être tenu responsable des blessures et dégâts résultant d'une mauvaise installation ou utilisation. Conservez toujours les instructions dans un lieu sûr et accessible pour vous y référer ultérieurement.

1.1 Sécurité des enfants et des personnes vulnérables

⚠ AVERTISSEMENT!

Risque d'asphyxie, de blessure ou d'invalidité permanente.

- Cet appareil peut être utilisé par des enfants âgés d'au moins 8 ans et par des personnes ayant des capacités physiques, sensorielles ou mentales réduites ou dénuées d'expérience ou de connaissance, s'ils sont correctement surveillés ou si des instructions relatives à l'utilisation de l'appareil en toute sécurité leur ont été données et s'ils comprennent les risques encourus. Les enfants de moins de 8 ans et les personnes ayant un handicap très important et complexe doivent être tenus à l'écart de l'appareil, à moins d'être surveillés en permanence.
- Veillez à ce que les enfants ne jouent pas avec l'appareil.
- Ne laissez pas les emballages à la portée des enfants et jetez-les convenablement.
- AVERTISSEMENT : L'appareil et ses parties accessibles deviennent chauds pendant l'utilisation. Tenez les enfants et les animaux éloignés de l'appareil lors-

qu'il est en cours d'utilisation et de refroidissement.

- Si l'appareil est équipé d'un dispositif de sécurité enfants, nous vous recommandons de l'activer.
- Le nettoyage et l'entretien par l'utilisateur ne doivent pas être effectués par des enfants sans surveillance.

1.2 Sécurité générale

- Cet appareil est exclusivement destiné à un usage culinaire.
- Cet appareil est conçu pour un usage domestique ménager, dans un environnement intérieur.
- Cet appareil peut être utilisé dans les bureaux, les chambres d'hôtel, les chambres d'hôtes, les maisons d'hôtes de ferme et d'autres hébergements similaires lorsque cette utilisation ne dépasse pas le niveau (moyen) de l'utilisation domestique.
- **AVERTISSEMENT** : L'appareil et ses parties accessibles deviennent chauds pendant l'utilisation. Veillez à ne pas toucher les éléments chauffants.
- **AVERTISSEMENT** : Toute opération de maintenance ou réparation nécessitant le

retrait d'un couvercle assurant la protection contre l'exposition à l'énergie du micro-ondes ne doit être effectuée que par un professionnel qualifié.

- **AVERTISSEMENT** : Si la porte ou les joints de porte sont endommagés, l'appareil ne doit pas être utilisé tant qu'il n'a pas été réparé par un professionnel qualifié.
- **AVERTISSEMENT** : Ne chauffez pas les liquides et autres aliments dans des récipients scellés. Ils sont susceptibles d'exploser.
- Si le câble d'alimentation secteur est endommagé, son remplacement doit être confié exclusivement au fabricant, à son service après-vente ou à toute autre personne qualifiée afin d'éviter tout danger électrique.
- Avant toute opération d'entretien, mettez l'appareil à l'arrêt et débranchez-le de l'alimentation électrique.
- Utilisez toujours des gants de cuisine pour retirer ou insérer des accessoires ou des plats allant au four.
- N'utilisez pas l'appareil au moyen d'une minuterie externe ou d'un système de

commande à distance séparé.

- Les aliments ou boissons dans des récipients en métal ne doivent jamais être chauffés au micro-ondes.
- N'utilisez que des ustensiles adaptés à une utilisation dans un four à micro-ondes.
- Lorsque vous faites cuire des aliments dans des récipients en plastique ou en papier, surveillez l'appareil car ces matières peuvent s'enflammer.
- L'appareil est destiné à chauffer des aliments et des boissons. Le séchage d'aliments ou de vêtements et le réchauffement de coussinets, de chaussons, d'éponges, de linge humide et autres peuvent provoquer des blessures, l'inflammation ou un incendie.
- Si de la fumée est émise, mettez à l'arrêt ou débranchez l'appareil et laissez la porte fermée pour étouffer les flammes.
- Le chauffage au micro-ondes des boissons peut provoquer une ébullition différée. Prenez des précautions lorsque vous manipulez le récipient.
- Le contenu des biberons et des petits pots pour bébés doit être remué ou secoué et la température vérifiée avant de consommer, afin d'éviter tout risque de brûlure.
- Les œufs dans leur coquille et les œufs durs entiers ne doivent pas être réchauffés dans l'appareil car ils pourraient exploser, même après la fin de la cuisson au micro-ondes.
- Si vous ne maintenez pas l'appareil dans des conditions de propreté, il peut entraîner une détérioration de la surface qui pourrait affecter la durée de vie de l'appareil et provoquer une situation dangereuse.
- La température des surfaces accessibles peut être élevée lorsque l'appareil fonctionne.
- N'activez pas l'appareil lorsqu'il est vide. Les pièces métalliques à l'intérieur de la cavité peuvent créer un arc électrique.
- Nettoyez régulièrement l'appareil et retirez les dépôts alimentaires.
- N'utilisez pas de nettoyeur à vapeur pour nettoyer l'appareil.

- N'utilisez pas de produits abrasifs ni de racloirs pointus en métal pour nettoyer la porte en verre car ils peuvent rayer la surface, ce qui peut briser le verre.
- L'appareil doit être utilisé avec la porte décorative ouverte (le cas échéant).

2. CONSIGNES DE SÉCURITÉ

2.1 Installation

AVERTISSEMENT!

L'appareil doit être installé uniquement par un professionnel qualifié.

- Retirez l'intégralité de l'emballage.
- N'installez pas et ne branchez pas un appareil endommagé.
- Suivez scrupuleusement les instructions d'installation fournies avec l'appareil.
- Soyez toujours vigilants lorsque vous déplacez l'appareil car il est lourd. Utilisez toujours des gants de sécurité et des chaussures fermées.
- Ne tirez jamais l'appareil par la poignée.
- Respectez l'espacement minimal requis par rapport aux autres appareils et éléments.
- Installez l'appareil dans un lieu sûr et adapté répondant aux exigences d'installation.
- Les côtés de l'appareil doivent rester à côté d'appareils ou d'éléments ayant la même hauteur.

2.2 Branchement électrique

AVERTISSEMENT!

Risque d'incendie ou d'électrocution.

- Les branchements électriques doivent être effectués par un technicien qualifié.
- L'appareil doit être relié à la terre.
- Assurez-vous que les paramètres sur la plaque signalétique sont compatibles avec les étalonnages électriques de l'alimentation secteur.
- Si l'appareil est branché à la prise murale en utilisant une rallonge électrique, assurez-vous qu'elle est reliée à la terre.
- Veillez à ne pas endommager la fiche secteur ni le câble d'alimentation. Contactez le service de maintenance ou

un électricien pour remplacer le câble d'alimentation s'il est endommagé.

- Ne tirez jamais sur le câble d'alimentation électrique pour débrancher l'appareil. Tirez toujours sur la fiche.

2.3 Emploi

AVERTISSEMENT!

Risque de blessures, de brûlures, d'électrocution ou d'explosion.

- Ne modifiez pas les spécifications de l'appareil.
- Ne laissez pas l'appareil sans surveillance durant son fonctionnement.
- N'exercez pas de pression sur la porte ouverte.
- Assurez-vous que les orifices de ventilation ne sont pas bouchés.
- N'utilisez jamais l'appareil comme plan de travail, ni la cavité comme un espace de rangement.

2.4 Entretien et nettoyage

AVERTISSEMENT!

Risque de blessure, d'incendie ou de dommages à l'appareil.

- Avant toute opération d'entretien, désactivez l'appareil et débranchez la fiche secteur.
- Nettoyez régulièrement l'appareil afin de maintenir le revêtement en bon état.
- Ne laissez pas les résidus alimentaires ou de produits nettoyants s'accumuler sur les joints de la porte.
- Les résidus de graisse et d'aliments dans l'appareil peuvent provoquer un incendie et un arc électrique lorsque la fonction micro-ondes est en cours.
- Nettoyez l'appareil avec un chiffon doux et humide. Utilisez uniquement des produits de lavage neutres. N'utilisez pas de

produits abrasifs, de tampons à récurer, de solvants ou d'objets métalliques.

- Si vous utilisez un spray pour four, suivez les consignes de sécurité figurant sur l'emballage.

2.5 Service

- Pour réparer l'appareil, contactez le service après-vente agréé. Utilisez uniquement des pièces de rechange d'origine.
- Concernant la/les lampe(s) se trouvant à l'intérieur de ce produit et les lampes de rechange vendues séparément : Ces lampes sont conçues pour résister à des conditions ambiantes extrêmes dans les appareils électroménagers, telles que la

température, les vibrations, l'humidité, ou sont conçues pour signaler des informations sur le statut opérationnel de l'appareil. Elles ne sont pas prévues pour être utilisées dans d'autres applications et ne conviennent pas pour l'éclairage des pièces d'une maison.

2.6 Mise au rebut

⚠ AVERTISSEMENT!

Risque de blessure ou d'asphyxie.

- Débranchez l'appareil.
- Coupez le câble d'alimentation au ras de l'appareil et mettez-le au rebut.

3. INSTALLATION

⚠ AVERTISSEMENT!

Reportez-vous aux chapitres concernant la sécurité.

3.1 Informations générales

⚠ ATTENTION!

Ne branchez pas l'appareil à des adaptateurs ou des rallonges. Cela peut provoquer une surcharge et un risque d'incendie.

⚠ ATTENTION!

La hauteur d'installation minimale est de 85 cm.

- Le micro-ondes est destiné à une utilisation encastrable uniquement. Il doit être placé sur une surface stable et plane.
- Le meuble ne peut pas avoir de paroi arrière à l'endroit où se trouve le micro-ondes.
- Placez le micro-ondes loin de la vapeur, de l'air chaud et des éclaboussures d'eau.
- Si le micro-ondes est installé à proximité d'une télévision et d'une radio, il peut créer des interférences sur le signal reçu.
- Si vous devez transporter le micro-ondes par temps froid, ne le mettez pas en fonctionnement immédiatement après l'installation. Laissez-le reposer à température ambiante et absorber la chaleur.

3.2 Installation électrique

Cet appareil est fourni avec une fiche électrique et un câble d'alimentation.

Le câble inclut un fil de terre avec une fiche de mise à la terre. La fiche doit être branchée sur une prise correctement installée et mise à la terre. En cas de court-circuit électrique, la mise à la terre réduit le risque de choc électrique.

3.3 Installation du micro-ondes

1. Vérifiez si les dimensions du mobilier correspondent aux distances d'installation.

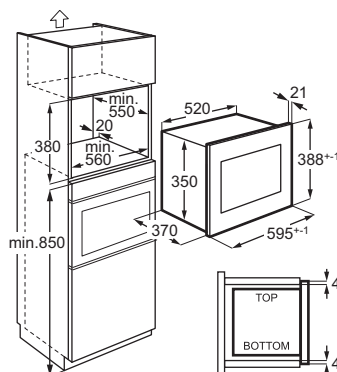

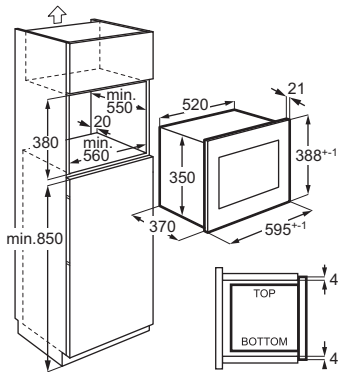

2. Posez le gabarit dans le fond du meuble pour vérifier s'il rentre. Si oui, marquez les points pour les vis. Retirez le gabarit et vissez le support dans les marques avec les vis (A).

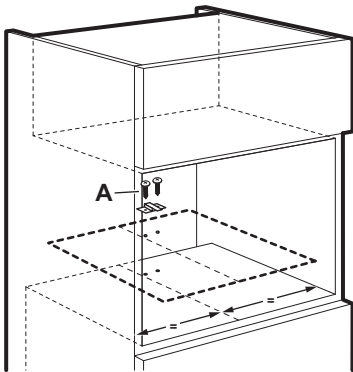

3. Installez le micro-ondes. Si vous avez fixé le support, assurez-vous qu'il verrouille l'arrière de l'appareil.

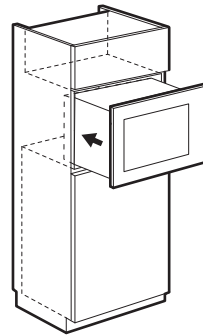

4. Ouvrez la porte et fixez le micro-ondes au meuble à l'aide d'une vis (B).

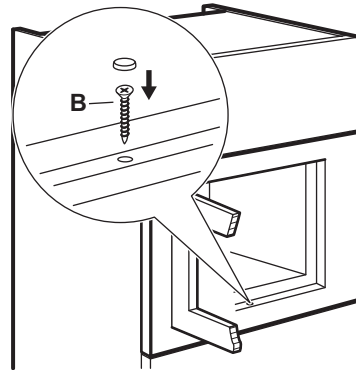

4. DESCRIPTION DU PRODUIT

4.1 Vue d'ensemble

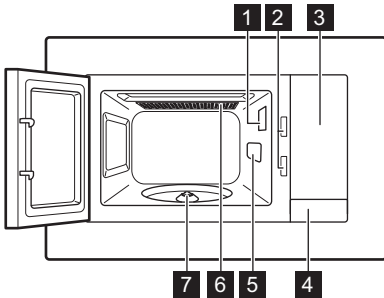



- 1 Éclairage
- 2 Système d'interverrouillage de sécurité
- 3 Bandeau de commande
- 4 Ouvre porte
- 5 Plaque de couverture de guide d'ondes
- 6 Gril
- 7 Axe du plateau tournant

ⓘ Ce produit répond aux exigences de la norme européenne EN55011. Conformément à cette norme, ce produit est classé comme équipement de groupe 2 classe B. « Groupe 2 » signifie que l'équipement génère intentionnellement de l'énergie de radiofréquence sous forme de rayonnement électromagnétique pour le traitement thermique des aliments. « Équipement de classe B » signifie que l'équipement peut être utilisé dans des établissements domestiques.

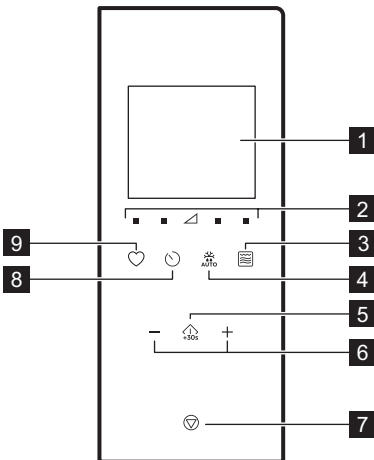
4.2 Bandeau de commande



Symbole	Fonction	Description
1	—	Affichage Affiche les réglages et l'heure actuelle.
2	■ ▲	Touches de niveaux de puissance Permet de régler le niveau de puissance des micro-ondes.
3	☞	Touche de la fonction gril Pour régler le micro-ondes / la cuisson combinée / le gril.
4	AUTO	Décongélation Pour décongeler les aliments en fonction du poids.
5	⬆ +30s	Démarrage / +30 s Pour démarrer l'appareil ou augmenter le temps de cuisson de 30 secondes à pleine puissance.
6	—, +	Touches de réglage Pour régler la durée, le poids, la température ou la fonction de cuisson automatique.

	Symbole	Fonction	Description
7		Arrêter / Effacer	Pour éteindre l'appareil ou supprimer les réglages de cuisson.
8		Horloge	Pour régler l'horloge / le rappel.
9		Favori	Pour choisir rapidement une fonction automatique.

4.3 Accessoires

Ensemble Plateau tournant

i Utilisez toujours l'ensemble plateau tournant pour préparer les aliments au micro-ondes.

Plateau de cuisson en verre et support de plateau tournant.

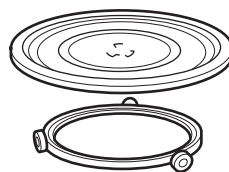

Gril

- Grille de cuisson basse

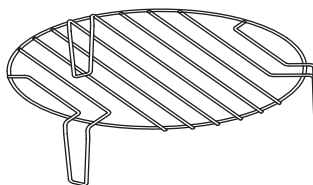

Utilisation : griller des aliments à faible intensité, cuisson par convection

5. AVANT LA PREMIÈRE UTILISATION

⚠ AVERTISSEMENT!

Reportez-vous aux chapitres concernant la sécurité.

5.1 Retrait du film protecteur

Avant la première utilisation, retirez le film protecteur du cadre.

5.2 Premier nettoyage

⚠ AVERTISSEMENT!



Reportez-vous au chapitre « Entretien et nettoyage ».

- Retirez tous les accessoires de l'appareil.
- Nettoyez soigneusement la cavité de l'appareil avec un chiffon doux et humide.

5.3 Préchauffage

⚠ AVERTISSEMENT!

Préchauffez l'appareil à vide avant de l'utiliser pour la première fois.

1. Appuyez à plusieurs reprises sur le  pour sélectionner la fonction Gril .
2. Laissez l'appareil exécuter pendant 30 min pour éliminer les odeurs causées par le processus de fabrication.
3. Ouvrez la porte et laissez-le refroidir.
4. Nettoyez la cavité de l'appareil avec un chiffon doux humide et séchez soigneusement.

L'appareil peut émettre une odeur et de la fumée lors des premières utilisations. Cela est normal et n'indique aucun dysfonctionnement. Assurez-vous que le débit d'air dans la pièce est suffisant.

6. UTILISATION QUOTIDIENNE

AVERTISSEMENT!

Reportez-vous aux chapitres concernant la sécurité.

6.1 Informations générales sur l'utilisation de l'appareil

- Après avoir éteint l'appareil, laissez les aliments pendant quelques minutes.
- Retirez l'emballage en aluminium, les récipients métalliques, etc. avant de préparer les aliments.

Cuisson

- Faites cuire les aliments en les couvrant avec un ustensile d'une matière adaptée à l'utilisation au micro-ondes. Cuisinez les aliments sans les couvrir uniquement si vous souhaitez conserver leur croustillant.
- Ne cuisez pas trop les plats en réglant une puissance ou une durée trop élevées. Les aliments peuvent se dessécher, brûler ou prendre feu.
- N'utilisez pas l'appareil pour cuisiner des œufs ou des escargots dans leur coquille car ils peuvent exploser. Avec les œufs frits, percez d'abord les jaunes.
- Piquez les aliments couverts d'une « peau », comme les pommes de terre, les tomates ou les saucisses, avec une fourchette avant de les cuire afin qu'ils n'explorent pas.
- Pour les plats surgelés ou congelés, réglez un temps de cuisson plus long.
- Les plats avec sauce doivent être remués de temps à autre.
- Les légumes qui ont une structure ferme, comme les carottes, les petits pois ou le chou-fleur, doivent être cuits dans l'eau.
- Retournez les grosses pièces à la moitié du temps de cuisson.
- Si possible, coupez les légumes en morceaux de taille similaire.
- Utilisez des plats plats et larges.
- N'utilisez pas d'ustensile de cuisine en porcelaine, en céramique ou en faïence

dont le fond n'est pas verni ou avec de petits trous, par exemple sur les poignées. L'humidité peut s'infiltrer dans ces ouvertures et fissurer le récipient une fois chauffé.

- Le plateau de cuisson en verre est nécessaire au fonctionnement du four à micro-ondes. Placez les aliments ou les liquides dessus.

Décongélation de viande, volaille, poisson

- Posez l'aliment surgelé sans emballage sur une petite assiette retournée, puis placez un récipient dessous pour recueillir l'eau de décongélation.
- Retournez les aliments à la moitié du temps de décongélation. Si possible, séparez puis retirez les morceaux ayant commencé à décongeler.

Décongélation de beurre, portions de gâteau, quark

- Ne décongelez pas complètement les aliments dans l'appareil, mais laissez-les décongeler à température ambiante. Cela vous assure un résultat plus homogène. Retirez tout emballage en métal ou en aluminium avant la décongélation.

Décongélation de fruits, légumes

- Si les fruits et légumes doivent rester crus, ne les laissez pas décongeler entièrement dans l'appareil. Laissez-les décongeler à température ambiante.
- Vous pouvez utiliser une puissance de micro-ondes plus élevée pour cuire les fruits et légumes sans les décongeler.

Repas prêts

- Vous ne pouvez préparer des repas prêts dans l'appareil que si leur emballage est adapté à une utilisation au micro-ondes.
- Vous devez suivre les instructions du fabricant imprimées sur l'emballage (par ex. retirer le couvercle métallique et percer le film plastique).

Ustensiles de cuisine et matériaux adaptés

Ustensiles de cuisine / Matériaux	Micro-ondes			Gril
	Décongélation	Résistance	Cuisson	
Verre et porcelaine résistants au four ne contenant aucun composant métallique, par ex. Pyrex, verre résistant à la chaleur	✓	✓	✓	✓
Verre et porcelaine non résistants au four ¹⁾	✓	x	x	x
Verre et céramique de verre fabriqués dans un matériau résistant au four/au gel (par ex. Arcoflam), grille	✓	✓	✓	✓
Céramique ²⁾ , grès ²⁾	✓	✓	✓	x
Plastique résistant à une chaleur de 200 °C ³⁾	✓	✓	✓	x
Carton, papier	✓	x	x	x
Film étirable	✓	x	x	x
Sachet de cuisson avec fermeture de sûreté pour micro-ondes ³⁾	✓	✓	✓	x
Plats à rôtir en métal, par ex. en émail, en fonte	x	x	x	✓
Moules, laqués noirs ou revêtement en silicone ³⁾	x	x	x	✓
Plateau de cuisson	x	x	x	✓
Ustensiles de cuisine pour dorer, par exemple plat « Crisp » ou plateau « Crunch »	x	✓	✓	x
Plats préparés et emballés ³⁾	✓	✓	✓	✓

¹⁾ Sans décor en argent, or, platine ou métal

²⁾ Sans composants en quartz ou en métal ou avec un revêtement contenant du métal

³⁾ Vous devez suivre les instructions du fabricant concernant les températures maximales.





Compatible ✓



X incompatible

6.2 Activation et désactivation du micro-ondes



ATTENTION!

Ne faites pas fonctionner le micro-ondes à vide.

- Appuyez sur  ou  pour régler le niveau de puissance. Pour choisir le niveau de puissance approprié, voir le tableau ci-dessous.
- Appuyez sur  ou  pour régler le temps de cuisson.

- Appuyez sur  pour confirmer et allumer le micro-ondes.
Pour annuler les réglages, appuyez sur .

Pour arrêter le micro-ondes, vous pouvez :

- attendre qu'il s'éteigne automatiquement une fois la durée écoulée. L'affichage indique 00:00:00.
- ouvrir la porte. Le micro-ondes s'arrête automatiquement. Refermez la porte et appuyez sur  pour poursuivre la cuisson. Choisissez cette option si vous souhaitez simplement surveiller la cuisson des aliments.
- appuyer sur .



i Lorsque le micro-ondes s'arrête automatiquement, un signal sonore retentit.

6.3 Tableaux des réglages de puissance

Micro-ondes

Puissance du micro-ondes	Faible	Moy. basse	Moy.	Moy. haute	Élevé
Affichage	■ 100 Watt	■ 300 Watt	▲ 500 Watt	■ 700 Watt	■ 900 Watt



Cuisson au gril et combinée

Appuyez sur	Affichage	Réglages de puissance
1 fois		Gril 100 %
2 fois		Micro-ondes 36 % Gril 64 %
3 fois		Micro-ondes 55 % Gril 45 %
4 fois	900 WATT	Micro-ondes 100 %

6.4 Démarrage rapide



i Le temps de cuisson maximal est de 95 minutes.

Vous pouvez allumer rapidement le micro-ondes des façons suivantes :

- Appuyez sur  pour activer le micro-ondes à pleine puissance pendant 30 secondes. Le temps de cuisson augmente de 30 secondes à chaque fois que vous appuyez sur la touche.
- Appuyez une fois sur . Pour sélectionner la durée, utilisez les touches de réglage. Appuyez sur  pour activer le micro-ondes à pleine puissance.

6.5 Cuisson au gril et cuisson combinée





Reportez-vous aux tableaux de réglage de la puissance.



- Appuyez sur  plusieurs fois sur pour régler la fonction Gril ou Cuisson combinée.
- Pour régler l'heure, utilisez les touches de réglage.
- Appuyez sur  pour confirmer et activer le micro-ondes.

i Un signal sonore retentit une fois la moitié du temps de cuisson écoulée. Vous pouvez retourner l'aliment.

6.6 Décongélation

- Appuyez à plusieurs reprises sur  pour choisir un type d'aliment.







Symbole	Fonction
	Décongeler du pain
	Décongeler de la viande
	Décongeler du poisson
	Décongeler des légumes

- Appuyez sur  et  pour régler le poids. La durée est définie automatiquement.
- Appuyez sur  pour confirmer et activer le micro-ondes.

6.7 Cuisson en plusieurs étapes

Vous pouvez configurer l'appareil pour exécuter des fonctions séquentiellement. La cuisson peut se faire en trois étapes, et si l'une d'elles est la décongélation, elle doit être configurée comme première étape.

Exemple : Décongélation et micro-ondes :

1. Appuyez sur  et choisissez l'aliment.
2. Appuyez sur  ou  pour sélectionner le poids.
3. Appuyez sur  ou  pour régler le niveau de puissance.
4. Appuyez sur  ou  pour configurer le temps de cuisson.

Pour régler la troisième étape, répétez les étapes 3 et 4.

5. Appuyez sur  pour confirmer.

L'affichage affiche un compte à rebours. Lorsque vous entendez un signal sonore pendant le mode de décongélation, retournez ou replacez correctement l'aliment.



6.8 Favori

Vous pouvez sauvegarder 3 réglages dans Favori.

Utilisez cette fonction pour sauvegarder un réglage que vous utilisez souvent avec le micro-ondes.



1. Définissez la fonction et les paramètres que vous souhaitez sauvegarder.

Reportez-vous à la procédure de la fonction que vous souhaitez régler.

2. Appuyez sur  et maintenez pendant 2 secondes. Un signal sonore retentit.
3. Appuyez sur  pour confirmer et enregistrer.

Vous pouvez modifier les programmes sauvegardés. Appuyez sur  et modifiez la fonction ou les paramètres en suivant la même procédure.

Utilisation du programme Favori

1. En mode veille, appuyez sur  plusieurs fois pour choisir le réglage 1, 2 ou 3.
2. Appuyez sur  pour activer le micro-ondes.

Menu Favori

Plat	Poids	Affichage
Ramollir du beurre	50 g	50 g
	100 g	100 g
	150 g	150 g
	200 g	200 g
Faire fondre du chocolat	250 g	250 g
	100 g	100 g
	150 g	150 g
Mud cake	200 g	200 g
	1 tasse	1
	2 tasses	2
	3 tasses	3
	4 tasses	4

7. UTILISATION DES ACCESSOIRES

AVERTISSEMENT!

Reportez-vous aux chapitres concernant la sécurité.

7.1 Insérer l'ensemble plateau tournant

ATTENTION!

Ne faites pas cuire les aliments sans l'ensemble plateau tournant. Utilisez uniquement l'ensemble plateau tournant fourni avec le micro-ondes.

 Ne jamais cuire les aliments directement sur le plateau de cuisson en verre.

1. Placez le guide à roulettes autour de l'axe du plateau tournant.
2. Placez le plateau de cuisson en verre sur le guide à roulettes.

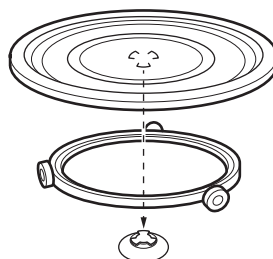

7.2 Installation de la grille

⚠ ATTENTION!



La grille ne peut pas être utilisée avec la fonction micro-ondes. Ceci pourrait endommager l'appareil. Utilisez la grille uniquement avec la fonction Grill.

Placez la grille sur l'ensemble plateau tournant.

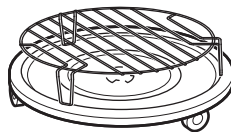

8. FONCTIONS SUPPLÉMENTAIRES

8.1 Sécurité enfants

La fonction Sécurité enfants permet d'éviter une utilisation involontaire du micro-ondes.

Appuyez sur  et maintenez pendant 3 secondes.

Un signal sonore retentit.

Lorsque le verrou de sécurité enfant est activé, l'affichage indique .

Pour désactiver la fonction Sécurité enfants, maintenez la touche  enfoncée pendant 3 secondes.

Un signal sonore retentit.

8.2 Minuteur

Vous pouvez le régler jusqu'à 95 minutes maximum.

i Lorsque la fonction Minuteur est activée, vous ne pouvez activer aucun autre programme.

1. Appuyez sur .
2. Pour régler la durée, appuyez sur les touches de réglage.



Après 2 secondes, le programme démarre automatiquement.



Le minuteur continue de fonctionner lorsque vous ouvrez la porte ou mettez l'appareil en pause. Le minuteur redémarre dès que vous poursuivez la cuisson.

Lorsque la durée programmée s'est écoulée, un signal sonore retentit.

8.3 Réglage de l'horloge



i Vous pouvez sélectionner le format 12 ou 24 heures pour l'horloge.

1. Appuyez sur  jusqu'à ce que le format 12H ou 24H s'affiche.
2. Appuyez sur les touches de réglage pour saisir les heures.
3. Appuyez sur  pour confirmer.
4. Appuyez sur les touches de réglage pour saisir les minutes.
5. Appuyez sur  pour confirmer.

i Si vous ne souhaitez pas que l'horloge soit visible sur l'affichage, appuyez sur  jusqu'à ce que l'affichage indique ARRÊT puis pressez  pour confirmer. L'affichage indique 00:00 et s'éteint automatiquement après 5 min.

8.4 Désactivation du son de la touche tactile

Cette fonction permet de couper le son de la touche tactile.

1. Ouvrez la porte.
2. Maintenez enfoncé  et appuyez simultanément sur . OFF s'affiche.
3. Refermez la porte.

Pour activer le son, répétez la procédure ci-dessus. ON s'affiche.

9. CONSEILS

AVERTISSEMENT!

Reportez-vous aux chapitres concernant la sécurité.

9.1 Conseils pour la cuisson au micro-ondes

Symptôme	Solution
Vous ne trouvez pas les détails pour la quantité de nourriture préparée.	Recherchez un type d'aliment similaire. Diminuez ou rallongez le temps de cuisson selon la règle suivante : <ul style="list-style-type: none">• Si vous doublez la quantité, doublez le temps de cuisson.• Si vous réduisez la quantité de moitié, réduisez le temps de cuisson de moitié.
La nourriture a trop séché.	Réduisez le temps de cuisson ou sélectionnez une puissance de micro-ondes plus basse.
Les aliments ne sont toujours pas décongelés, chauds ou cuits une fois la durée écoulée.	Rallongez le temps de cuisson ou sélectionnez une puissance plus élevée. Veuillez noter que les plats de grande taille ont besoin de plus de temps.
Une fois le temps de cuisson écoulé, les aliments sont trop cuits sur le dessus, mais encore crus à l'intérieur.	La prochaine fois, diminuez la puissance et allongez le temps. Remuez les liquides à la moitié du temps, par exemple la soupe.
Les résultats de cuisson du riz ne sont pas bons.	Pour de meilleurs résultats, cuisez le riz dans un récipient plat et large.

9.2 Décongélation

Décongelez toujours les rôtis avec le côté gras vers le bas.

Ne couvrez pas la viande pour la décongeler car elle risquerait de cuire.

Décongelez toujours la volaille entière poitrail vers le bas.

9.3 Cuisson

Sortez toujours la viande et la volaille froides du réfrigérateur au moins 30 minutes avant de les cuire.

Après la cuisson, laissez reposer la viande, la volaille ou les légumes en les couvrant.

Huilez ou beurrez légèrement le poisson.

Tous les légumes doivent toujours être cuits à pleine puissance de micro-ondes.

Pour cuire des légumes, ajoutez 30 à 45 ml d'eau froide par tranche de 250 g.

Coupez les légumes frais en morceaux de même taille avant de les cuire. Faites chauffer tous les légumes en couvrant le récipient.

9.4 Réchauffage

Lorsque vous réchauffez des plats cuisinés emballés, suivez toujours les instructions figurant sur l'emballage.

9.5 Gril

Pour griller des aliments peu épais au centre de la grille.

Retournez les aliments à la moitié du temps programmé et continuez à les faire griller.

9.6 Cuisson combinée

Utilisez la Cuisson combinée pour préserver le croquant de certains aliments.

À la moitié du temps de cuisson, retournez les aliments et poursuivez la cuisson.

Il existe 2 modes de cuisson combinée. Chaque mode associe les fonctions micro-ondes et gril à différents moments et à des niveaux de puissance différents.

10. ENTRETIEN ET NETTOYAGE

AVERTISSEMENT!

Reportez-vous aux chapitres concernant la sécurité.

10.1 Remarques et conseils sur le nettoyage



- Nettoyez la façade de l'appareil à l'aide d'une éponge humide additionnée d'eau savonneuse tiède.
 - Pour nettoyer les surfaces métalliques, utilisez un produit de nettoyage habituel.
 - Nettoyez l'intérieur de l'appareil après chaque utilisation pour le maintenir en bon état. Retirez les résidus alimentaires régulièrement. Assurez-vous d'éliminer l'excès de vapeur/d'humidité.
- Nettoyez les saletés tenaces avec un nettoyant spécial.
 - Nettoyez tous les accessoires régulièrement et laissez-les sécher. Utilisez un chiffon doux avec de l'eau chaude et un produit de nettoyage.
 - Pour ramollir les résidus alimentaires secs, faites bouillir un verre d'eau à pleine puissance de micro-ondes pendant 2 ou 3 minutes.
 - Pour éliminer les odeurs, mélangez un verre d'eau avec 2 cc de jus de citron et faites bouillir à pleine puissance du micro-ondes pendant 5 minutes.

11. DÉPANNAGE

AVERTISSEMENT!

Reportez-vous aux chapitres concernant la sécurité.

11.1 Que faire si...

Symptôme	Cause probable	Solution
L'appareil ne fonctionne pas.	L'appareil n'est pas branché.	Branchez l'appareil.
L'appareil ne fonctionne pas.	Manque d'alimentation électrique.	Vérifiez le fusible ou l'interrupteur principal. Si le fusible ou l'interrupteur continue à faire disjoncter le circuit, contactez un électricien qualifié.
L'appareil ne fonctionne pas.	La porte n'est pas correctement fermée.	Assurez-vous que rien ne bloque la porte.
L'éclairage ne fonctionne pas.	L'éclairage est défectueux.	L'ampoule doit être remplacée.
L'affichage indique  .	La sécurité enfant est activée.	Désactivez la sécurité enfant. Maintenez la touche  enfoncée pendant 3 secondes.
Il y a des étincelles dans la cavité.	Vous avez placé un plat en métal, ou un plat contenant une bordure en métal à l'intérieur.	Sortez le plat de l'appareil.
Il y a des étincelles dans la cavité.	Des brochettes en métal ou du papier d'aluminium touchent les parois intérieures.	Assurez-vous que les brochettes et le papier d'aluminium ne touchent pas les parois intérieures.

Symptôme	Cause probable	Solution
L'ensemble du plateau tournant émet un grincement.	Il y a un objet ou de la saleté sous le plateau de cuisson en verre.	Nettoyez le dessous du plateau de cuisson en verre.
L'appareil s'arrête de fonctionner sans raison apparente.	Un dysfonctionnement s'est produit.	Si cette situation se reproduit, contactez le service après-vente agréé.

11.2 Données de maintenance

Si vous ne trouvez pas de solution au problème, veuillez contacter votre revendeur ou un service après-vente agréé.

Les informations nécessaires au service après-vente figurent sur la plaque signalétique. La plaque signalétique se trouve sur l'appareil. Ne retirez pas la plaque signalétique de la cavité de l'appareil.

Nous vous recommandons d'écrire les informations ici :

Modèle (Mod.)
Référence produit (PNC)
Numéro de série (SN)

12. EFFICACITÉ ÉNERGÉTIQUE

12.1 Informations produits pour la consommation d'énergie et le temps maximum requis pour atteindre le mode basse consommation applicable

Consommation électrique en veille avec affichage allumé	0,8 W
---	----------

Consommation électrique en veille avec affichage éteint	0,5 W
---	----------

Appareil testé conformément aux normes : EN 50564.

13. CONSIDÉRATIONS ENVIRONNEMENTALES

Recyclez les matériaux portant le symbole . Placez l'emballage dans les conteneurs appropriés pour le recycler. Contribuez à la protection de l'environnement et de la santé humaine en recyclant les déchets des appa-

reils électriques et électroniques. Ne jetez pas les appareils marqués du symbole  avec les déchets ménagers. Rapportez ce produit à votre centre de recyclage local ou renseignez-vous auprès de votre mairie.

FR Concerne la France uniquement :



FR
Cet appareil, ses accessoires et cordons se recyclent

REPRISE À LA LIVRAISON

OU

À DÉPOSER EN MAGASIN

OU

À DÉPOSER EN DÉCHÈTERIE



Points de collecte sur www.quefairedemesdechets.fr
Privilégiez la réparation ou le don de votre appareil !

1. უსაფრთხოების ინფორმაცია.....	95	8. დამატებითი ფუნქციები.....	108
2. უსაფრთხოების ინსტრუქციები.....	99	9. მინიშნებები და რჩევები.....	109
3. მონტაჟი.....	100	10. მოვლა და დასუფთავება.....	110
4. პროდუქტის აღწერა.....	102	11. პრობლემის აღმოფხვრა.....	110
5. პირველად გამოყენებამდე.....	103	12. ენერგოეფექტურობა.....	112
6. ყოველდღიური გამოყენება.....	104	13. გარემოსდაცვითი საკითხები.....	112
7. აქსესუარების გამოყენება.....	108		

1. ⚠ უსაფრთხოების ინფორმაცია

მოწყობილობის დამონტაჟებამდე და გამოყენებამდე, ყურადღებით წაიკითხეთ მოწოდებული ინსტრუქციები. მწარმოებელი პასუხისმგებელი არ არის არასწორი მონტაჟის ან მოხმარების შედეგად მიყენებულ რაიმე ფიზიკურ ზიანზე ან ზარალზე. ყოველთვის იქონიეთ ინსტრუქციები უსაფრთხო და ხელმისაწვდომ ადგილზე სამომავლო გამოყენებისთვის.

1.1 ბავშვებისა და დაუცველი ადამიანების უსაფრთხოება

⚠ გაფრთხილება!
დაზუთვის, დაზიანების ან დაინვალიდების რისკი.

- ამ მოწყობილობის გამოყენება შეუძლიათ ბავშვებს 8 წლის ასაკიდან და შეზღუდული ფიზიკური, გრძნობითი ან მენტალური შესაძლებლობის მქონე ან გამოუცდელ პიროვნებებს, თუ მათ მიეცემათ მითითებები მოწყობილობის გამოყენებასთან დაკავშირებით უსაფრთხო გზით და გაიაზრებენ დაკავშირებულ საფრთხეებს. 8 წლამდე ასაკის ბავშვები და მნიშვნელოვნად უნარშეზღუდული პირები უნდა მოერიდონ მოწყობილობასთან სიახლოვეს ან გამუდმებული მეთვალყურეობის ქვეშ იყვნენ.

- ბავშვები უნდა იყვნენ ზედამხედველობის ქვეშ, რათა არ ითამაშონ მოწყობილობით.
- იქონიეთ შეფუთვა ბავშვებისგან მოშორებით და განკარგეთ იგი სათანადოდ.
- გაფრთხილება: გამოყენების დროს მოწყობილობა და მისი ხელმისაწვდომი ნაწილები ცხელდება. მოაშორეთ ბავშვები და შინაური ცხოველები მოწყობილობას გამოყენების ან გაგრილების პროცესში.
- თუ მოწყობილობას გააჩნია ბავშვების უსაფრთხოების აპარატი, იგი უნდა ჩაირთოს.
- ბავშვებმა არ უნდა დაასუფთაონ და მოიხმარონ მოწყობილობა უფროსების ზედამხედველობის გარეშე.

1.2 ზოგადი უსაფრთხოება

- ეს მოწყობილობა მხოლოდ საკვების მოსამზადებლად არის განკუთვნილი.
- ეს მოწყობილობა განკუთვნილია ერთი

- ოჯახის მიერ შინ გამოსაყენებლად დახურულ სივრცეში.
- ეს მოწყობილობა შეიძლება გამოიყენებოდეს ოფისებში, სასტუმროს ნომრებში, B&B-ს ნომრებში, საოჯახო ფერმის ტიპის სასტუმროებსა და სხვა მსგავს საცხოვრებლებში, სადაც ასეთი გამოყენება არ სცდება საშუალო საყოფაცხოვრებო მოხმარების დონეებს.
- გაფრთხილება: გამოყენების დროს მოწყობილობა და მისი ხელმისაწვდომი ნაწილები ცხელდება. საჭიროა სიფრთხილე გაცხელებულ ელემენტებთან შეხების თავიდან ასაცილებლად.
- გაფრთხილება: მხოლოდ შესაბამისი კვალიფიკაციის მქონე სპეციალისტმა შეიძლება შეასრულოს ნებისმიერი სერვისი თუ შეკეთების პროცედურა, რომელიც მოიცავს მიკროტალღური ენერჯის ზემოქმედებისგან დამცავი საფარველის მოხსნას.

- გაფრთხილება: კარის ჰერმეტიზატორების ან თავად კარის დაზიანების შემთხვევაში მოწყობილობა არ უნდა ამუშაოთ, სანამ მას შესაბამისი კვალიფიკაციის მქონე სპეციალისტი არ შეაკეთებს.
- გაფრთხილება: არ გააცხელოთ სითხეები და სხვა საკვები ჰერმეტიზებულ კონტეინერებში. შეიძლება აფეთქდეს.
- თუ დენის სადენი დაზიანებულია, მისი შეცვლა უნდა მოხდეს მწარმოებლის, მისი ავტორიზებული სერვის ცენტრის ან მსგავსი კვალიფიკაციის პიროვნების მიერ, რათა თავიდან იქნას აცილებული ელექტრობასთან დაკავშირებული საფრთხე.
- ნებისმიერი მოვლის ოპერაციამდე, გათშეთ მოწყობილობა და გამორთეთ შტეფსელი როზეტიდან.
- ყოველთვის გამოიყენეთ ღუმელის ხელთათმანები აქსესუარების ან

- ჭურჭლის გამოსაღებად ან შესადებად.
- არ ამუშავოთ მოწყობილობა გარე მრიცხველის ან ცალკე დისტანციური კონტროლის სისტემის საშუალებით.
- საკვების ან სასმელის მეტალის კონტეინერები არ არის დაშვებული მიკროტალღური მზადების დროს.
- გამოიყენეთ მხოლოდ ისეთი ჭურჭელი, რომელიც დასაშვებია მიკროტალღურ ღუმელში გამოსაყენებლად.
- საჭმლის პლასტიკურ ან ქალაღდის კონტეინერებში გაცხელებისას თვალყური ადევნეთ მოწყობილობას, რადგან არსებობს მისი აალების რისკი.
- მოწყობილობა განკუთვნილია საჭმლისა და სასმელების გასაცხელებლად. საკვების ან ტანსაცმლის გაშრობა ან სათბობი საფენების, ფლოსტების, ღრუბლების, სველი ტილოების ან სხვა მსგავსი ნივთების გაცხელებამ, შესაძლოა, გამოიწვიოს ფიზიკური

- დაზიანების, აალების ან ცეცხლის გაჩენის რისკი.
- კვამლის გამოყოფის შემთხვევაში გამორთეთ ან ქსელიდან გამოაერთეთ მოწყობილობა, კარი კი დახურული დატოვეთ, ცეცხლის ალი რომ არ გავრცელდეს.
 - მიკროტალღურ ღუმელში სასმელების გაცხელებამ, შესაძლოა, გამოიწვიოს შენელებული ეროფციული დუღილი. კონტეინერთან საჭიროა, გამოიჩინოთ სიფრთხილე.
 - საწოვარიანი ბოთლებისა და ჩვილის საკვების ქილების შიგთავსი უნდა შეურიოთ ან შეანჯღრიოთ, საკვებად მიცემამდე კი უნდა შემოწმდეს ტემპერატურა დამწვრობის თავიდან ასარიდებლად.
 - საყოფაცხოვრებო ელექტრო მოწყობილობაში, გაცხელების დასრულების შემდეგაც კი აფეთქების საფრთხიდან გამომდინარე ნაჭუჭიანი კვერცხები და მაგრად მოხარშული მთელი

- კვერცხები არ უნდა გაცხელდეს მოწყობილობაში.
- თუ მოწყობილობის სისუფთავე არ იქნება შენარჩუნებული, ამან შეიძლება გამოიწვიოს ზედაპირის დაზიანება, რაც უარყოფითად იმოქმედებს მოწყობილობის ექსპლუატაციის ვადაზე და შესაძლებელია გამოიწვიოს საფრთხის შემცველი სიტუაცია.
 - ხელმისაწვდომი ზედაპირების ტემპერატურა შეიძლება მაღალი იყოს მოწყობილობის მუშაობისას.
 - არ ჩართოთ მოწყობილობა, როდესაც ცარიელია. ღუმლის შიგნით მეტალის ნაწილების არსებობამ შეიძლება გამოიწვიოს რკალური განმუხტვა.
 - მოწყობილობა რეგულარულად უნდა გასუფთავდეს და საკვების ნარჩენები მოსცილდეს.
 - არ გამოიყენოთ ორთქლით სარეცხი საშუალება მოწყობილობის გასაწმენდად.

- არ გამოიყენოთ უხეში აბრაზიული სარეცხი საშუალებები ან მეტალის საფხეკები მინის კარის გასაწმენდად, რადგან მათ შეიძლება გაფხაჭნონ ზედაპირი, რამაც

- შეიძლება მინა დააზიანოს.
- მოწყობილობის მუშაობისას დეკორატიული კარი უნდა იყოს ღია (ასეთის არსებობის შემთხვევაში).

2. უსაფრთხოების ინსტრუქციები

2.1 მონტაჟი

⚠ გარფთხილება!
ეს მოწყობილობა მხოლოდ კვალიფიცირებულმა სპეციალისტმა უნდა დააყენოს.

- მოხსენით ყველა შეფუთვა.
- არ დაამონტაჟოთ და არ გამოიყენოთ დაზიანებული მოწყობილობა.
- მიჰყევით დამონტაჟების ინსტრუქციებს, რომელიც მოწყობილობას მოჰყვება.
- ყოველთვის იყავით ფრთხილად მოწყობილობის გადატანისას, რადგან მძიმეა. ყოველთვის გამოიყენეთ დამცავი ხელთათმანები და თანდართული ფეხსაცმელი.
- არ გაახოხოთ მოწყობილობა ხელით.
- შეინარჩუნეთ მინიმალური დისტანცია სხვა მოწყობილობებთან და ხელსაწყოებთან.
- დაამონტაჟეთ მოწყობილობა უსაფრთხო და შესაფერის ადგილზე, რომელიც აკმაყოფილებს ინსტალაციის მოთხოვნებს.
- მოწყობილობის კიდები უნდა იყოს იმავე სიმაღლის მოწყობილობების ან ხელსაწყოების მიმდებარედ.

2.2 ელექტრული კავშირი

⚠ გარფთხილება!
ხანძრისა და დენის დარტყმის რისკი.

- ელექტრო კავშირები უნდა გააკეთოს კვალიფიცირებულმა ელექტრიკოსმა.
- მოწყობილობა უნდა იქნას დამიწებული.
- დარწმუნდით, რომ სპეციფიკაციის იარაღი უნდა იყოს მითითებული პარამეტრები თავსებადი ძირითადი დენის წყაროს ელექტრო სპეციფიკაციებთან.

- თუ მოწყობილობა შეერთებულია როზეტთან დამაგრძელებლით, დარწმუნდით, რომ დამაგრძელებლის მავთული დამიწებულია.
- დარწმუნდით, რომ არ აზიანებთ შტეფსელსა და სადენს. დაუკავშირდით სერვისს ან ელექტრიკოსს ქსელის დაზიანებული კაბელის შესაცვლელად.
- არ მოჭაოთ კაბელს მოწყობილობის გამოსართავად. ყოველთვის გამოსწიეთ შტეფსელი.

2.3 გამოყენება

⚠ გარფთხილება!
დაზიანების, დაწვის და დენის დარტყმის ან აფეთქების რისკი.

- არ შეცვალოთ ამ მოწყობილობის სპეციფიკაცია.
- მუშაობის დროს მოწყობილობა არ დატოვოთ უმეთვალყურეოდ.
- არ მოახდინოთ ზეწოლა ღია კარზე.
- დარწმუნდით, რომ სპეციფიკაციის ლიბები არ არის დაბლოკილი.
- არ გამოიყენოთ მოწყობილობა სამუშაო ზედაპირის სახით და არ გამოიყენოთ ღუმელი სათავსოდ.

2.4 მოვლა და დასუფთავება

⚠ გარფთხილება!
დაზიანების, ხანძრის ან მოწყობილობის გაფუჭების რისკი.

- ნებისმიერი მოვლის ოპერაციამდე, გათიშეთ მოწყობილობა და გამორთეთ შტეკერი როზეტიდან.
- რეგულარულად გაწმინდეთ მოწყობილობა, რომ თავიდან აიცილოთ ზედაპირის მასალის ხარისხის დაკარგვა.

- არ მისცეთ დადვირლ საჭმელს ან წმენდის ნარჩენებს კარის მამჭიდროებელზე დაგროვების საშუალება.
- ცხიმისა და საჭმლის ნარჩენებმა მოწყობილობაში შეიძლება გამოიწვიოს ცეცხლისა და ელექტრული რკალის წარმოქმნა, როდესაც მიკროტალღური ფუნქცია მუშაობს.
- გაწმინდეთ მოწყობილობა რბილი სველი ტილოთი. გამოიყენეთ მხოლოდ ნეიტრალური სარეცხი საშუალება. არ გამოიყენოთ აბრაზიული პროდუქტები, აბრაზიული საწმენდი ბალიშები, გამხსნელები ან რკინის ნივთები.
- თუ იყენებთ ღუმლის სპრეის, დაიცავით შეფუთვაზე მითითებული უსაფრთხოების ინსტრუქციები.

2.5 სერვისი

- მოწყობილობის შესაკეთებლად დაუკავშირდით ავტორიზებულ სერვის ცენტრს. გამოიყენეთ მხოლოდ ორიგინალი სათადარიგო ნაწილები.

- პროდუქტში არსებული ნათურა(ები) და სათადარიგო ნათურის ნაწილები დამოუკიდებლად უნდა შეიძინოთ: ეს ნათურები განკუთვნილია ექსტრემალური ფიზიკური პირობებისათვის საყოფაცხოვრებო დანადგარებში, როგორც არის ტემპერატურა, ვიბრაცია, ტენიანობა და ასევე იღებენ სასიგნალო ინფორმაციას დანადგარის საოპერაციო სტატუსის შესახებ. ისინი არ არის განკუთვნილი სხვა დანადგარებში გამოყენებისათვის და საყოფაცხოვრებო ოთახების გასანათებლად.

2.6 განკარგვა

⚠ გარფთხილება!

დაზიანებისა ან დაზუთვის რისკი.

- გამორთეთ მოწყობილობა დენის მთავარი წყაროდან.
- გადაჭერთ მთავარი ელექტროსადენი მოწყობილობასთან ახლოს და შეინახეთ.

3. მონტაჟი

⚠ გარფთხილება!

იხილეთ უსაფრთხოების თავები.

3.1 ზოგადი ინფორმაცია

⚠ სიფრთხილე!

ნუ შეაერთებთ მოწყობილობას ადაპტერებსა თუ დამაგრებლებს. ამან შეიძლება გამოიწვიოს გადატვირთვა და ხანძრის რისკი.

⚠ სიფრთხილე!

დამონტაჟების მინიმალური სიმაღლეა 85 სმ.

- მიკროტალღური ღუმელი გათვალისწინებულია მხოლოდ ჩაშენებული გამოყენებისთვის. ის უნდა განთავსდეს მყარ და ბრტყელ ზედაპირზე.
- კარადის უკანა კედელი, სადაც მიკროტალღური ღუმელია განლაგებული, შეიძლება არ იყოს ადგილზე.
- მთავრდეთ მიკროტალღური ღუმელი ორთქლს, ცხელ ჰაერს და წყლის მოხვედრას.

- თუ მიკროტალღური ღუმელი ზედმეტად ახლოსაა რადიოსთან ან ტელევიზორთან, ამან შეიძლება შეაფერხოს სიგნალის მიღება.
- თუ მიკროტალღურ ღუმელს ცივ ამინდში გადაიტანთ, არ გაააქტიუროთ დამონტაჟებისთანავე. აცადეთ ოთახის ტემპერატურაზე დგომა და სითბოს შეწოვა.

3.2 ელექტრული ინსტალაცია

წინამდებარე მოწყობილობის მიწოდება ხდება კვების კაბელსა და კვების შტეკერთან ერთად.

კაბელს აქვს დამიწების სადენი დამიწების შტეკერთ. შტეკერი უნდა ჩაირთოს სათანადოდ დამონტაჟებულ და დამიწებულ შტეფსელში. ელექტრული მოკლე ჩართვის შემთხვევაში დამიწება ამცირებს დენის დარტყმის რისკს.

3.3 მიკროტალღური ღუმელის მონტაჟი

1. გადაამოწმეთ, ავეჯის განზომილებები აკმაყოფილებს თუ არა სამონტაჟე მანძილებს.

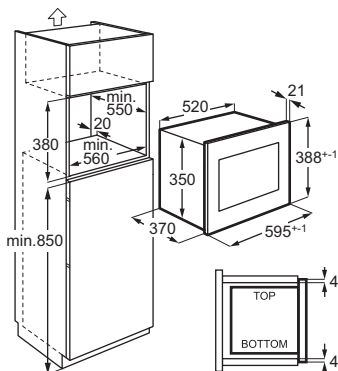
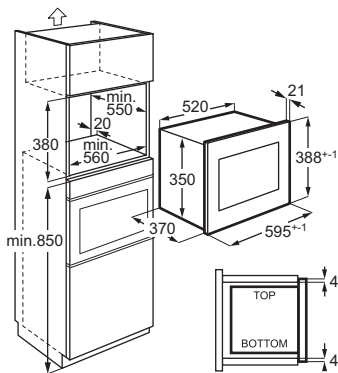

2. მორგების გადასამოწმებლად, ნიმუში მოათავსეთ კარადის ძირზე. თუ ერგება, მონიშნეთ ხრახნების შესაბამისი წერტილები. მოაცილეთ ნიმუში და ბრჯენი, მონიშნულ წერტილში, ხრახნებით (A) დააფიქსირეთ.

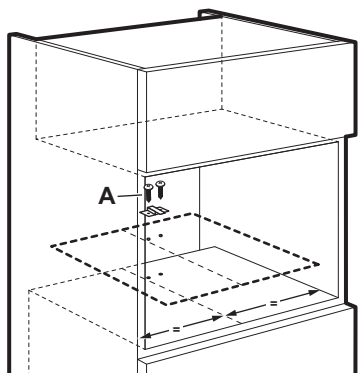

3. დაამონტაჟეთ მიკროტალღური ლუმელი. ბრჯენის დაფიქსირების შემთხვევაში დარწმუნდით, რომ იგი მოწყობილობის უკანა ნაწილს ბლოკავს.

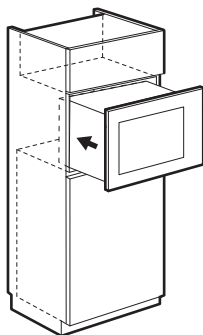

4. გასენით კარი და მიკროტალღური ლუმელი კარადაზე ხრახნით (B) დააფიქსირეთ.

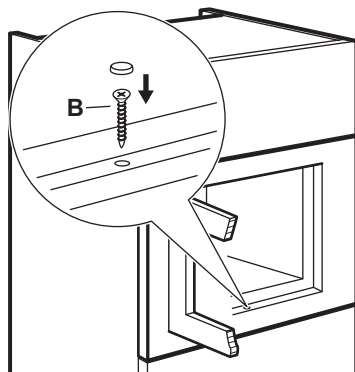

4. პროდუქტის აღწერა

4.1 ზოგადი მიმოხილვა

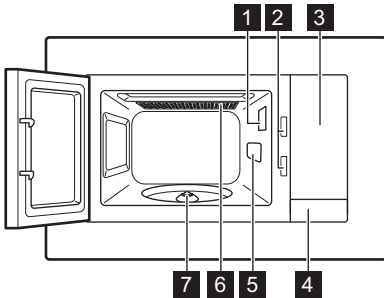



- 1 ნათურა
- 2 უსაფრთხოების ურთიერთჩამკეტი სისტემა
- 3 კონტროლის პანელი
- 4 კარის გამხსნელი
- 5 ტალღასატარის საფარი
- 6 გრილი
- 7 მბრუნავი დისკოს ლილვი

ეს პროდუქტი აკმაყოფილებს ევროპული სტანდარტის მოთხოვნებს EN55011. მოცემული სტანდარტის შესაბამისად, ეს პროდუქტი კლასიფიცირებულია როგორც მე-2 ჯგუფის B კლასის მოწყობილობა. მე-2 ჯგუფი ნიშნავს, რომ მოწყობილობა განზრახ წარმოქმნის რადიოსიხშირულ ენერგიას ელექტრომაგნიტური გამოსხივების სახით საკვების თერმული დამუშავებისთვის. B კლასის მოწყობილობა ნიშნავს, რომ მოწყობილობა შესაფერისია სახლის პირობებში გამოსაყენებლად.

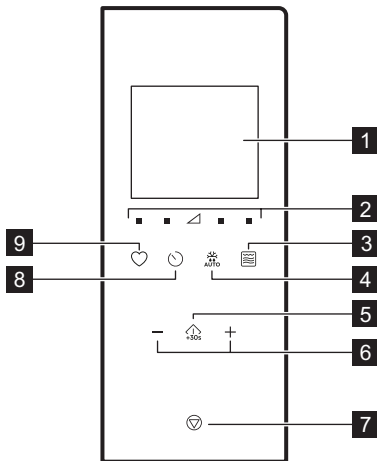
4.2 მართვის პანელი



სიმბოლო	ფუნქცია აღწერა
1	— დისკლი აჩვენებს პარამეტრებს მიმდინარე დროს.
2	■ ▽ სიმძლავრის პარამეტრების ბალიში დართეთ მიკროტალღური ღუმლის სიმძლავრის დონის დაყენების ნება
3	☞ გრილზე მომზადების ფუნქციის ბალიში მიკროტალღური ღუმლის / კომბინირებული მომზადების / გრილის დასაყენებლად.
4	AUTO გააღობა საკვების წონის მიხედვით გასაღობად.
5	⏏ +30s ჩართვა / +30 წმ მოწყობილობის ჩასართავად ან სრულ სიმძლავრეზე მომზადების დროის 30 წამით გასაზარდოდ.

სიმბოლო	ფუნქცია აღწერა
6 - , +	დროის, წონის, ტემპერატურის ან ავტომატური მზადების ფუნქციის დასაყენებლად. რეგულირების დილაკები
7 	მოწყობილობის გამორთვისთვის ან მომზადების პარამეტრების წასაშლელად. გათიშვა / გასუფთავება
8 	დროის / შემანსვენების დასაყენებლად. საათი
9 	ავტომატური ფუნქციის სწრაფად ასარჩევად. რჩეული

4.3 აქსესუარები

მბრუნავი დისკოს ნაკრები

i ყოველთვის გამოიყენეთ მბრუნავი დისკოს ნაკრები მიკროტალღურ ღუმელში საჭმლის მოსამზადებლად.

საჭმლის მოსამზადებელი შუშა და მბრუნავი დისკოს საყრდენი.

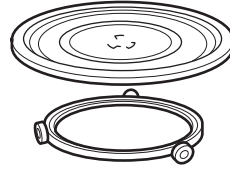

გრილის თარო

- გრილის ქვედა თარო

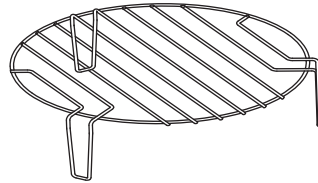

გამოიყენება შემდეგი მიზნით: საკვების მომზადება გრილის რეჟიმში დაბალი ინტენსივობით, საკვების მომზადება კონვექციური მეთოდით

5. პირველად გამოყენებამდე

⚠ გარფთხილება!
იხილეთ უსაფრთხოების თავები.

5.1 დამცავი ფირის მოცილება

პირველ გამოყენებამდე, ჩაარჩოს მოხსენით დამცავი ფირი.

5.2 საწყისი წმენდა



⚠ გარფთხილება!
იხილეთ თავი „მოვლა და დასუფთავება“

- მოწყობილობას ყველა აქსესუარი მოხსენით.

- გაწმინდეთ მოწყობილობის კამერა ნამიანი, რბილი ტილოთი მაქსიმალური სიფრთხილით.

5.3 წინასწარი გაცხელება

⚠ გარფთხილება!
პირველ გამოყენებამდე წინასწარ გააცხელეთ ცარიელი ღუმელი.

1. დააჭირეთ  განმეორებით რათა დააყენოთ გრილის ფუნქცია .
2. მიეცით მოწყობილობას მუშაობის საშუალება, 30 წთ-ის განმავლობაში რათა მოშორდეს წარმოების პროცესით გამოწვეული სუნით.

3. გახსენით კარი და დააცადეთ, რომ გაცივდეს.
4. გაწმინდეთ მოწყობილობის კამერა ნამიანი, რბილი ტილოთი და გააშრეთ მაქსიმალური სიფრთხილით.

საწყის ეტაპზე, რამდენიმე გამოყენებისას მოწყობილობამ შესაძლოა გამოყოფს სუნი

და კვამლი. ეს სრულიად ნორმალურია და არ მიუთითებს არავითარ გაუმართაობაზე. დარწმუნდით, რომ ოთახში ჰაერის საკმარისი ნაკადია.

6. ყოველდღიური გამოყენება

⚠ გარფთხილება!

იხილეთ უსაფრთხოების თავები.

6.1 ზოგადი ინფორმაცია მოწყობილობის გამოყენების შესახებ

- მოწყობილობის გამორთვის შემდეგ, გააჩერეთ კერძი რამდენიმე წუთით.
- მოხსენით ალუმინის ფოლგის შეფუთვა, ლითონის კონტეინერები და სხვ. საჭმლის მომზადების დაწყებამდე.

მომზადება

- მოსამზადებელ საჭმელს დააფარეთ მასალა, რომელიც შესაფერისია მიკროტალღურ ღუმელში გამოყენებისთვის. საჭმელი მოამზადეთ თავსახურის გარეშე მხოლოდ იმ შემთხვევაში, თუ გსურთ, რომ ხრამუნა გამოვიდეს.
- არ მოამზადოთ კერძები საჭიროზე მეტ ხანს სიმძლავრის ძალიან მაღალი პარამეტრის ან ზედმეტად ხანგრძლივი დროის არჩევით. საჭმელი შეიძლება გამოშრეს, დაიწვას ან გახდეს ცეცხლის გაჩენის მიზეზი.
- არ გამოიყენოთ მოწყობილობა ნაჭურჭიანი კვერცხების ან ლოკოკინების ნიჟარით მოსამზადებლად, რადგან ისინი შეიძლება გასკვდეს. კვერცხის შეწვის შემთხვევაში ჯერ დაჩხვლიტეთ კვერცხის გული.
- მომზადებამდე ჩანგლით დაჩხვლიტეთ ამ გაცივლეთ კანი კარტოფილს, ჰომიდორს, სოსისს და მსგავსი ტიპის საკვებს იმისთვის, რომ არ დასკვდეს.
- ცივი ან გაყინული საჭმლის შემთხვევაში, დააყენეთ საჭმლის მომზადების შედარებით უფრო ხანგრძლივი დრო.
- სოუსის შემცველ კერძებს პერიოდულად უნდა მოურიოთ.

- მყარი სტრუქტურის მქონე ბოსტნეული, მაგალითად, სტაფილო, ბარდა ან ყვავილოვანი კომბოსტო, უნდა მომზადდეს წყალში.
- მომზადების დროის ნახევრის გასვლის შემდეგ გადაატრიალეთ კერძის მსხვილი ნაწილები.
- თუ შესაძლებელია, დაჭერით ბოსტნეული თანაბარი ზომის ნაჭურჭლად.
- გამოიყენეთ ბრტყელი, ფართო თევზები.
- არ გამოიყენოთ ფაიფურის, კერამიკის ან თიხის ჭურჭელი მოუჭიპავი ძირით ან მცირე ღიობებით, მაგალითად, სახელურებით. ამ ღიობებში შეიძლება მოხვდეს ნესტი, რომელიც გამოიწვევს გაცხელებისას სამზარეულოს ჭურჭლის გაბზარვას.
- საჭმლის მოსამზადებელი შუშა საჭიროა მიკროტალღურ ღუმლის მოუშობისთვის. მოათავსეთ მასზე საჭმელი ან სითხეები.

ხორცის, ფრინველის, თევზის გაღობა

- მოათავსეთ გაყინული, შეუფუთავი საჭმელი მომცრო კუთხეებიან თევზზე; რომლის ქვეშ, თავის მხრივ, მოათავსებულია კონტეინერი გამდნარი ყინულის სითხის შესაგროვებლად.
- გაღობის დროის ნახევრის გასვლის შემდეგ გადაატრიალეთ საჭმელი. თუ შესაძლებელია, განაცალკევეთ და გამოიღეთ ის ნაწილები, რომლებმაც დაიწყო გაღობა.

კარაქის, პამეტის, ხაჭოს გაღობა

- საჭმელს ბოლომდე ნუ გააღობთ მოწყობილობაში, გაღობა დაასრულეთ ოთახის ტემპერატურაზე. ამის შედეგად ის უფრო თანაბრად გააღობება. გაღობამდე მოაცილეთ ლითონის ან ალუმინის შეფუთვა.

ხილის, ბოსტნეულის გაღობა

- თუ ხილი და ბოსტნეული ნედლად უნდა შენარჩუნდეს, არ გააღობოთ

ისინი მოწყობილობაში ბოლომდე. აცადეთ ოთახის ტემპერატურაზე გაღობა.

- ხილის და ბოსტნეულის გაღობის გარეშე მოსამზადებლად ჯერ გამოიყენეთ მიკროტალღური ღუმლის შედარებით მაღალი სიმძლავრე.

მზა საჭმელები

- შეგიძლიათ მზა საჭმელების მოწყობილობაში მომზადება მხოლოდ შესაფერისი ჭურჭელი და მასალა

- იმ შემთხვევაში, თუ მათი შეფუთვა შესაფერისია მიკროტალღურ ღუმელში გამოყენებისთვის.
- თქვენ უნდა დაიცვათ შეფუთვაზე დაბეჭდილი მწარმოებლის ინსტრუქცია (მაგ.: მოხსენით ლითონის თავსახური და განვრითეთ პლასტმასის ფირი).

სამზარეულოს ჭურჭელი / მასალა	მიკროტალღური			გრილზე მომზადება
	გაღობა	გაცხელება	საჭმლის მომზადება	
ღუმელგამძლე მინა და ფაიფური ლითონის კომპონენტების გარეშე, მაგ.: პირექსი, თბოგამძლე მინა	✓	✓	✓	✓
არასიცხებამძლე მინა და ფაიფური ¹⁾	✓	X	X	X
სიცხებამძლე/ყინვაგამძლე მასალისგან დამზადებული მინა და მინის კერამიკა, მაგალითად, გრილის თარო	✓	✓	✓	✓
კერამიკა ²⁾ , თიხის ჭურჭელი ²⁾	✓	✓	✓	X
200°C-მდე ცეცხლმედეგი პლასტმასა ³⁾	✓	✓	✓	X
მუყაო, ქაღალდი	✓	X	X	X
შესაფუთი ფირი	✓	X	X	X
შესაწვავი ფირი, მიკროტალღური ღუმლის ცეცხლმედეგი ჩამკეტი ³⁾	✓	✓	✓	X
ლითონისგან დამზადებული შესაწვავი თეფშები, მაგ., ემალის, თუჯის	X	X	X	✓
საცხობი ფორმები, შავი ლაქის ან სილიკონის ზედაპირით ³⁾	X	X	X	✓
საცხობი ლანგარი	X	X	X	✓
სამზარეულოს შესაბრაწი ჭურჭელი, როგორცაა ბლინების ფორმა ან შესაბრაწი თეფში	X	✓	✓	X
მზა შეფუთული კერძები ³⁾	✓	✓	✓	✓

¹⁾ რომელიც არ არის მოვერცხლილი, მოჭრული, პლასტინასა თუ ლითონში ამოვლებული / კერცხლის, ოქროს, პლატინის ან ლითონის დეკორაციების გარეშე

²⁾ კვარცის ან ლითონის კომპონენტების ან ლითონის შემცველი მინაწქრის გარეშე

³⁾ თქვენ უნდა მიჰყევთ მწარმოებლის ინსტრუქციას მაქსიმალური ტემპერატურების შესახებ.

✓ შესაფერისი

X არ არის შესაფერისი

6.2 მიკროტალღური ღუმელის ჩართვის და გამორთვისას

⚠ სიფრთხილე!

არ ამუშაოთ მიკროტალღური ღუმელი, თუ მასში არ არის საჭმელი.

- დააჭირეთ ან სიმძლავრის დონის დასაყენებლად. შესაბამისი დონის ასარჩევად იხილეთ ქვემოთ მოცემული ცხრილი.
- დააჭირეთ + -ს ან - -ს მზადების დროის დასაყენებლად.
- დააჭირეთ რათა დაადასტუროთ და ჩართოთ მიკროტალღური ღუმელი. პარამეტრის გასაუქმებლად დააჭირეთ -ს.

მიკროტალღური ღუმელის გასათიშად:

- დაიცადეთ იქამდე, სანამ მიკროტალღური ღუმელი ავტომატურად არ დეაქტივირდება, როდესაც დრო ამოიწურება. ეკრანზე აისახება 0:00.
- გააღეთ კარი და დააჭირეთ -ს საჭმლის მომზადების გასაგრძელებლად. გამოიყენეთ ეს ვარიანტი კერძის შესამოწმებლად.
- დააჭირეთ ღილაკს .

i მიკროტალღური ღუმლის ავტომატური დეაქტივაციისას გაისმება ხმოვანი სიგნალი.

6.3 ელ. კვების პარამეტრების ცხრილები

მიკროტალღური

მიკროტალღური ღუმელი	დაბალი	საშ. დაბალი	საშ.	საშ. მაღალი	მაღალი
სიმძლავრე	100 Watt	300 Watt	500 Watt	700 Watt	900 Watt

გრილზე და კომბინირებული მზადება

დააჭირეთ	დისპლეი	ელ. კვების დაყენება
		გრილი 100%
1-ჯერ		მიკროტალღური 36% გრილი 64%
2-ჯერ		მიკროტალღური 55% გრილი 45%
3-ჯერ	900 WATT	მიკროტალღური 100%

6.4 სწრაფი დაწყება

i მაქსიმალური მომზადების დრო არის 95 წუთი.

მიკროტალღური ღუმელის სწრაფად გააქტიურება შემდეგნაირად შეგიძლიათ.

- 30 წამის მანძილზე მიკროტალღური ღუმელის სრული დატვირთვით გასააქტიურებლად დააჭირეთ -ს. ამ ღილაკზე თითოეული დამატებითი დაჭერით მომზადების დრო 30 წამით იზრდება.
- დააჭირეთ - -ს ერთხელ. პარამეტრების ბალიშების გამოყენებით დააყენეთ მზადების დრო. მიკროტალღური ღუმელის სრული დატვირთვით გასააქტიურებლად დააჭირეთ -ს.

6.5 გრილი და კომბინირებული მომზადება

იხილეთ სიმძლავრის პარამეტრის ცხრილები.

- განმეორებით დააჭირეთ -ს, რათა დააყენოთ გრილზე შეწვის თუ კომბინირებული მზადების ფუნქცია.
- დროის დასაყენებლად დააჭირეთ პარამეტრის ბალიშებს.

3. დააჭირეთ $\hat{+}_{30s}$, რათა დაადასტუროთ და ჩართოთ მიკროტალღური ღუმელი.

ⓘ მზადების დროის ნახევრის გასვლის შემდეგ გაისმება ხმოვანი სიგნალი. შეგიძლიათ საკვები ამოატრიალოთ.

6.6 გაღობა

1. საკვების ტიპის ასარჩევად, კვლავ დააჭირეთ $\hat{+}_{30s}$ -ს.

სიმბოლო	ფუნქცია
	პურის გაღობა
	ხორცის გაღობა
	თევზის გაღობა
	ბოსტნეულის გაღობა

2. წონის დასაყენებლად, დააჭირეთ — -სა და + -ს. დრო ავტომატურად დაყენდება.

3. დააჭირეთ $\hat{+}_{30s}$, რათა დაადასტუროთ და ჩართოთ მიკროტალღური ღუმელი.

6.7 მრავალეტაპიანი მზადება

შეგიძლიათ დააყენოთ მოწყობილობა ისე, რომ ფუნქციები თანმიმდევრულად იყოს გაშვებული. საჭმლის მომზადება შესაძლებელია მაქსიმუმ სამ ეტაპად და თუ ერთ-ერთი მათგანი გაღობაა, ის უნდა დეყენდეს პირველ ეტაპად.

მაგალითი: გაღობა და მიკროტალღური:

- დააჭირეთ $\hat{+}_{30s}$ და აირჩიეთ საკვები.
- დააჭირეთ + ან — წონის ასარჩევად.
- დააჭირეთ \triangle ან \blacksquare სიმძლავრის დონის დასაყენებლად.
- აირჩიეთ + ან — მომზადების დროის დასაყენებლად.

მესამე ეტაპის დასაყენებლად, გაიმეორეთ 3 და 4 ნაბიჯები.

5. დააჭირეთ $\hat{+}_{30s}$ დასადასტურებლად. დისპლეიზე ხდება დროის უკუათვალი. გაღობის რეჟიმში ხმოვანი სიგნალის გაგონებისას, ამოატრიალეთ და ხელახლა გადაანაწილეთ საკვები.

6.8 რჩეული

თქვენ შეგიძლიათ 3 რჩეული პარამეტრის შენახვა.

გამოიყენეთ ეს ფუნქცია, რათა შეინახოთ თქვენ მიერ მიკროტალღური ღუმლის ხშირად გამოყენებადი პარამეტრი.

1. დააყენეთ ის ფუნქცია და პარამეტრები, რომელთა შენახვასაც ისურვებდით.

იხილეთ დასაყენებელი ფუნქციის პროცედურა.

2. ხანგრძლივად დააჭირეთ \heartsuit 2 წამით. ამოქმედდება აკუსტიკური სიგნალი.

3. დააჭირეთ $\hat{+}_{30s}$ დასადასტურებლად და შესანახად.

შეგიძლიათ შენახული საყვარელი ფუნქციების მოდიფიცირება. დააჭირეთ $\hat{+}_{30s}$ -ს და შეცვალეთ ფუნქცია ან პარამეტრები. იმავე პროცედურის გამოყენებით.

რჩეული პროგრამის გამოყენება

1. ლოდინის რეჟიმში განმეორებით დააჭირეთ \heartsuit პარამეტრის 1, 2 ან 3 ასარჩევად.

2. დააჭირეთ $\hat{+}_{30s}$ მიკროტალღური ღუმელის გასააქტიურებლად.

საყვარელი მენიუ

კერძი	წონა	დისპლეი
	50 გ	50 გ
	100 გ	100 გ
	150 გ	150 გ
კარაქის დარბილება	200 გ	200 გ
	250 გ	250 გ
	100 გ	100 გ
მღნარი შოკოლადი	150 გ	150 გ
	200 გ	200 გ
	1 ჭიქა	1
შოკოლადი ს	2 ჭიქა	2
	3 ჭიქა	3
ნამცხვარი	4 ჭიქა	4

7. აქსესუარების გამოყენება

⚠ გარფთხილება!

იხილეთ უსაფრთხოების თავები.

7.1 მბრუნავი დისკოს ჩასმა

⚠ სიფრთხილე!

არ მოამზადოთ საჭმელი მბრუნავი დისკოს გარეშე. გამოიყენეთ მხოლოდ მიკროტალღურ ღუმელთან ერთად მოწოდებული მბრუნავი დისკო.

❗ არასდროს მოამზადოთ საჭმელი უშუალოდ საჭმლის მოსამზადებელ შუშაზე.

1. მოათავსეთ მბრუნავი მიმმართველი დისკოს ლილვის გარშემო.
2. მოათავსეთ საჭმლის მოსამზადებელი შუშა გორგოლაჭიან მიმმართველზე.

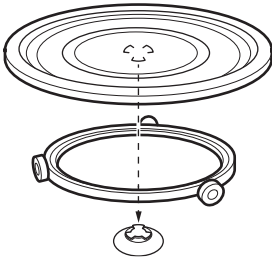

7.2 გრილის გისოსის ჩასმა

⚠ სიფრთხილე!



გრილის თაროს მიკროტალღურის ფუნქციაში გამოყენება შეუძლებელია. არსებობს მოწყობილობის დაზიანების რისკი. გრილის თარო გამოიყენეთ მხოლოდ გრილის ფუნქციის გააქტიურების შემთხვევაში.

მოათავსეთ გრილის გისოსი მბრუნავ დისკოზე.

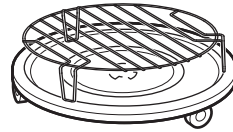

8. დამატებითი ფუნქციები

8.1 ბავშვებისგან დამცავი ბლოკი

ბავშვებისგან დამცავი ბლოკი ხელს უშლის მიკროტალღური ღუმელის შემთხვევით ამუშავებას.

ხანგრძლივად დააჭირეთ  3 წამის განმავლობაში.

ამოქმედდება აკუსტიკური სიგნალი.

როდესაც ბავშვებისგან დამცავი ბლოკი გააქტიურებულია ეკრანზე გამოისახება .

ბავშვებისგან დამცავი ბლოკის გამოსართავად ხანგრძლივად დააჭირეთ

-ს 3 წამის განმავლობაში.

ამოქმედდება აკუსტიკური სიგნალი.

8.2 სამზარეულოს ტაიმერი

თქვენ შეგიძლიათ მაქსიმუმ 95 წუთის დაყენება.

❗ როცა სამზარეულოს ტაიმერის ფუნქცია აქტიურია, სხვა არც ერთი პროგრამის დაყენება არ არის შესაძლებელი.

1. დააჭირეთ ლილვას .
2. დროის დასაყენებლად დააჭირეთ პარამეტრის ბალიშებს.

ტაიმერის ათვლა ავტომატურად დაიწყება 2 წამის შემდეგ.

კარის გაღების ან მიკროტალღური ღუმელის დაპაუზებისას ტაიმერი წყვეტს მუშაობას. მზადების გაგრძელებისას ტაიმერი მანამდე დაყენებულ დროს დაუბრუნდება.

როდესაც მიაღწევს დანიშნულ დროს, ხმოვანი სიგნალი გამოიცემა.

8.3 საათის დაყენება

ⓘ შეგიძლიათ დროის დაყენება 12 და 24 საათიანი საათის სისტემაში.

1. დააჭირეთ სანამ 12H ან 24H ფორმატი გამოჩნდება.
2. საათების რაოდენობის შესაყვანად, დააჭირეთ პარამეტრების ბალიშებს.
3. დააჭირეთ ღილაკს დასადასტურებლად.
4. წუთების რაოდენობის შესაყვანად, დააჭირეთ პარამეტრების ბალიშებს.
5. დააჭირეთ ღილაკს დასადასტურებლად.

ⓘ თუ არ გასურთ, რომ საათი ეკრანზე ჩანდეს, დააჭირეთ -ს, სანამ ეკრანი არ გიჩვენებთ „OFF“-ს და დააჭირეთ -ს დასადასტურებლად. ეკრანზე ჩნდება 00:00 და 5 წთ-ის შემდეგ ავტომატურად ითიშება.

8.4 ღილაკზე შეხების ხმის დადუმება

ამ ფუნქციის მეშვეობით შეძლებთ ღილაკზე შეხების ხმის დადუმებას.

1. გააღეთ კარი.
2. ხანგრძლივად დააჭირეთ და ერთდროულად. OFF გამოჩნდება.
3. დაკეტეთ კარი.

ხმის ჩასართავად, ხელახლა შეასრულეთ ზემოთ აღწერილი პროცედურა. ON გამოჩნდება.

9. მინიშნებები და რჩევები

⚠ გარფთხილება!

იხილეთ უსაფრთხოების თავები.

9.1 მიკროტალღურ ღუმელში მომზადების რჩევები

პრობლემა	გამოსავალი
მოსამზადებელი პროპორციების (ოდენობების) შესახებ ინფორმაციას აქვერ ნახავთ.	იპოვეთ მსგავსი ტიპის საჭმელი. გაზარდეთ ან შეამცირეთ მომზადების დრო შემდეგი წესის მიხედვით: <ul style="list-style-type: none"> • ორმაგი რაოდენობის საჭმელს თითქმის ორმაგი დრო სჭირდება. • ნახევარს კი — ნახევარი.
საჭმელი ძალიან გამოშრა.	დააყენეთ მომზადების უფრო მოკლე დრო ან აირჩიეთ მიკროტალღური ღუმლის უფრო დაბალი სიმძლავრე.

პრობლემა	გამოსავალი
საჭმელი არ გალღვა, გაცხელდა ან მომზადდა დროის დასრულებისას.	დააყენეთ საჭმლის მომზადების უფრო ხანგრძლივი დრო ან უფრო მაღალი სიმძლავრე. გაითვალისწინეთ, რომ უფრო დიდი კერძები მეტ დროს საჭიროებს.
საჭმლის მომზადების დროის ამოწურვის შემდეგ საჭმელი გარედან ზედმეტად ცხელია, მაგრამ არ არის მზად შიგნით.	მომავალში დააყენეთ უფრო ნაკლები სიმძლავრე და გაახანგრძლივეთ დრო. მოუირეთ სითხეებს (მაგ.: სუპი) მომზადების დროის შუაში.
ბრინჯის არ არის სათანადოდ მომზადებული.	ბრინჯის უკეთ მოსამზადებლად გამოიყენეთ ბრტყელი და ფართო ჭურჭელი.

9.2 გალღობა

ცხიმი ყოველთვის დაადნეთ ზემოდან ქვემოთ მდგომარეობაში.

არ გააღლოთ ხორცი თავდახურულ ჭურჭელში, რადგან ამან შეიძლება გამოიწვიოს მომზადება გაღობის ნაცვლად.

ფრინველი ყოველთვის გააღლვეთ გულმკერდით ქვემოთ.

9.3 საჭმლის მომზადება

ყოველთვის გამოიღეთ ცივი ხორცი და ფრინველი მაცივრიდან საჭმლის მომზადებამდე მინიმუმ 30 წუთით ადრე.

მომზადების შემდეგ თავდახურული დატოვებთ ხორცი, ფრინველი, თევზეული და ბოსტნეული.

თევზს წაუსვით ცოტა ზეთი ან დამდნარი კარაქი.

ნებისმიერი ბოსტნეული უნდა მომზადდეს მიკროტალღური ღუმლის სრულ სიმძლავრეზე.

დაამატეთ 30-45 მლ. ცივი წყალი ყოველ 250 გრ. ბოსტნეულს.

მომზადებამდე დაჭერით ახალი ბოსტნეული თანაბარი ზომის ნაჭრებად. მოამზადეთ ყველა ბოსტნეული თავდახურულ კონტეინერში.

9.4 ხელახლა გაცხელება

შეფუთული კერძების ხელახლა გაცხელებისას ყოველთვის დაიცავით შეფუთვაზე მითითებული ინსტრუქცია.

9.5 გრილზე მომზადება

გრილზე ბრტყელი საჭმელი მოამზადეთ გრილის ცხაურას შუაში.

მომზადების დროის ნახევრის გასვლის შემდეგ გადაატრიალეთ კერძი და გააგრძელეთ მომზადება.

9.6 კომბინირებული მომზადება

გამოიყენეთ კომბინირებული მომზადების ფუნქცია გარკვეული კერძების ხრაშუნა ტექსტურის შესანარჩუნებლად.

საჭმლის მომზადების დროის ნახევრის გასვლის შემდეგ გადაატრიალეთ საჭმელი და გააგრძელეთ მომზადება.

კომბინირებული მომზადების 2 რეჟიმში არსებობს. თითოეულ რეჟიმში შერწყმილია მიკროტალღური და გრილის ფუნქციები დროის სხვადასხვა პერიოდში და სიმძლავრის დონეზე.

10. მოვლა და დასუფთავება

⚠ გარფთხილება!

იხილეთ უსაფრთხოების თავები.

10.1 წმენდასთან დაკავშირებული შენიშვნები და რჩევები

- გაწმინდეთ მოწყობილობის წინა ნაწილი რბილი ქსოვილით, თბილი წყლითა და საწმენდი საშუალებით.
- ლითონის ზედაპირების გასაწმენდად გამოიყენეთ ჩვეულებრივი საწმენდი საშუალება.
- გაწმინდეთ მოწყობილობის შიდა ნაწილი თითოეული გამოყენების შემდეგ იმისათვის, რომ კარგ მდგომარეობაში შეინარჩუნოთ. რეგულარულად მოაცილეთ საჭმლის ნარჩენები. მოაცილეთ ზედმეტი ორთქლი/სინესტე.



- გაწმინდეთ ჩამჯდარი ჭურჭელი სპეციალური საწმენდი საშუალებით.
- რეგულარულად გაწმინდეთ და გაამშრალეთ ყველა აქსესუარი. გამოიყენეთ თბილი წყალში დასველებული რბილი ნაჭერი და საწმენდი საშუალება.
- ნარჩენების დასარბილებლად, რომელთა მოცილება რთულია, ადუღეთ ჭიქა წყალი მიკროტალღური ღუმლის სრულ სიმძლავრეზე 2-3 წუთის მანძილზე.
- სუნის მოსაცილებლად გახსენით ჭიქა წყალში 2 ჩ. კოვზი ლიმონის წვენი და ადუღეთ მიკროტალღურ ღუმელში 5 წუთის განმავლობაში.

11. პრობლემის აღმოფხვრა

⚠ გარფთხილება!

იხილეთ უსაფრთხოების თავები.

11.1 რა უნდა გავაკეთო, თუ...

პრობლემა	შესაძლო მიზეზი	გამოსავალი
მოწყობილობა არ მუშაობს.	მოწყობილობა არ არის მიერთებული დენის წყაროსთან.	მიუერთეთ მოწყობილობა დენის წყაროს.
მოწყობილობა არ მუშაობს.	ელექტროენერჯის დაბალი მიწოდება.	შეამოწმეთ მცველი ან წრედის ამომრთველი. თუ მცველი წრედს ნშირად თიშავს, დაუკავშირდით პროფესიონალ ელექტრიკოსს.
მოწყობილობა არ მუშაობს.	კარი არ არის სათანადოდ დანერული.	დარწმუნდით, რომ კარს არაფერი ბლოკავს.
ნათურა არ მუშაობს.	ნათურა დაზიანებულია.	ნათურა გამოსაცვლელია.
დისპლეიზე ნაჩვენებია  .	ბავშვებისგან დამცავი ბლოკი ჩართულია.	გამორთეთ ბავშვებისგან დამცავი ბლოკი. დააჭირეთ  -ს 3 წამის განმავლობაში.
ლუმინის შიგნით ნაპერწკლები ჩნდება.	შიგნით არის ლითონის ჭურჭელი ან ჭურჭელი ლითონის საფარით.	ამოიღეთ თეფში მოწყობილობიდან.
ლუმინის შიგნით ნაპერწკლები ჩნდება.	ლითონის შამფურები ან ალუმინის ფოლგა ენება შიდა კედლებს.	დარწმუნდით, რომ ლითონის შამფურები ან ალუმინის ფოლგა არ ენება შიდა კედლებს.
მბრუნავი დისკის ნაკრები დაკაწვრის ან ხანუნი ნმას გამოსცემს.	საჭმლის მოსამზადებელი შუშის ქვეშ რაღაც ობიექტია ან დაგროვებულია ჭუჭყი.	გაწმინდეთ არე საჭმლის მოსამზადებელი შუშის ქვეშ.
მოწყობილობამ შეწყვიტა მუშაობა მკაფიო მიზეზის გარეშე.	ადგილი აქვს გაუმართაობას.	თუ ეს სიტუაცია გამეორდება, დარეკეთ ავტორიზებულ მომსახურების ცენტრში.

11.2 მომსახურების მონაცემები

თუ თავად ვერ პოულობთ ამ პრობლემის გადაწყვეტის გზას, დაუკავშირდით თქვენს დილერს ან ავტორიზებულ სერვის ცენტრს.

სერვისცენტრის საჭირო მონაცემები მითითებულია ქარხნული პასპორტის ფირფიტაზე. ტექნიკური მონაცემების დაფა განლაგებულია მოწყობილობაზე. არ მოხსნათ მოწყობილობის საფირმო ფირფიტა.

გირჩევთ, მონაცემები დაწეროთ აქ:

მოდელი (MOD.)
.....	...
პროდუქტის ნომერი (PNC)
.....	...
სერიული ნომერი (S.N.)
.....	...

12. ენერგოეფექტურობა

12.1 ინფორმაცია პროდუქტის შესახებ: ენერგიის მოხმარება და დაბალი ენერგომოხმარების რეჟიმზე გასვლის მაქსიმალური დრო

ელექტროენერგიის მოხმარება მოლოდინის რეჟიმში, ჩართული ეკრანით	0.8 3ტ
--	-----------

ელექტროენერგიის მოხმარება მოლოდინის რეჟიმში, გამორთული ეკრანით	0.5 3ტ
--	-----------

მოწყობილობამ ჩააბარა შემდეგი ტესტები:
EN 50564.

13. გარემოსდაცვითი საკითხები

საჭიროა მასალების გადამუშავება, თუ პროდუქტზე გამოსახულია სიმბოლო . გადამუშავებისთვის შესაფუთი მასალა მოათავსეთ შესაბამის კონტეინერში. დაგვეზარეთ გარემოს და ადამიანის ჯანმრთელობის დაცვაში ელექტრული და ელექტრონული მოწყობილობების ნარჩენების გადამუშავებით.

მოწყობილობა, რომელზეც გამოსახულია სიმბოლო  არ უნდა გადაადგოთ საყოფაცხოვრებო ნარჩენებთან ერთად. დააბრუნეთ პროდუქტი თქვენს ადგილობრივ გადასამუშავებელ ობიექტში ან დაუკავშირდით თქვენს მუნიციპალურ სამსახურს.

1. SICHERHEITSINFORMATIONEN	113	8. ZUSATZFUNKTIONEN.....	125
2. SICHERHEITSHINWEISE.....	116	9. HINWEISE UND TIPPS.....	126
3. MONTAGE.....	117	10. REINIGUNG UND PFLEGE.....	127
4. GERÄTEBESCHREIBUNG.....	119	11. FEHLERBEHEBUNG.....	127
5. VOR DER ERSTEN INBETRIEBNAHME	120	12. ENERGIEEFFIZIENZ.....	128
6. TÄGLICHER GEBRAUCH.....	121	13. INFORMATIONEN ZUR ENTSORGUNG	128
7. VERWENDUNG DES ZUBEHÖRS.....	124		

1. ⚠️ SICHERHEITSINFORMATIONEN

Lesen Sie vor der Installation und Verwendung des Geräts sorgfältig die mitgelieferten Anweisungen durch. Bei Verletzungen oder Schäden infolge nicht ordnungsgemäßer Montage oder Verwendung übernimmt der Hersteller keine Haftung. Bewahren Sie die Anleitung zum Nachschlagen an einem sicheren und zugänglichen Ort auf.

1.1 Sicherheit von Kindern und schutzbedürftigen Personen

⚠️ WARNUNG!

Erstickungs- und Verletzungsgefahr oder Gefahr bleibender Schäden.

- Das Gerät kann von Kindern ab 8 Jahren und Personen mit eingeschränkten physischen, sensorischen

oder geistigen Fähigkeiten oder mit mangelnder Erfahrung/mangelndem Wissen benutzt werden, wenn sie durch eine für ihre Sicherheit zuständige Person beaufsichtigt werden oder von dieser Person Anweisungen erhalten haben, wie das Gerät sicher zu bedienen ist und welche Gefahren bei nicht ordnungsgemäßer Bedienung bestehen. Kinder unter 8 Jahren und Personen mit schweren Behinderungen oder Mehrfachbehinderung sollten vom Gerät ferngehalten werden, wenn sie nicht ständig beaufsichtigt werden.

- Kinder sollten beaufsichtigt werden, um sicherzustellen, dass sie nicht mit dem Gerät spielen.

- Halten Sie sämtliches Verpackungsmaterial von Kindern fern und entsorgen Sie es ordnungsgemäß.
- **WARNUNG:** Das Gerät und die zugänglichen Geräteteile werden während des Betriebs heiß. Halten Sie Kinder und Haustiere von dem Gerät fern, wenn es in Betrieb oder in der Abkühlphase ist.
- Falls Ihr Gerät mit einer Kindersicherung ausgestattet ist, empfehlen wir, diese einzuschalten.
- Kinder dürfen keine Reinigung und Wartung des Geräts ohne Beaufsichtigung durchführen.

1.2 Allgemeine Sicherheit

- Dieses Gerät ist nur zum Kochen bestimmt.
- Dieses Gerät ist für den häuslichen Gebrauch im Haushalt in Innenräumen konzipiert.
- Dieses Gerät darf in Büros, Hotelzimmern, Gästezimmern in Pensionen, Bauernhöfen und anderen ähnlichen Unterkünften verwendet werden, wenn diese Nutzung das (durchschnittliche) Nutzungsniveau im Haushalt nicht überschreitet.
- **WARNUNG:** Das Gerät und die zugänglichen Geräteteile werden während des Betriebs heiß. Seien Sie vorsichtig und berühren Sie niemals die Heizelemente.
- **WARNUNG:** Nur eine qualifizierte Fachkraft darf Wartungs- oder Reparaturarbeiten ausführen, die die Entfernung einer Abdeckung beinhalten, die Schutz vor der Mikrowellenenergie bietet.
- **WARNUNG:** Wenn die Tür oder Türdichtungen beschädigt sind, darf das Gerät erst wieder in Betrieb genommen werden, wenn es von einer Fachkraft repariert wurde.
- **WARNUNG:** Erhitzen Sie keine Flüssigkeiten und andere Lebensmittel in geschlossenen Behältern. Sie können explodieren.
- Wenn das Netzkabel beschädigt ist, muss es vom Hersteller, seinem autorisierten Servicezentrum oder einer gleichermaßen qualifizierten Person ausgetauscht werden, um Gefahren durch elektrischen Strom zu vermeiden.
- Schalten Sie das Gerät immer aus und ziehen Sie den Netzstecker aus der

Steckdose, bevor Reinigungsarbeiten durchgeführt werden.

- Verwenden Sie stets Topfhandschuhe, um Zubehör oder Geschirr herauszunehmen oder zu verstauen.
- Bedienen Sie das Gerät keinesfalls über eine externe Zeitschaltuhr oder ein separates Fernbedienungssystem.
- Verwenden Sie beim Garen in der Mikrowelle keine Metallbehälter für Speisen und Getränke.
- Verwenden Sie nur mikrowellengeeignetes Kochgeschirr.
- Wenn Sie Lebensmittel in Behältern aus Kunststoff oder Papier erhitzen, behalten Sie das Gerät im Auge, da die Möglichkeit einer Entflammung besteht.
- Das Gerät ist zum Erhitzen von Speisen und Getränken bestimmt. Das Trocknen von Lebensmitteln oder Kleidungsstücken und das Erhitzen von Wärmekissen, Hausschuhen, Schwämmen, feuchten Tüchern und Ähnlichem kann zu Verletzungen, Entflammungen oder Bränden führen.
- Wenn Rauch austritt, schalten Sie das Gerät aus oder

ziehen Sie den Netzstecker aus der Steckdose und halten Sie die Tür geschlossen, um Flammen zu ersticken.

- Das Erhitzen von Getränken in der Mikrowelle kann zu einem verzögerten Überkochen führen. Seien Sie beim Umgang mit dem Behälter vorsichtig.
- Der Inhalt von Saugflaschen und Gläsern mit Babynahrung muss vor dem Verzehr umgerührt oder geschüttelt und die Temperatur geprüft werden, um Verbrennungen zu vermeiden.
- Eier mit Schale und ganze, hart gekochte Eier dürfen nicht im Gerät erhitzt werden, da sie explodieren können, auch nachdem die Erhitzung in der Mikrowelle beendet ist.
- Wird das Gerät nicht in einem sauberen Zustand gehalten, kann dies zu einer Verschlechterung der Oberfläche führen, die sich negativ auf die Lebensdauer des Geräts auswirkt und möglicherweise zu einer gefährlichen Situation führen kann.
- Die Temperatur der zugänglichen Oberflächen kann

- hoch sein, wenn das Gerät in Betrieb ist.
- Schalten Sie das Gerät nicht ein, wenn es leer ist. Metallteile im Garraum können einen Lichtbogen erzeugen.
 - Das Gerät muss regelmäßig gereinigt und alle Speisereste entfernt werden.
 - Reinigen Sie das Gerät nicht mit einem Dampfstrahlreiniger.

- Benutzen Sie zum Reinigen der Glastür keine scharfen Scheuermittel oder Metallschwämmchen; sie könnten die Glasfläche verkratzen und zum Zersplittern der Scheibe führen.
- Das Gerät muss mit geöffneter dekorativer Tür betrieben werden (falls zutreffend).

2. SICHERHEITSHINWEISE

2.1 Montage

WARNUNG!

Nur eine qualifizierte Fachkraft darf die Montage des Geräts vornehmen.

- Entfernen Sie das gesamte Verpackungsmaterial.
- Montieren Sie ein beschädigtes Gerät nicht und benutzen Sie es nicht.
- Halten Sie sich an die mitgelieferte Montageanleitung.
- Seien Sie beim Umsetzen des Gerätes vorsichtig, da es sehr schwer ist. Tragen Sie stets Sicherheitshandschuhe und festes Schuhwerk.
- Ziehen Sie das Gerät nicht am Griff.
- Die Mindestabstände zu anderen Geräten und Küchenmöbeln sind einzuhalten.
- Montieren Sie das Gerät an einem sicheren und geeigneten Ort, der den Montageanforderungen entspricht.
- Die Seiten des Geräts dürfen nur an Geräte oder Einheiten in gleicher Höhe angrenzen.

2.2 Elektrischer Anschluss

WARNUNG!

Brand- und Stromschlaggefahr.

- Alle elektrischen Anschlüsse müssen von einem qualifizierten Elektriker vorgenommen werden.

- Das Gerät muss geerdet sein.
- Stellen Sie sicher, dass die Daten auf dem Typenschild mit den elektrischen Nennwerten der Netzspannung übereinstimmen.
- Wird das Gerät über ein Verlängerungskabel an der Steckdose angeschlossen, stellen Sie sicher, dass das Kabel geerdet ist.
- Achten Sie darauf, Netzstecker und Netzkabel nicht zu beschädigen. Wenden Sie sich zum Austausch des beschädigten Netzkabels an den Kundendienst oder einen Elektriker.
- Ziehen Sie nicht am Netzkabel, wenn Sie das Gerät von der Stromversorgung trennen möchten. Ziehen Sie stets am Netzstecker.

2.3 Gebrauch

WARNUNG!

Verletzungs-, Verbrennungs-, Stromschlag- oder Explosionsgefahr.

- Nehmen Sie keine technischen Änderungen am Gerät vor.
- Lassen Sie das Gerät während des Betriebs nicht unbeaufsichtigt.
- Üben Sie keinen Druck auf die offene Tür aus.
- Die Lüftungsöffnungen dürfen nicht abgedeckt werden.

- Verwenden Sie das Gerät nicht als Arbeitsfläche und den Garraum nicht zur Aufbewahrung.

2.4 Reinigung und Pflege

WARNUNG!

Verletzungsgefahr, Brandgefahr oder Beschädigung des Geräts.

- Vor Wartungsarbeiten das Gerät deaktivieren und den Stecker des Anschlusskabels aus der Steckdose ziehen.
- Reinigen Sie das Gerät regelmäßig, um eine Abnutzung des Oberflächenmaterials zu verhindern.
- Es dürfen sich keine Lebensmittelspritzer oder Reste von Reinigungsmitteln auf den Türdichtflächen befinden.
- Fett- und Lebensmittlrückstände im Gerät können einen Brand und Funkenschlag verursachen, wenn die Mikrowellenfunktion genutzt wird.
- Reinigen Sie das Gerät mit einem feuchten, weichen Lappen. Verwenden Sie ausschließlich Neutralreiniger. Verwenden Sie keine Scheuermittel, Scheuerschwämme, scharfe Reinigungsmittel oder Metallgegenstände.

- Falls Sie ein Backofenspray verwenden, befolgen Sie bitte unbedingt die Anweisungen auf der Verpackung.

2.5 Wartung

- Wenden Sie sich zur Reparatur des Geräts an den autorisierten Kundendienst. Dabei dürfen ausschließlich Originalersatzteile verwendet werden.
- Bezüglich der Lampe(n) in diesem Gerät und separat verkaufter Ersatzlampen: Diese Lampen müssen extremen physikalischen Bedingungen in Haushaltsgeräten standhalten, wie z. B. Temperatur, Vibration, Feuchtigkeit, oder sollen Informationen über den Betriebszustand des Gerätes anzeigen. Sie sind nicht für den Einsatz in anderen Geräten vorgesehen und nicht für die Raumbeleuchtung geeignet.

2.6 Entsorgung

WARNUNG!

Verletzungs- und Erstickungsgefahr.

- Trennen Sie das Gerät von der Stromversorgung.
- Schneiden Sie das Netzkabel in der Nähe des Geräts ab, und entsorgen Sie es.

3. MONTAGE

WARNUNG!

Siehe Kapitel Sicherheitshinweise.

3.1 Allgemeine Informationen

VORSICHT!

Schließen Sie das Gerät nicht an Adapter oder Verlängerungskabel an. Dies kann zu Überlastung und Brandgefahr führen.

VORSICHT!

Die Mindesthöhe der Installation beträgt 85 cm.

- Die Mikrowelle ist nur für den eingebauten Gebrauch bestimmt. Das Gerät muss auf einer stabilen und flachen Oberfläche aufgestellt werden.
- Der Schrank kann keine Rückwand an der Stelle haben, wo sich die Mikrowelle befindet.

- Stellen Sie die Mikrowelle weit weg von Dampf, Heißluft und Wasserspritzern.
- Befindet sich die Mikrowelle zu dicht am Fernsehgerät und Radio kann sie Störungen beim Funk- oder Fernsehempfang verursachen.
- Wird die Mikrowelle bei kaltem Wetter transportiert, schalten Sie sie nicht sofort nach der Montage ein. Lassen Sie sie bei Raumtemperatur stehen und die Wärme absorbieren.

3.2 Elektrische Installation

Das Gerät wird mit einem Netzkabel und Netzstecker geliefert.

Das Kabel hat einen Erdungsdraht mit einem Erdungsstecker. Der Stecker muss an eine Steckdose angeschlossen werden, die ordnungsgemäß installiert und geerdet ist. Im Falle eines elektrischen Kurzschlusses reduziert die Erdung das Risiko eines Stromschlags.

3.3 Einbau der Mikrowelle

1. Prüfen Sie, ob die Abmessungen des Möbels mit den Installationsabständen übereinstimmen.

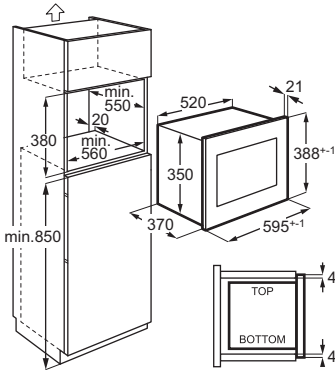
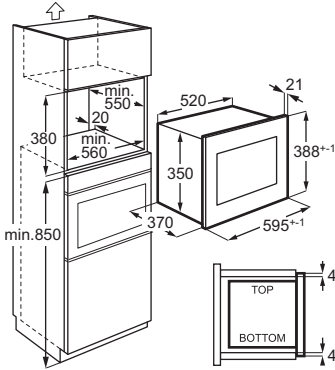

2. Legen Sie die Schablone auf den Boden des Einbauschranks und prüfen Sie, ob sie hineinpasst. Wenn ja, markieren Sie die Stellen für die Schrauben. Entfernen Sie die Schablone und befestigen Sie den Winkel mit den Schrauben (A) an der markierten Stelle.

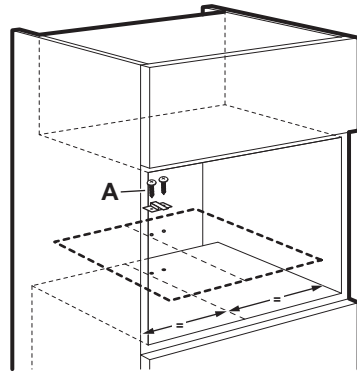

3. Installieren Sie die Mikrowelle. Wenn Sie die Halterung befestigt haben, achten Sie darauf, dass sie an der Rückseite des Geräts einrastet.

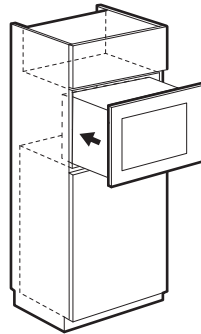

4. Öffnen Sie die Tür und befestigen Sie die Mikrowelle mit einer Schraube (B) am Schrank.

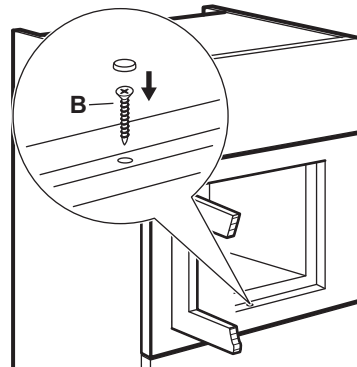

4. GERÄTEBESCHREIBUNG

4.1 Gesamtansicht

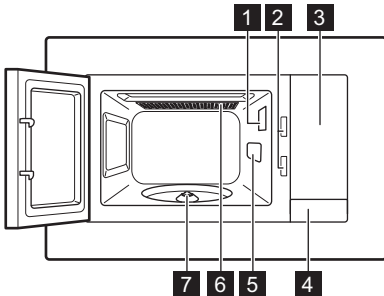

- 1 Lampe
- 2 Sicherheitsverriegelung
- 3 Bedienfeld
- 4 Türöffner
- 5 Wellenleiterabdeckung
- 6 Grill
- 7 Drehteller-Träger

ⓘ Dieses Produkt erfüllt die Anforderungen der europäischen Norm EN55011. In Übereinstimmung mit dieser Norm wird dieses Produkt als Gerät der Klasse B, Gruppe 2 eingestuft. Gruppe 2 bedeutet, dass das Gerät absichtlich Hochfrequenzenergie in Form von elektromagnetischer Strahlung zur Wärmebehandlung von Lebensmitteln erzeugt. Gerät der Klasse B bedeutet, dass das Gerät für den Einsatz in Wohngebäuden geeignet ist.

4.2 Bedienfeld

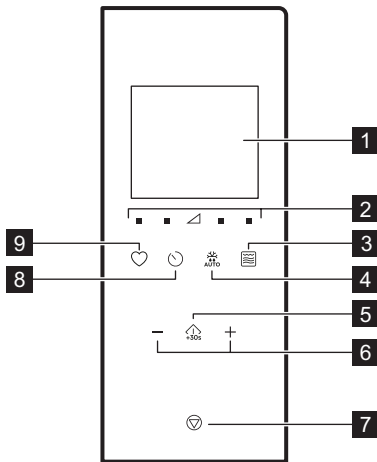

Symbol	Funktion	Beschreibung
1	—	Display Zeigt die Einstellungen und die aktuelle Zeit an.
2	■ ▲	Tasten für Leistungseinstellungen Zum Einstellen der Mikrowellenleistung
3	☞	Grill-Funktionstaste Zum Einstellen des Garvorgangs mit Mikrowelle/ Kombimodus/ Grill.
4	AUTO	Auftauen Zum Auftauen von Lebensmitteln nach Gewicht.
5	⬆ +30s	Start/+30 Sek Zum Einschalten des Geräts oder um die Garzeit um 30 Sekunden bei voller Leistung zu erhöhen.
6	—, +	Berührungstasten Zum Einstellen der Gardauer, des Gewichts, der Temperatur oder der Auto-Kochen-Funktion.

	Symbol	Funktion	Beschreibung
7		Stopp/ Löschen	Zum Ausschalten des Geräts oder zum Löschen der Gareinstellungen.
8		Uhr	Einstellen der Uhr/Erinnerung.
9		Favorit	Zur schnellen Auswahl einer automatischen Funktion.

4.3 Zubehör

Drehteller-Set

① Verwenden Sie immer das Drehteller-Set, um Speisen in der Mikrowelle zuzubereiten.

Glasbodenplatte und Drehtellerhalterung.

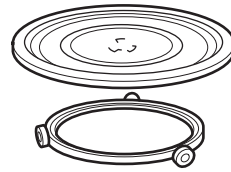

Grillrost

- Niedriges Grillgestell

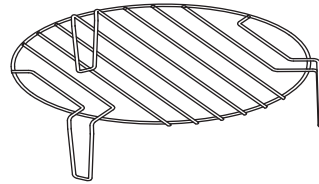

Verwendung für: Grillen von Speisen mit geringer Intensität, Heißluftgaren

5. VOR DER ERSTEN INBETRIEBNAHME

⚠️ WARNUNG!

Siehe Kapitel Sicherheitshinweise.

5.1 Entfernen der Schutzfolie

Entfernen Sie vor der ersten Inbetriebnahme die Schutzfolie vom Rahmen.

5.2 Erste Reinigung

⚠️ WARNUNG!

Siehe Kapitel „Reinigung und Pflege“.

- Nehmen Sie alle Zubehöerteile aus dem Gerät.
- Reinigen Sie den Garraum vorsichtig mit einem feuchten, weichen Lappen.

5.3 Aufheizen

⚠️ WARNUNG!

Heizen Sie das leere Gerät vor der ersten Inbetriebnahme auf.

1. Drücken Sie wiederholt, um die Grillfunktion einzustellen.
2. Lassen Sie das Gerät für 30Min laufen, um Gerüche zu entfernen, die durch den Herstellungsprozess verursacht werden.
3. Öffnen Sie die Tür und lassen Sie es abkühlen.
4. Reinigen Sie den Garraum mit einem feuchten, weichen Lappen und trocknen Sie ihn sorgfältig.

Das Gerät kann bei den ersten Anwendungen Geruch und Rauch abgeben. Dies ist normal und zeigt keine Fehlfunktion an. Stellen Sie sicher, dass die Luftzirkulation im Raum ausreichend ist.

6. TÄGLICHER GEBRAUCH

WARNUNG!

Siehe Kapitel Sicherheitshinweise.

6.1 Allgemeine Informationen zur Verwendung des Geräts

- Lassen Sie die Speisen nach dem Ausschalten des Geräts einige Minuten stehen.
- Vor der Zubereitung Aluminiumverpackungen, Metallbehälter usw. von den Lebensmitteln entfernen.

Kochen

- Decken Sie Lebensmittel mit einem mikrowellengeeignetem Material ab. Garen Sie Lebensmittel nur dann ohne Abdeckung, wenn eine Kruste gewünscht ist.
- Verkochen Sie die Speisen nicht durch zu hohe Leistungseinstellungen und Garzeiten. Die Speise kann austrocknen, verbrennen oder einen Brand verursachen.
- Das Gerät eignet sich nicht zum Kochen von Eiern in der Schale oder zum Zubereiten von Schnecken im Schneckenhaus, da diese platzen können. Mit gebratenen Eiern zuerst das Eigelb durchstechen.
- Stechen Sie Lebensmittel mit „Haut“ oder „Schale“, wie Kartoffeln, Tomaten, Würstchen oder ähnliches, vor dem Garen mit einer Gabel mehrfach an, damit sie nicht platzen.
- Die Garzeit bei kalten oder tiefgekühlten Lebensmitteln verlängern.
- Gerichte mit Sauce müssen von Zeit zu Zeit umgerührt werden.
- Gemüse, das eine feste Struktur hat, wie Karotten, Erbsen oder Blumenkohl, muss in Wasser gekocht werden.
- Wenden Sie Lebensmittel in größeren Stücken nach der Hälfte der Garzeit.
- Gemüse nach Möglichkeit in gleich große Stücke schneiden.
- Flaches, breites Kochgeschirr verwenden.
- Verwenden Sie kein Kochgeschirr aus Porzellan, Keramik oder Steingut mit

unglasierten Böden oder kleinen Öffnungen, zum Beispiel an Griffen. Durch in diese Öffnungen eingedrungene Feuchtigkeit kann das Kochgeschirr beim Erhitzen Risse bekommen.

- Der Glasteller ist wichtiger Bestandteil der Mikrowelle. Stellen Sie Lebensmittel oder Flüssigkeiten darauf.

Auftauen von Fleisch, Geflügel, Fisch

- Gefrorene, ausgepackte Lebensmittel auf einem kleinen, geneigten Teller so in einen Behälter legen, dass die Auftauflüssigkeit vom Behälter aufgefangen wird.
- Lebensmittel nach der Hälfte der Auftauzeit wenden. Bereits angetaute Stücke nach Möglichkeit abtrennen und herausnehmen.

Auftauen von Butter, Portionen von Kuchen, Quark

- Die Speisen im Gerät nicht vollständig abtauen, sondern bei Raumtemperatur abtauen lassen. So erzielen Sie ein gleichmäßigeres Ergebnis. Vor dem Auftauen alle Metall- oder Aluminiumverpackungen entfernen.

Auftauen von Obst, Gemüse

- Sollen Obst und Gemüse nicht gekocht werden, nicht vollständig im Gerät auftauen. Lassen Sie sie bei Raumtemperatur auftauen.
- Durch Einstellen einer höheren Mikrowellenleistung kann Obst und Gemüse ohne vorheriges Auftauen gegart werden.

Fertiggerichte

- Sie können Fertiggerichte im Gerät nur zubereiten, wenn die Verpackung für die Mikrowelle geeignet ist.
- Folgen Sie den Herstelleranweisungen auf der Verpackung (z. B. Metaldeckel entfernen und Plastikfolie durchstechen).

Geeignetes Kochgeschirr und Materialien

Kochgeschirr / Material	Mikrowelle			Grillstufe 1
	Auftauen	Heiz-	Kochen	
Ofenfestes Glas und Porzellan ohne Metallteile, z. B. Pyrex, hitzebeständiges Glas	✓	✓	✓	✓
Nicht-ofenfestes Glas und Porzellan ¹⁾	✓	X	X	X
Glas und Glaskeramik aus ofenfestem/frostbeständigem Material (z. B. Arcoflam)	✓	✓	✓	✓
Keramik ²⁾ , Steingut ²⁾	✓	✓	✓	X
Hitzebeständiger Kunststoff bis 200 °C ³⁾	✓	✓	✓	X
Pappe, Papier	✓	X	X	X
Frischhaltefolie	✓	X	X	X
Bratfolie mit mikrowellengeeignetem Verschluss ³⁾	✓	✓	✓	X
Bratgeschirr aus Metall, z. B. Emaille, Gusseisen	X	X	X	✓
Backformen, schwarzer Lack oder siliziumbeschichtet ³⁾	X	X	X	✓
Backblech	X	X	X	✓
Bräunungsgeschirr, z. B. Knusperpfanne oder Knusperplatte	X	✓	✓	X
Fertiggerichte in der Verpackung ³⁾	✓	✓	✓	✓

¹⁾ Ohne Silber-, Gold-, Platin- oder Metallplattierung / Dekoration

²⁾ Ohne Quarz- oder Metallkomponenten oder Glasuren, die Metalle enthalten

³⁾ Sie müssen die Anweisungen des Herstellers bezüglich der maximalen Temperaturen befolgen.





✓ **geeignet**

X **nicht geeignet**

6.2 Ein- und Ausschalten der Mikrowelle



⚠ VORSICHT!

Nehmen Sie die Mikrowelle nicht in Betrieb, wenn sich keine Speisen in ihr befinden.

1. Drücken Sie  oder , um die Leistungsstufe einzustellen. Zur Wahl der richtigen Stufe siehe nachfolgende Tabelle.
2. Die Zeit wird mit  oder  eingestellt.
3. Drücken Sie auf , um die Einstellung zu bestätigen und die Mikrowelle einzuschalten.

Drücken Sie zum Löschen der Einstellungen .

Ausschalten der Mikrowelle:

- Warten Sie, bis die Mikrowelle nach Ablauf der eingestellten Gardauer automatisch ausgeschaltet wird. Das Display zeigt 0:00 an.
- Öffnen Sie die Tür. Die Mikrowelle wird automatisch ausgeschaltet. Schließen Sie die Tür und drücken Sie  zum Weitergaren. Verwenden Sie diese Option, um den Garfortschritt der Speise zu überprüfen.
- Drücken Sie .





 Wenn die Mikrowelle automatisch ausgeschaltet wird, ertönt ein akustisches Signal.

6.3 Tabellen zur Leistungseinstellung

Mikrowelle

Mikrowellenleistung	Niedrig	Mittel niedrig	Mittel	Mittel hoch	Hoch
Display	■ 100 Watt	■ 300 Watt	△ 500 Watt	■ 700 Watt	■ 900 Watt



Grill- und Kombi-Modus

Drücken Sie das	Display	Leistungseinstellungen
		
1 Mal		Grill 100 %
2 Mal		Mikrowelle 36 % Grill 64 %
3 Mal		Mikrowelle 55 % Grill 45 %
4 Mal	900 WATT	Mikrowelle 100 %

6.4 Schnellstart



Die maximale Gardauer beträgt 95 Minuten.

Schnelles Einschalten der Mikrowelle:

- Drücken Sie , um die Mikrowelle für einen 30 Sekunden langen Betrieb bei voller Leistung einzuschalten. Mit jedem weiteren Tastendruck wird die Gardauer um 30 Sekunden erhöht.
- Drücken Sie  einmal. Stellen Sie die Gardauer mit den Touchpads Einstellungen ein. Drücken Sie , um die Mikrowelle bei voller Leistung einzuschalten.

6.5 Grillen und Kombi-Kochen





Siehe Tabellen zur Leistungseinstellung.



1. Drücken Sie wiederholt , um die Garfunktion Grill oder Kombi einzustellen.
2. Drücken Sie die Berührungstasten, um die Zeit einzustellen.
3. Drücken Sie , um die Mikrowelle einzuschalten.

Nach der Hälfte der Garzeit ertönt ein akustisches Signal. Sie können das Gargut wenden.

6.6 Auftauen

1. Drücken Sie  wiederholt, bis die passende Lebensmittelart angezeigt wird.







Symbol	Funktion
	Brot auftauen
	Fleisch auftauen
	Fisch auftauen
	Gemüse auftauen

2. Drücken Sie  und , um das Gewicht einzustellen. Die Zeit wird automatisch eingestellt.
3. Drücken Sie , um die Mikrowelle einzuschalten.

6.7 Mehrstufiges Kochen

Sie können das Gerät so einstellen, dass es Funktionen nacheinander ausführt. Das Kochen kann in bis zu drei Phasen erfolgen, und wenn eine davon das Auftauen ist, muss sie als erste Phase eingestellt werden.

Beispiel: Auftauen und Mikrowelle:

1. Drücken Sie  und wählen Sie die Lebensmittel aus.
2. Drücken Sie das  oder das , um das Gewicht auszuwählen.
3.  oder  drücken, um die Leistungsstufe einzustellen.
4. Drücken Sie das  oder das , um die Kochzeit einzustellen.

Um die dritte Stufe einzustellen, wiederholen Sie die Schritte 3 und 4.

5. Drücken Sie das , um zu bestätigen.

Das Display zählt die Zeit herunter. Wenn während des Auftauvorgangs ein akustisches Signal ertönt, wenden Sie die Speisen bzw. ordnen Sie die Lebensmittel neu an.

6.8 Favorit

Sie können 3 Favoriten speichern.

Verwenden Sie diese Funktion zum Speichern einer Einstellung, die Sie häufig mit der Mikrowelle verwenden.

1. Legen Sie die Funktion und Parameter fest, die Sie speichern möchten.

Siehe Verfahren für die Funktion, die Sie einstellen möchten.

2. Halten Sie das  2 Sekunden lang gedrückt. Ein akustisches Signal ertönt.

3. Drücken Sie das , um Bestätigen und Speichern.

Sie können die gespeicherten Favoriten ändern. Drücken Sie  und ändern Sie die Funktion oder Parameter mit demselben Verfahren.

Verwendung des Favoriten-Programms

1. Drücken Sie im Standby-Modus das  wiederholt, um die Einstellung 1, 2 oder 3 auszuwählen.

2. Drücken Sie das  zum Aktivieren der Mikrowelle.

Menü Favoriten

Speise	Gewicht	Display
Butter weich machen	50 g	50 g
	100 g	100 g
	150 g	150 g
	200 g	200 g
Schokolade schmelzen	250 g	250 g
	100 g	100 g
	150 g	150 g
Schlammkuchen	200 g	200 g
	1 Tasse	1
	2 Tassen	2
	3 Tassen	3
	4 Tassen	4

7. VERWENDUNG DES ZUBEHÖRS

WARNUNG!

Siehe Kapitel Sicherheitshinweise.

7.1 Einsetzen des Drehteller-Sets

VORSICHT!

Kochen Sie keine Speisen ohne das Drehteller-Set. Verwenden Sie nur das mit der Mikrowelle mitgelieferte Drehteller-Set.

 Kochen Sie niemals Lebensmittel direkt auf der Glasbodenplatte.

1. Setzen Sie die Rollenführung um die Spindel des Drehtellers.
2. Stellen Sie die Glasbodenplatte auf die Rollenführung.

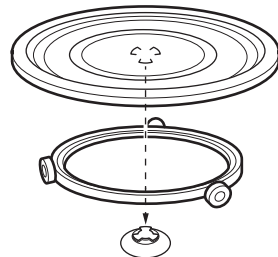

7.2 Einsetzen des Grillrosts

⚠ VORSICHT!



Grillrost kann nicht für die Mikrowellenfunktion verwendet werden. Das Gerät könnte beschädigt werden. Verwenden Sie den Grillrost nur mit der Grillfunktion.

Setzen Sie den Grillrost auf den Drehteller.

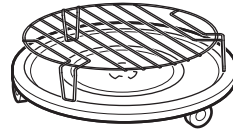



8. ZUSATZFUNKTIONEN

8.1 Kindersicherung

Die Kindersicherung verhindert einen versehentlichen Betrieb der Mikrowelle.

Halten Sie  3 Sekunden lang gedrückt. Ein akustisches Signal ertönt.

Wenn die Kindersicherung aktiviert ist, zeigt das Display  an.

Um die Kindersicherung zu deaktivieren, halten Sie  3 Sekunden lang gedrückt. Ein akustisches Signal ertönt.

8.2 Kurzzeitwecker

Sie können maximal 95 Minuten einstellen.

i Bei eingeschaltetem Kurzzeitwecker kann kein anderes Programm eingestellt werden.

1. Drücken Sie .
2. Drücken Sie die Touchpads Einstellungen, um die Zeit einzustellen.



Der Kurzzeitwecker startet automatisch nach 2 Sekunden.



Der Kurzzeitwecker bleibt stehen, wenn Sie die Tür öffnen oder den Gerätebetrieb unterbrechen. Wenn Sie den Garvorgang fortsetzen, kehrt der Kurzzeitwecker zur eingestellten Zeit zurück.

Nach Ablauf der Zeit ertönt ein akustisches Signal.

8.3 Einstellen der Uhr



i Sie können die Zeit im 12-Stunden- oder 24-Stunden-Format einstellen.

1. Halten Sie  gedrückt, bis das Format 12H oder 24H angezeigt wird.
2. Drücken Sie die Berührungstasten, um die Anzahl der Stunden einzugeben.
3. Drücken Sie zur Bestätigung .
4. Drücken Sie die Berührungstasten, um die Anzahl der Minuten einzugeben.
5. Drücken Sie zur Bestätigung .

i Wenn die Uhr nicht auf dem Display angezeigt werden soll, drücken Sie , bis das Display AUS anzeigt, und bestätigen Sie mit . Das Display zeigt 00:00 an und schaltet sich nach 5 Min automatisch aus.

8.4 Stummschalten des Tons der Berührungstaste

Die Funktion ermöglicht das Stummschalten des Tons der Berührungstaste.

1. Öffnen Sie die Tür.
2. Halten Sie das  gedrückt und drücken Sie das  gleichzeitig. OFF wird angezeigt.
3. Schließen Sie die Tür.

Um den Ton einzuschalten, wiederholen Sie den oben beschriebenen Vorgang. ON wird angezeigt.

9. HINWEISE UND TIPPS

WARNUNG!

Siehe Kapitel Sicherheitshinweise.

9.1 Tipps zum Kochen in der Mikrowelle

Störung	Problembesehung
Angaben zur Menge der zubereiteten Speisen sind nicht verfügbar.	Suchen Sie nach einer ähnlichen Art der Speise. Die Garzeitdauer kann nach folgender Regel verlängert oder verkürzt werden: <ul style="list-style-type: none">• Bei doppelter Menge verdoppelt sich fast auch die Zeit.• Die Hälfte der Menge entspricht der halben Zeit.
Die Speisen wurden zu trocken.	Stellen Sie eine kürzere Garzeit ein oder wählen Sie eine niedrigere Mikrowellenleistung.
Das Essen ist nicht aufgetaut, heiß oder gekocht, wenn die Zeit abgelaufen ist.	Stellen Sie eine längere Garzeit oder eine höhere Leistungsstufe ein. Beachten Sie, dass große Gerichte eine längere Garzeit benötigen.
Nach Ablauf der Garzeit ist das Essen außen zu heiß, aber innen noch nicht gar.	Stellen Sie beim nächsten Mal eine niedrigere Leistung und eine längere Zeit ein. Flüssigkeiten nach der Hälfte der Garzeit umrühren, z. B. Suppen.
Das Garergebnis beim Kochen von Reis ist schlecht.	Für ein besseres Ergebnis beim Kochen von Reis verwenden Sie eine flache, weite Schüssel.

9.2 Auftauen

Braten immer mit der fetten Seite nach unten auftauen.

Abgedecktes Fleisch nicht auftauen, dadurch könnte das Fleisch gegart werden statt aufzutauen.

Geflügel stets mit der Brust nach unten auftauen.

9.3 Garen

Gekühltes Fleisch und Geflügel stets 30 Minuten vor dem Garen aus dem Kühlschrank nehmen.

Fleisch, Geflügel, Fisch und Gemüse nach dem Garen abgedeckt lassen.

Den Fisch mit etwas Öl oder geschmolzener Butter bestreichen.

Alle Gemüsesorten müssen bei höchster Mikrowellenleistung gekocht werden.

Geben Sie pro 250 g Gemüse 30-45 ml kaltes Wasser hinzu.

Frisches Gemüse vor dem Garen in gleich große Stücke schneiden. Gemüse immer in einem Gefäß abgedeckt garen.

9.4 Aufwärmen

Befolgen Sie stets die Anweisungen auf der Verpackung beim Aufwärmen von Fertiggerichten.

9.5 Grillen

Grillen flacher Lebensmittel in der Mitte des Grillrostes.

Wenden Sie das Grillgut nach der Hälfte der eingestellten Grillzeit, und setzen Sie den Grillvorgang dann fort.

9.6 Kombi-Garen

Beim Garen im Kombi-Modus bleibt die Knusprigkeit erhalten, die für bestimmte Gerichte ausschlaggebend ist.

Wenden Sie nach der Hälfte der Garzeit die Speisen und garen Sie sie fertig.

Für das Kombi-Garen stehen Ihnen 2 Modi zur Verfügung. Jeder Modus kombiniert die Mikrowellen- und Grillfunktion bei variierenden Garzeiten und Leistungsstufen.

10. REINIGUNG UND PFLEGE

WARNUNG!

Siehe Kapitel Sicherheitshinweise.

10.1 Hinweise und Tipps zur Reinigung



- Reinigen Sie die Vorderseite des Geräts mit einem weichen Tuch mit warmem Wasser und einem Reinigungsmittel.
 - Verwenden Sie zur Reinigung von Metalloberflächen ein übliches Reinigungsmittel.
 - Reinigen Sie das Innere des Geräts nach jedem Gebrauch, um es in gutem Zustand zu halten. Essensreste regelmäßig entfernen. Achten Sie darauf, überschüssigen Dampf/Feuchtigkeit zu entfernen.
- Entfernen Sie hartnäckigen Schmutz mit einem speziellen Reiniger.
 - Reinigen Sie alle Zubehörteile regelmäßig und lassen Sie sie trocknen. Feuchten Sie ein weiches Tuch mit warmem Wasser und etwas Reinigungsmittel an.
 - Um hartnäckige Rückstände leichter entfernen zu können, stellen Sie ein Glas Wasser in das Gerät, und lassen Sie das Wasser 2 bis 3 Minuten bei voller Mikrowellenleistung kochen.
 - Um Gerüche zu entfernen, ein Glas Wasser mit 2 TL Zitronensaft mischen und 5 Minuten lang bei voller Mikrowellenleistung kochen lassen.

11. FEHLERBEHEBUNG

WARNUNG!

Siehe Kapitel Sicherheitshinweise.

11.1 Was zu tun ist, wenn ...

Störung	Mögliche Ursache	Problembehebung
Das Gerät funktioniert nicht.	Das Gerät ist nicht an die Stromversorgung angeschlossen.	Schließen Sie das Gerät ans Stromnetz an.
Das Gerät funktioniert nicht.	Stromversorgung nicht gegeben.	Prüfen Sie die Sicherung oder den Netzschalter. Wenn die Sicherung oder der Schalter weiterhin den Stromkreis unterbrechen, wenden Sie sich an einen qualifizierten Elektriker.
Das Gerät funktioniert nicht.	Die Tür ist nicht richtig geschlossen.	Achten Sie darauf, dass die Tür nicht blockiert wird.
Die Lampe funktioniert nicht.	Die Lampe ist defekt.	Die Lampe muss ausgewechselt werden.
Auf dem Display wird  angezeigt.	Die Kindersicherung ist aktiv.	Deaktivieren Sie die Kindersicherung. Halten Sie  für 3 Sekunden.
Es gibt Funken im Garraum.	Im Garraum befindet sich Kochgeschirr aus Metall oder mit Metallverzierung.	Nehmen Sie die Schale aus dem Gerät.

Störung	Mögliche Ursache	Problembeseitigung
Es gibt Funken im Garraum.	Im Garraum befindet sich ein Metallspieß oder Alufolie, die die Innenwände berührt.	Stellen Sie sicher, dass der Metallspieß oder die Folie nicht die Innenwände berühren.
Das Drehteller-Set macht Kratz- oder Mahlgeräusche.	Es befindet sich ein Gegenstand oder Schmutz unter der Glasbodenplatte.	Reinigen Sie den Bereich unter der Glasbodenplatte.
Das Gerät funktioniert ohne ersichtlichen Grund nicht mehr.	Es ist eine Störung aufgetreten.	Falls dieser Vorfall wiederholt auftritt, wenden Sie sich an das autorisierte Servicezentrum.

11.2 Service-Daten

Wenn Sie das Problem nicht selbst lösen können, wenden Sie sich an Ihren Händler oder ein autorisiertes Servicezentrum.

Die vom Kundendienst benötigten Daten finden Sie auf dem Typenschild. Das Typenschild befindet sich am Gerät. Entfernen Sie das Typenschild nicht vom Gerät.

Wir empfehlen Ihnen, die Daten hier zu notieren:

Modell (MOD.):

Wir empfehlen Ihnen, die Daten hier zu notieren:

Produktnummer (PNC)

Seriennummer (S.N.)

12. ENERGIEEFFIZIENZ

12.1 Produktinformationen für Leistungsaufnahme und maximale Zeit bis zum Erreichen des entsprechenden Energiesparmodus

Leistungsaufnahme im Standby mit eingeschaltetem Display	0,8 W
Leistungsaufnahme im Standby bei ausgeschaltetem Display	0,5 W

Gerät getestet gemäß: EN 50564.

13. INFORMATIONEN ZUR ENTSORGUNG

Ihre Pflichten als Endnutzer



Dieses Elektro- bzw. Elektronikgerät ist mit einer durchgestrichenen Abfalltonne auf Rädern gekennzeichnet. Das Gerät darf deshalb nur getrennt vom unsortierten Siedlungsabfall gesammelt und zurückgenommen werden, es darf also nicht in den Hausmüll gegeben werden. Das Gerät kann z. B. bei einer kommunalen Sammelstelle oder ggf. bei einem Vertreter (siehe zu deren Rücknahmepflichten unten) abgegeben werden. Das gilt auch für alle Bauteile, Unterbaugruppen und Ver-

brauchsmaterialien des zu entsorgenden Altgeräts.

Bevor das Altgerät entsorgt werden darf, müssen alle Altbatterien und Akkumulatoren vom Altgerät getrennt werden, die nicht vom Altgerät umschlossen sind. Das gleiche gilt für Lampen, die zerstörungsfrei aus dem Altgerät entnommen werden können. Der Endnutzer ist zudem selbst dafür verantwortlich, personenbezogene Daten auf dem Altgerät zu löschen.

Hinweise zum Recycling

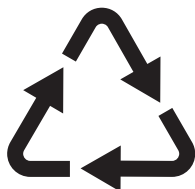

Helfen Sie mit, alle Materialien zu recyceln, die mit diesem Symbol gekennzeichnet sind. Entsorgen Sie solche Materialien, insbesondere Verpackungen, nicht im Hausmüll sondern über die bereitgestellten Recyclingbehälter oder die entsprechenden örtlichen Sammelsysteme.

Recyceln Sie zum Umwelt- und Gesundheitsschutz auch elektrische und elektronische Geräte.

Rücknahmepflichten der Vertrieber in Deutschland

Wer auf mindestens 400 m² Verkaufsfläche Elektro- und Elektronikgeräte vertreibt oder sonst geschäftlich an Endnutzer abgibt, ist verpflichtet, bei Abgabe eines neuen Geräts ein Altgerät des Endnutzers der gleichen Geräteart, das im Wesentlichen die gleichen Funktionen wie das neue Gerät erfüllt, am Ort der Abgabe oder in unmittelbarer Nähe hierzu unentgeltlich zurückzunehmen. Das gilt auch für Vertrieber von Lebensmitteln mit einer Gesamtverkaufsfläche von mindestens 800 m², die mehrmals im Kalenderjahr oder dauerhaft Elektro- und Elektronikgeräte anbieten und auf dem Markt bereitstellen. Solche Vertrieber müssen zudem auf Verlangen des Endnutzers Altgeräte, die in keiner äußeren Abmessung größer als 25 cm sind (kleine Elektrogeräte), im Einzelhandelsgeschäft oder in unmittelbarer Nähe hierzu unentgeltlich zurückzunehmen; die Rücknahme darf in diesem Fall nicht an den Kauf eines Elektro- oder Elektronikgerätes geknüpft, kann aber auf drei Altgeräte pro Geräteart beschränkt werden.

Ort der Abgabe ist auch der private Haushalt, wenn das neue Elektro- oder Elektronikgerät dorthin geliefert wird; in diesem Fall ist die Abholung des Altgerätes für den Endnutzer kostenlos.

Die vorstehenden Pflichten gelten auch für den Vertrieb unter Verwendung von Fernkommunikationsmitteln, wenn die Vertrieber Lager- und Versandflächen für Elektro- und Elektronikgeräte bzw. Gesamtlager- und -versandflächen für Lebensmittel vorhalten, die den oben genannten Verkaufsflächen entsprechen. Die unentgeltliche Abholung von Elektro- und Elektronikgeräten ist dann aber auf Wärmeüberträger (z. B. Kühlschrank), Bildschirme, Monitore und Geräte, die Bildschirme mit einer Oberfläche von mehr als 100 cm² enthalten, und Geräte beschränkt, bei denen mindestens eine der äußeren Abmessungen mehr als 50 cm beträgt. Für alle übrigen Elektro- und Elektronikgeräte muss der Vertrieber geeignete Rückgabemöglichkeiten in zumutbarer Entfernung zum jeweiligen Endnutzer gewährleisten; das gilt auch für kleine Elektrogeräte (s.o.), die der Endnutzer zurückgeben will, ohne ein neues Gerät zu kaufen.

Rücknahmepflichten von Vertriebern und andere Möglichkeiten der Entsorgung von Elektro- und Elektronikgeräten in der Region Wallonien

Vertrieber, die Elektro- und Elektronikgeräte verkaufen, sind verpflichtet, bei der Lieferung von Neugeräten Altgeräte desselben Typs, die im Wesentlichen die gleichen Funktionen wie die Neugeräte erfüllen, kostenlos vom Endverbraucher zurückzunehmen. Dies gilt auch bei der Lieferung von neuen Elektro- und Elektronikgeräten oder beim Fernabsatz.

Darüber hinaus ist jeder, der Elektro- und Elektronikgeräte auf einer Verkaufsfläche von mindestens 400 m² verkauft, verpflichtet, Altgeräte, die in keiner äußeren Abmessung größer als 25 cm sind (Elektrokleingeräte), im Ladengeschäft oder in unmittelbarer Nähe kostenlos zurückzunehmen; die Rücknahme darf in diesem Fall nicht vom Kauf eines Elektro- oder Elektronikgerätes abhängig gemacht werden.

Die Rücknahme von Elektro- und Elektronikgeräten kann auch auf Containerplätzen oder zugelassenen Recyclinghöfen erfolgen. Für weitere Informationen wenden Sie sich bitte an Ihre Gemeindeverwaltung.

1. DROŠĪBAS NORĀDĪJUMI.....	130	8. PAPILDU FUNKCIJAS.....	141
2. DROŠĪBAS NORĀDĪJUMI.....	132	9. IETEIKUMI UN PADOMI.....	142
3. UZSTĀDĪŠANA.....	133	10. APKOPE UN TĪRĪŠANA.....	142
4. PRODUKTA APRAKSTS.....	135	11. TRAUCĒJUMMEKLĒŠANA.....	143
5. PIRMS PIRMĀS LIETOŠANAS.....	136	12. ENERGOEFEKTIVITĀTE.....	144
6. IKDIENAS LIETOŠANA.....	137	13. AR VIDĪ SAISTĪTI APSVĒRUMI.....	144
7. PAPILDPIEDERUMU IZMANTOŠANA..	140		

1. ⚠ DROŠĪBAS NORĀDĪJUMI

Pirms ierīces uzstādīšanas un lietošanas rūpīgi izlasiet pievienotos norādījumus. Ražotājs neatbild par savainojumiem un bojājumiem, kas radušies ierīces nepareizas uzstādīšanas vai lietošanas rezultātā. Vienmēr glabājiet šīs instrukcijas drošā, pieejamā vietā, lai tās varētu izmantot nākotnē.

1.1 Bērnu un īpaši jūtīgu personu drošība

⚠ BRĪDINĀJUMS!

Pastāv nosmakšanas, traumu vai pastāvīgas invaliditātes risks.

- Šo ierīci drīkst izmantot bērni no 8 gadu vecuma un cilvēki ar ierobežotām fiziskām, sensorām vai garīgām spējām vai pieredzes un zināšanu trūkumu atbildīgas personas uzraudzībā vai, ja tie ir informēti par ierīces drošu lietošanu un izprot potenciālos riskus.
- Bērniem no līdz 8 gadu vecumam un personām ar ļoti plašu un sarežģītu invaliditāti jāliedz piekļuve ierīcei, ja vien tos nepārtraukti neuzrauga.
- Mazi bērni jāuzrauga, lai tie nespēlētu ar ierīci.
- Neļaujiet bērniem tuvoties iepakojumam un atbrīvojieties no tā pienācīgā veidā.
- **UZMANĪBU:** Ierīce un tās pieejamās detaļas lietošanas laikā sakarst. Neļaujiet bērniem un mājdzīvniekiem atrasties ierīces tuvumā, kad tā tiek lietota vai atdziest.
- Ja ierīcei ir bērnu drošības ierīce, tā jāaktivizē.
- Bērni nedrīkst tīrīt ierīci un veikt tās apkopi bez uzraudzības.

1.2 Vispārīgā drošība

- Šī ierīce paredzēta tikai ēdiena gatavošanai.
- Šī ierīce ir izstrādāta tikai izmantošanai mājas apstākļos un telpās.
- Šo ierīci var izmantot birojos, viesnīcu numuros, naktsmītnēs, lauku viesu mājās un citās līdzīgās uzturēšanās vietās, kur tā netiek lietota intensīvāk kā parastā mājsaimniecībā.
- BRĪDINĀJUMS! Ierīce un tās pieejamās detaļas lietošanas laikā sakarst. Nepieškarieties sildelementiem.
- UZMANĪBU: Jebkuru apkopes vai remonta darbību, kas saistīta ar pārsega noņemšanu, kas nodrošina aizsardzību pret mikroviļņu enerģijas iedarbību, var veikt tikai kvalificēts meistars.
- UZMANĪBU: Ja durvju blīve ir bojāta, ierīci nedrīkst izmantot, kamēr to nav salabojis kvalificēts meistars.
- UZMANĪBU: Nesildiet šķidrumus un citu pārtiku noslēgtās tvertnēs. Tās var eksplodēt.
- Ja elektrības padeves vads ir bojāts, lai izvairītos no elektrības trieciena riska, tas jānomaina ražotājam, autorizētajam servisa centram vai citam kvalificētam speciālistam.
- Pirms jebkādām apkopes darbībām izslēdziet ierīci un atvienojiet spraudkontakta no elektrotīkla.
- Vienmēr izmantojiet cimdus, lai izņemtu vai ievietotu papildpiederumus vai gatavošanas traukus.
- Ierīce nav paredzēta izmantošanai ar ārēju taimeru vai atsevišķu tālvadības sistēmu.
- Mikroviļņu gatavošanas režīmā nav atļauts izmantot ēdienu un dzērienu metāla traukus.
- Izmantojiet tikai tādus virtuves piederumus, kuri ir piemēroti izmantošanai mikroviļņu krāsnīs.
- Uzsildot pārtiku plastmasas vai papīra traukos, uzraugiet ierīci iespējamā aizdegšanās riska dēļ.
- Ierīce ir paredzēta pārtikas un dzērienu uzsildīšanai. Pārtikas vai apģērba žāvēšana, sildīšanas paliktņu, čību, sūkļu, mitra apģērba vai līdzīgu priekšmetu sildīšana var radīt ievainojumu, aizdegšanās un ugunsgrēka risku.
- Ja izdalās dūmi, izslēdziet ierīci vai atvienojiet to no

sprieguma, un turiet durvis aizvērtas, lai noslāpētu jebkādas liesmas.

- Dzērienu sildīšana ar mikroviļņiem var izraisīt aizkavētu spontāno vārīšanos. Rīkojoties ar tvertni, jāievēro piesardzība.
- Barošanas pudelīšu un zīdaiņu pārtikas burciņu saturs ir jāsamaisa vai jāsakrata, un, pirms lietošanas, jāpārbauda temperatūra, lai izvairītos no apdegumiem.
- Olas čaumalā un veselas cieti vārītas olas ierīcē nedrīkst sildīt, jo tās var eksplodēt pat tad, kad sildīšana ar mikroviļņiem ir beigusies.
- Neuzturot ierīci tīru, pasliktinās tās virsma, kas var nelabvēlīgi ietekmēt ierīces kalpošanas laiku un, iespējams, radīt bīstamu situāciju.

- Ierīcei darbojoties, pieejamo virsmu temperatūra var būt augsta.
- Neaktivizējiet mikroviļņu funkciju, kad ierīce ir tukša. Metāla detaļas ierīces iekšpusē var radīt elektrisko loku.
- Ierīce ir regulāri jākopj, iztīrot no tās jebkādas pārtikas atliekas.
- Ierīces tīrīšanai neizmantojiet tvaika tīrītāju.
- Plīts virsmas stikla durvju tīrīšanai neizmantojiet raupjus, abrazīvus tīrīšanas līdzekļus vai asus metāla skrāpjus, jo tie var saskrāpēt virsmas, un tādējādi stikls var saplīst.
- Ierīce ir jālieto ar atvērtām dekoratīvajām durvīm (ja piemērojams).

2. DROŠĪBAS NORĀDĪJUMI

2.1 Uzstādīšana

BRĪDINĀJUMS!

Ierīci drīkst uzstādīt tikai sertificēti speciālisti.

- Noņemiet visu iesaiņojumu.
- Neuzstādiet un nelietojiet bojātu ierīci.
- Ievērojiet kopā ar ierīci piegādātās uzstādīšanas norādes.
- Vienmēr uzmanīgi pārvietojiet ierīci, jo tā ir smaga. Vienmēr izmantojiet drošības cimdus un slēgtus apavus.

- Nelieciet ierīci aiz roktura.
- Nodrošiniet starp blakus uzstādītām ierīcēm piemērotu attālumu.
- Uzstādiet ierīci drošā un atbilstošā vietā, kas atbilst uzstādīšanas prasībām.
- Ierīces sāni jānovieto pret vienāda augstuma ierīcēm vai mēbelēm.

2.2 Elektriskie pieslēgumi

BRĪDINĀJUMS!

Ugunsgrēka un elektrošoka risks!

- Elektroapgādes pieslēgums jāveic sertificētam elektriķim.
- Ierīce ir jāsazemē.
- Pārļiecinieties, ka tehnisko datu plāksnītē norādītie parametri atbilst elektrotīkla parametriem.
- Ja ierīce elektrotīklam pieslēgta, izmantojot pagarinātāju, tam jābūt izņemētam.
- Rīkojieties uzmanīgi, lai nesabojātu kontaktspraudni un strāvas vadu. Sazinieties ar servisa daļu vai elektriķi, lai nomainītu bojātu strāvas kabeli.
- Nekad neatšlēdziet ierīci no tīkla, velkot aiz strāvas kabeļa. Vienmēr velciet aiz kontaktspraudņa.

2.3 Izmantošana

BRĪDINĀJUMS!

Pastāv traumu, apdegumu, elektrošoka vai sprādziena risks.

- Nemainiet šīs ierīces specifikāciju.
- Lietošanas laikā neatstājiet ierīci bez uzraudzības.
- Nepielietojiet spiedienu uz cepeškrāsns durvīm.
- Pārļiecinieties, vai ventilācijas atveres nav bloķētas.
- Nelietojiet ierīci kā darbvirsmu un neizmantojiet tilpni priekšmetu uzglabāšanai.

2.4 Apkope un tīrīšana

BRĪDINĀJUMS!

Pastāv traumu, ugunsgrēka vai ierīces bojājumu risks.

- Pirms apkopes izslēdziet ierīci un atvienojiet to no elektrotīkla.

- Regulāri tīriet ierīci, lai novērstu virsmas materiāla sabojāšanos.
- Neļaujiet ēdiena vai tīrīšanas līdzekļa atliekām uzkrāties uz durvju blīvējuma virsmas.
- Ierīcē atlikušās taukvielas un pārtika var izraisīt ugunsgrēku un elektrisko izlādi, lietojot mikroviļņu funkciju.
- Tīriet ierīci ar mitru mīkstu drānu. Izmantojiet tikai neitrālus mazgāšanas līdzekļus. Neizmantojiet abrazīvus izstrādājumus, abrazīvus sūkļus, šķīdinātājus vai metāla priekšmetus.
- Ja lietojat cepeškrāsns tīrīšanai paredzētus aerosolus, ievērojiet ražotāja drošības norādījumus, kas atrodami uz iepakojuma.

2.5 Serviss

- Lai salabotu ierīci, sazinieties ar pilnvarotu servisa centru. Izmantojiet tikai oriģinālās rezerves daļas.
- Attiecībā uz lampu(-ām), kas atrodas šī izstrādājuma iekšpusē, un rezerves daļu lampām, ko pārdod atsevišķi: šīs lampas ir izstrādātas, lai izturētu ārkārtējus fiziskus apstākļus sadzīves tehnikā, piemēram, temperatūru, vibrāciju, mitrumu, vai ir paredzētas informācijas signalizēšanai par ierīces darbības stāvokli. Tās nav paredzētas citiem lietošanas veidiem un nav piemērotas māsasaimniecības telpu apgaismojumam.

2.6 Ierīces utilizācija

BRĪDINĀJUMS!

Pastāv traumu un nosmakšanas risks.

- Atvienojiet ierīci no strāvas padeves.
- Nogrieziet strāvas kabeli netālu no ierīces un utilizējiet to.

3. UZSTĀDĪŠANA

BRĪDINĀJUMS!

Skatiet sadaļu "Drošība".

3.1 Vispārīga informācija

UZMANĪBU!

Nepievienojiet ierīci adapteriem vai pagarinātājiem. Tas var izraisīt pārslodzi un aizdegšanās risku.

UZMANĪBU!

Minimālais uzstādīšanas augstums ir 85 cm.

- Mikroviļņu krāsns ir paredzēta tikai iebūvētai izmantošanai. Tai jābūt novietotai uz stabilas un līdzenas virsmas.
- Skapim nedrīkst būt aizmugurējā siena nodalījumā, kurā atrodas mikroviļņu krāsns.
- Novietojiet mikroviļņu krāsni atstatu no tvaikiem, karsta gaisa un ūdens šļakstiem.

- Ja mikroviļņu krāsns atrodas radio vai televizora tuvumā, tas var izraisīt saņemtā signāla traucējumus.
- Transportējot mikroviļņu krāsni aukstos laika apstākļos, neieslēdziet to uzreiz pēc uzstādīšanas. Ļaujiet tai atstāties istabas temperatūrā un absorbēt siltumu.

3.2 Elektroinstalācija

Šī ierīce ir aprīkota ar strāvas kabeli un kontaktdakšu.

Vadam ir zemējuma dzīsla ar zemējuma spraudni. Vadam jābūt pievienotam barošanas avotam, kas ir pareizi uzstādīts un saņemts. Elektrības īsslēguma gadījumā zemējums samazina elektrības trieciena risku.

3.3 Mikroviļņu krāsns uzstādīšana

1. Pārbaudiet, vai mēbeļu izmēri atbilst uzstādīšanas noteikumiem.

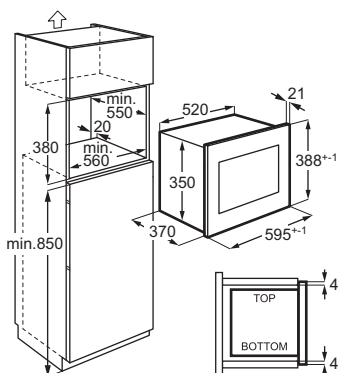
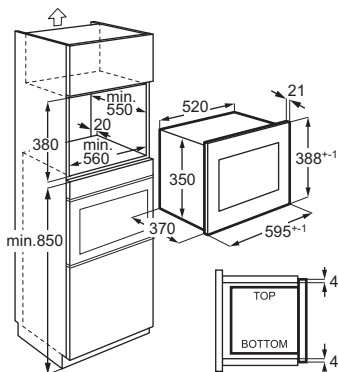

2. Ievietojiet veidni skapīša apakšā un pārbaudiet, vai tā atbilst. Ja atbilst, atzīmējiet punktus skrūvēm. Noņemiet veidni un piestipriniet kronšteinu ar skrūvēm (A) iezīmētā vietā.

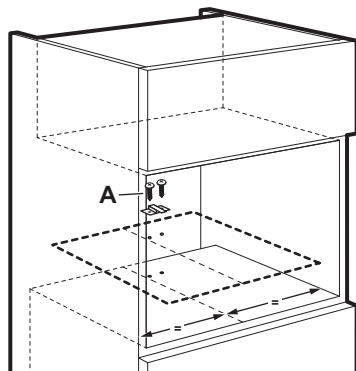

3. Uzstādi mikroviļņu krāsni. Ja nostiprinājat ar stiprinājumu, pārliecinieties, ka tas nofiksējas ierīces aizmugurē.

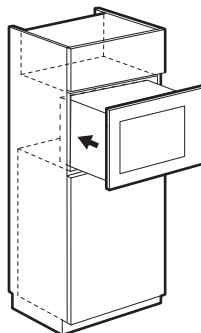

4. Atveriet durvis un piestipriniet ierīci skapītim ar skrūvēm (B).

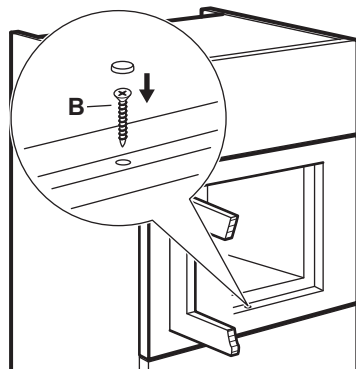

4. PRODUKTA APRAKSTS

4.1 Vispārējs pārskats

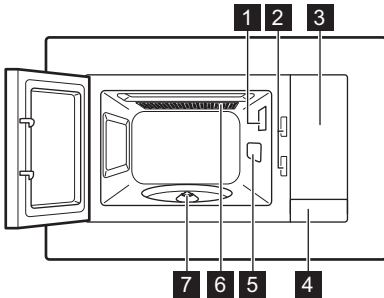

- 1 Lampa
- 2 Bloķējošā drošības sistēma
- 3 Vadības panelis
- 4 Durvju atvērējs
- 5 Viļņu aizsarga vāks
- 6 Grils
- 7 Rotējošā šķīvja ass

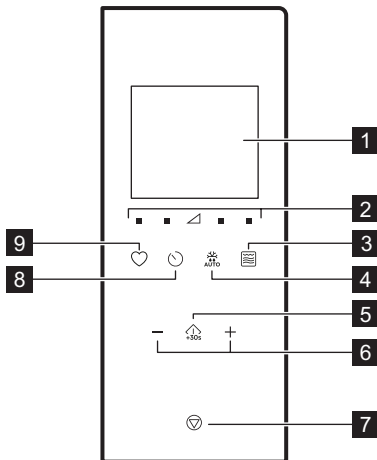

Šis produkts atbilst Eiropas standarta EN55011 prasībām. Saskaņā ar minēto standartu šis produkts tiek klasificēts kā 2. grupas B klases iekārta. 2. grupa nozīmē, ka iekārta apzināti ģenerē radiofrekvencu enerģiju elektromagnētiskā starojuma veidā pārtikas termiskai apstrādei. B klases aprīkojums nozīmē, ka iekārta ir piemērota izmantošanai mājāsaimniecības apstākļos.

4.2 Vadības panelis



Simbols	Funkcija	Apraksts	
2		Jaudas iestatījumu pogas	Ļauj iestatīt mikroviļņu funkcijas jaudas līmeni
3		Grila funkcijas pogas	Mikroviļņu / kombinētās gatavošanas grila iestatīšanai.
4		Atkausēšana	lai atkausētu ēdienu pēc svara.
5		Sākt / +30 sek.	Lai aktivizētu ierīci vai palielinātu gatavošanas laiku par 30 sekundēm pie pilnas jaudas.
6		Iestatījumu pogas	Lai iestatītu laiku svaru, temperatūru vai automātiskās cepšanas funkciju.
7		Apturēt / Dzēst	Ierīces izslēgšanai un gatavošanas iestatījumu dzēšanai.

Simbols	Funkcija	Apraksts
1	—	Displejs Rāda iestatījumus un pašreizējo laiku.

Simbols	Funkcija	Apraksts
8		Pulkstenis Lai iestatītu pulksteni/atgādinājumu.
9		Izlase Lai ātri izvēlētos automātisko funkciju.

4.3 Papildpiederumi

Rotējošā paliktņa komplekts

i Pārtikas pagatavošanai mikroviļņu krāsnī vienmēr izmantojiet rotējošā paliktņa komplektu.

Stikla gatavošanas paplāte un rotējošā šķīvja balsts.

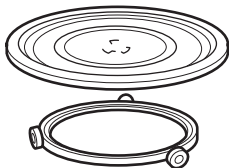

Grila režģis

- Apakšējā grila plaukts

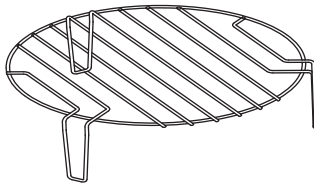

Izmantojiet: ēdiena grilēšanai ar zemu intensitāti, konvekcijas gatavošanai

5. PIRMS PIRMĀS LIETOŠANAS

⚠ BRĪDINĀJUMS!

Skatiet sadaļu "Drošība".

5.1 Aizsargplēves noņemšana

Pirms pirmās izmantošanas noņemiet aizsargplēvi no rāmja.

5.2 Sākotnējā tīrīšana

⚠ BRĪDINĀJUMS!



Skatiet sadaļu "Apkope un tīrīšana".

- Izņemiet no ierīces visus piederumus.
- Rūpīgi iztīriet ierīces iekšpusi ar mīkstu, mitru drānu.

5.3 Iepriekšēja uzkaršēšana

⚠ BRĪDINĀJUMS!

Iepriekš uzkaršējiet tukšu ierīci pirms pirmās lietošanas.

1. Spiediet  atkārtoti, lai iestatītu grilēšanas funkciju .
2. Ļaujiet ierīcei darboties 30 min, lai atbrīvotos no ražošanas procesa aromāta.
3. Atveriet durvis un ļaujiet cepeškrāsnij atdzist.
4. Rūpīgi iztīriet ierīces iekšpusi ar mīkstu, mitru drānu un izžāvējiet to.

No ierīces var izdalīties aromāts un dūmi dažu pirmo lietošanas reizu laikā. Tas ir normālo un nenozīmē, ka ierīce nedarbojas pareizi. Nodrošiniet telpā pietiekamu gaisa plūsmu.

6. IKDIENAS LIETOŠANA

⚠ BRĪDINĀJUMS!

Skatiet sadaļu "Drošība".

6.1 Vispārīga informācija par ierīces lietošanu

- Pēc ierīces izslēgšanas ļaujiet ēdienam tajā dažas minūtes pastāvēt.
- Pirms ēdiena gatavošanas noņemiet alumīnija folijas iepakojumu, metāla konteinerus utt.

Gatavošana

- Gatavojot ēdienu, pārklājiet to ar materiālu, kas piemērots lietošanai mikroviļņu krāsnī. Nepārklājiet ēdienu vien tad, ja vēlaties, lai tas būtu kraukšķīgs.
- Nesabojājiet ēdienus, izvēloties pārāk lielas jaudas iestatījumu un pārāk ilgu gatavošanas laiku. Ēdiens var izžūt, piedegt vai izraisīt aizdegšanos.
- Nelietojiet ierīci, lai gatavotu olas čaumalās vai gliemežus, jo tie var pārsprāgt. Cepot olas, vispirms pārduriet dzeltenumu.
- Lai ēdiens nepārsprāgtu, pirms gatavošanas caurduriet to ar dakšu, piemēram, kartupeļu un tomātu mizu, cīsiņu ādiņu.
- Gatavojot atdzesētu vai saldētu pārtiku, iestatiet ilgāku gatavošanas laiku.
- Trauki ar mērci laiku pa laikam jāapmaisa.
- Cietas tekstūras dārzeņi, piemēram, burkāni, zirņi un ziedkāposti, ir jāapvāra ūdenī.
- Apgrīziet lielākos gabalus uz otru pusi, kad pagājusi puse gatavošanai atvēlēta laika.
- Ja iespējams, sagrieziet dārzeņus vienāda izmēra gabaliņos.
- Izmantojiet platus gatavošanas traukus ar plakānu virsmu.
- Nelietojiet porcelāna, keramikas vai māla ēdiena gatavošanas traukus ar neglazētu

apakšu vai maziem caurumiņiem, piem., uz rokuriem. Mitrums var iekļūt šajos caurumiņos, izraisot ēdiena gatavošanas trauku saplaisāšanu uzsilstot.

- Stikla gatavošanas paplāte nepieciešama mikroviļņu krāsns ekspluatācijai. Novietojiet uz tās ēdienu vai šķidrumus.

Gaļas, putnu gaļas un zivju atkausēšana

- Novietojiet saldētu, neapklātu pārtiku uz maza ieslīpa šķīvja, zem kura nolikts konteiners, lai tajā uzkrātos atkausēšanas laikā radušais šķidrums.
- Apgrīziet pārtiku uz otru pusi, kad pagājusi puse no atkausēšanai atvēlēta laika. Ja iespējams, atdaliet un tad izņemiet gabalus, kas sākuši atkausēties.

Sviesta, tortes gabalu, biežpiena atdzesēšana

- Neatkausējiet ēdienu pilnībā ierīcē — ļaujiet tam pilnībā atkust istabas temperatūrā. Tas nodrošinās vienmērīgākus rezultātus. Pirms atkausēšanas noņemiet visu metāla vai alumīnija iesaiņojumu.

Augļu un dārzeņu atkausēšana

- Ja augļi un dārzeņi paliks negatavoti, neatkausējiet tos ierīcē pilnībā. Ļaujiet tiem atkust istabas temperatūrā.
- Lai pagatavotu augļus un dārzeņus, vispirms tos neatkausējot, izmantojiet augstāku mikroviļņu jaudu.

Gatavās maltītes

- Jūs varat pagatavot gatavos ēdienus ierīcē tikai tad, ja to iepakojums ir piemērots izmantošanai mikroviļņu krāsnī.
- Ievērojiet uz iesaiņojuma uzdrukātos ražotāja norādījumus (piem., noņemiet metāla vāku un pārduriet polietilēna plēvi).

Piemēroti ēdiena gatavošanas trauki un materiāli

Ēdiena gatavošanas trauku materiāls	Mikroviļņu krāsns:			Grilēšana
	Atkausēšana	Karsēšana	Ēdiena gatavošana	
Ugunsizturīgs stikls un porcelāns bez metāla detaļām, piem., "Pyrex", karstumizturīgs stikls	✓	✓	✓	✓
Ugunsneizturīgs stikls un porcelāns ¹⁾	✓	x	x	x
Grila plaukts un stikla keramika, kas izgatavota no ugunsizturīga/aukstumizturīga materiāla (piem., Arcoflam)	✓	✓	✓	✓
Keramika ²⁾ , māla trauki ²⁾	✓	✓	✓	x
Līdz 200 °C termiski izturīgi plastmasas trauki ³⁾	✓	✓	✓	x
Kartons, papīrs	✓	x	x	x
Pārtikas plēve	✓	x	x	x
Plēve cepšanai ar mikroviļņu krāsnij drošu noslēgumu ³⁾	✓	✓	✓	x
Cepšana ar metāla traukiem, piem. emaljētiem, čuguna	x	x	x	✓
Cepšanas kārbas, melnas lakas vai silīcija pārklājums ³⁾	x	x	x	✓
Cepamā paplāte	x	x	x	✓
Apbrūnināšanai paredzēti ēdiena gatavošanas trauki, piem., grauzdējamā panna vai apbrūnināšanas plāts	x	✓	✓	x
Gatavas malītes, iepakojumā ³⁾	✓	✓	✓	✓

¹⁾ bez sudraba, zelta, platīna vai metāla apdares/rotājumiem

²⁾ bez kvarca vai metāla komponentiem vai metālu saturošas glazūras

³⁾ Ievērojiet ražotāja norādījumus par to maksimālo lietošanas temperatūru.





✓ piemērots

X nav piemērots

6.2 Mikroviļņu krāsns ieslēgšana un izslēgšana

⚠ UZMANĪBU!



Neļaujiet mikroviļņu krāsnij darboties, ja tajā nav ievietots ēdiens.

1. Piespiediet  vai , lai iestāpītu jaudas līmeni. Lai izvēlētos atbilstošo līmeni, skatīet turpmāk sniegto tabulu.
2. Piespiediet  vai , lai iestāpītu gatavošanas laiku.

3. Nospiediet , lai apstiprinātu un iedarbinātu mikroviļņu krāsni.

Piespiediet , lai atceltu iestatījumus.

Lai izslēgtu mikroviļņu krāsni:

- uzgaidiet, līdz mikroviļņu krāsns automātiski izslēdzas, kad beidzas iestatītais laiks. Displejā redzams 0:00.
- Atveriet durvis. Ierīces darbība apstājas automātiski. Lai turpinātu gatavot ēdienu, aizveriet durvis un nospiediet . Izmantojiet šo funkciju, lai pārbaudītu pārtiku.
- Nospiediet .

ⓘ Kad mikroviļņu krāsns izslēdzas automātiski, atskan skaņas signāls.

6.3 Jaudas iestatījumu tabula

Mikroviļņu krāsns

Mikroviļņu jauda	Zems	Vidēji zems	Vidējs	Vidēji augsts	Augsts
Displejs	■ 100 Watt	■ 300 Watt	▲ 500 Watt	■ 700 Watt	■ 900 Watt

Grilēšana un kombinēta gatavošana



Spiediet

	Displejs	Jaudas iestatījumu
1 reizi		Grilēšana 100 %
2 reizes		Mikroviļņu funkcija 36 % Grilēšana 64 %
3 reizes		Mikroviļņu funkcija 55 % Grilēšana 45 %
4 reizes	900 WATT	Mikroviļņu funkcija 100 %

6.4 Ātrais starts

ⓘ Maksimālais gatavošanas laiks ir 95 minūtes.

Jūs varat ātri aktivizēt mikroviļņu funkciju turpmāk norādītajos veidos.

- Lai aktivizētu mikroviļņu krāsni uz 30 sekundēm ar pilnu jaudu, nospiediet . Ik reizes atkārtoti nospiežot taustiņu, gatavošanas laiks pagarinās par 30 sekundēm.
- Nospiediet  vienu reizi lestatiet gatavošanas laiku ar iestatījumu pogām. Lai aktivizētu mikroviļņu krāsni ar pilnu jaudu, piespiediet .

6.5 Grilēšana un kombinēta gatavošana

Sk. Jaudas iestatīšanas tabulas.

- Lai iestatītu grila vai kombinētās gatavošanas funkcijas, vairākkārt piespiediet .





- Piespiediet iestatījumu pogas, lai iestatītu laiku.



- Nospiediet , lai apstiprinātu un iedarbinātu mikroviļņu krāsni.

ⓘ Akustisks signāls atskan pēc tam, kad pagājusi puse no gatavošanas laika. Jūs varat apgriezt ēdienu.

6.6 Atkausēšana

- Vairākkārt piespiediet , lai izvēlētos ēdiena veidu.



Simbols	Funkcija
	Maizes atkausēšana
	Gaļas atkausēšana
	Zivs atkausēšana
	Dārzeņu atkausēšana

- Piespiediet  un , lai iestatītu svaru. Laiks ir iestatīts automātiski.
- Nospiediet , lai apstiprinātu un iedarbinātu mikroviļņu krāsni.



6.7 Gatavošana vairākos posmos

Ierīci varat iestatīt tā, lai funkcijas tiktu izpildītas secīgi. Gatavošanu var veikt pat trīs posmos, un, ja viens no tiem ir atkausēšana, tas jāiestata kā pirmais posms.

Piemēram: Atkausēšana un Mikroviļņu krāsns:

- Spiediet  un izvēlieties ēdienu.
- Spiediet  vai , lai izvēlētos svaru.

3. Spiediet  vai , lai iestatītu jaudas līmeni.

4. Spiediet  vai , lai iestatītu gatavošanas laiku.

Lai iestatītu trešo posmu, atkārtojiet 3. un 4. soli.

5. Spiediet , lai apstiprinātu.

Displejā laiks tiek skaitīts atpakaļ. Kad atkausēšanas laikā dzirdat skaņas signālu, apgrieziet vai pārkārtojiet produktu.

6.8 Izlase



Varat saglabāt 3 izlases iestatījumus.

Izmantojiet šo funkciju, lai saglabātu iestatījumus, ko bieži lietojat ar mikroviļņu funkciju.

1. Iestatiet funkciju un parametrus, ko vēlaties saglabāt.

Skatiet procedūru attiecībā uz funkciju, ko vēlaties iestatīt.

2. Piespiediet  un turiet to piespiestu 2 sekundes. Atskan akustisks signāls.

3. Spiediet , lai apstiprinātu un saglabātu. Jūs varat modificēt saglabātās biežāk lietotās programmas. Piespiediet  un mainiet funkciju vai parametrus, izmantojot to pašu procedūru.

Izlases programmu izmantošana

1. Gaidstāves režīmā vairākkārt spiediet , lai izvēlētos 1., 2. vai 3. iestatījumu.

2. Spiediet , lai ieslēgtu mikroviļņu krāsni.

Izlases izvēlne

Ēdiena veids	Svars	Displejs
Sviesta kausēšana	50 g	50 g
	100 g	100 g
	150 g	150 g
	200 g	200 g
Šokolādes kausēšana	100 g	100 g
	150 g	150 g
	200 g	200 g
Šokolādes kūka	1 tasīte	1
	2 tasītes	2
	3 tasītes	3
	4 tasītes	4

7. PAPILDPIEDERUMU IZMANTOŠANA

BRĪDINĀJUMS!

Skatiet sadaļu "Drošība".

7.1 Rotējošā paliktņa komplekta ievietošana

UZMANĪBU!

Negatavojiert pārtiku bez rotējošā paliktņa komplekta. Izmantojiet tikai mikroviļņu krāsns komplektā iekļauto rotējošā paliktņa komplektu.

 Nekad negatavojiert pārtiku tieši uz stikla gatavošanas paplātes.

- Novietojiet rullīša vadotni ap rotējošā paliktņa īscaurulī.
- Novietojiet stikla gatavošanas paplāti uz rullīšu vadotnes.

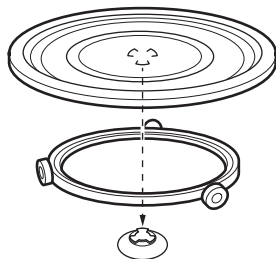

7.2 Grilēšanas restes ievietošana

UZMANĪBU!



Grila režģi nevar izmantot kopā ar mikroviļņu funkciju. Pastāv ierīces saboāšanas risks. Izmantojiet grilēšanas resti tikai ar grila funkciju.

Novietojiet grilēšanas restes uz rotējošā paliktņa komplekta.

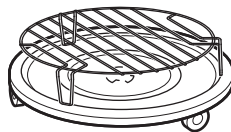



8. PAPILDU FUNKCIJAS

8.1 Bērnu drošības slēdzis

Bērnu drošības funkcija neļauj nejausi ieslēgt mikroviļņu krāsni.

Nospiediet un turiet  3 sekundes. Atskan akustisks signāls.

Kad aktivizēta bērnu drošības funkcija, displejā redzams .

Lai deaktivizētu bērnu drošības funkciju, nospiediet un turiet  3 sekundes.

Atskan akustisks signāls.

8.2 Virtuves taimeris

Maksimālais iestatījuma laiks — 95 minūtes.

 Kad virtuves taimera funkcija ir aktivizēta, nevar iestatīt nevienu citu programmu.

1. Nospiediet .
2. Piespiediet iestatījumu pogas, lai iestatītu laiku.



Laika atskaite sākas automātiski pēc 2 sekundēm.



Laika atskaite beidzas, atverot durvis vai apturot ierīces darbību. Turpinot gatavot, taimeris tiek iestatīts iepriekšējais laika iestatījums.

Kad iestatītais laiks būs pagājis, atskanēs akustisks signāls.

8.3 Pulksteņa iestatīšana



 Jūs varat iestatīt pulksteni 12 vai 24 stundu režīmā.

1. Piespiediet , līdz ekrānā parādās 12H vai 24H.
2. Piespiediet iestatījumu pogas, lai ievadītu stundu skaitu.
3. Nospiediet , lai apstiprinātu izvēli.
4. Piespiediet iestatījumu pogas, lai ievadītu minūšu skaitu.
5. Nospiediet , lai apstiprinātu izvēli.

 Ja nevēlaties, lai pulkstenis būtu redzams displejā, nospiediet , līdz displejā ir redzams OFF (Izsl.), un nospiediet , lai apstiprinātu. Displejā redzams 00:00, un tas automātiski izslēdzas pēc 5 min.

8.4 Skārienpogas skaņas izslēgšana

Funkcija ļauj izslēgt skārienpogas skaņu.

1. Atveriet durvis.
2. Vienlaikus nospiediet un turiet  un nospiediet . Parādās OFF.
3. Aizveriet durvis.

Lai ieslēgtu skaņu, izpildiet iepriekš norādītās darbības vēlreiz. Parādās ON.

9. IETEIKUMI UN PADOMI

⚠ BRĪDINĀJUMS!

Skatiet sadaļu "Drošība".

9.1 Ieteikumi ēdiena gatavošanai mikroviļņu krāsnī

Problēma	Risinājums
Jūs nevarat atrast informāciju par gatavojamā ēdiena daudzumu.	Meklējiet līdzīga veida ēdienu. Pagariniet vai saīsiniet gatavošanas laiku, ievērojot šādu noteikumu: <ul style="list-style-type: none">• ja divkāršojat ēdiena daudzumu, gandrīz divkāršojiet arī gatavošanas laiku.• Pusēi daudzuma pietiek ar pusi laika.
Ēdiens kļuvis pārāk sauss.	Iestatiet īsāku gatavošanas laiku vai izvēlieties zemāku mikroviļņu jaudu.
Kad laiks beidzies, ēdiens nav atkausēts, uzkaršēts vai pagatavots.	Iestatiet ilgāku gatavošanas laiku vai lielāku jaudu. Nemiet vērā, ka lielām porcijām vajadzīgs ilgāks laiks.
Kad gatavošanas laiks beidzies, ēdiens ir pārkaršēts no ārpuses, bet iekšpusē vēl nav gatavs.	Nākamreiz iestatiet zemāku jaudu un ilgāku laiku. Kad pagājusi puse gatavošanas laika, apmaisiet šķidrumus, piem., zupu.
Rīsi nav labi pagatavoti.	Labākai rīsu pagatavošanai izmantojiet plakanu, platu trauku.

9.2 Atkausēšana

Vienmēr atkausējiet cepeti ar taukaino pusi uz leju.

Neatkausējiet pārsegtu gaļu, jo tā vietā, lai atkausētos, tā var sākt cepties.

Vienmēr atkausējiet veselu putnu ar krūtiņu uz leju.

9.3 ēdiena gatavošana

Vienmēr izņemiet atdzesētu gaļu un putnu gaļu no ledusskapja vismaz 30 minūtes pirms gatavošanas.

Pēc gatavošanas pārklājiet gaļu, putnu gaļu, zivis un dārzeņus.

Uzklājiet zivij plānu eļļas vai kausēta sviesta kārtiņu.

Visi dārzeņi jāvēra ar pilnu mikroviļņu jaudu.

Pievienojiet 30 – 45 ml auksta ūdens katriem 250 g dārzeņu.

Pirms gatavošanas sagrieziet svaigus dārzeņus vienādos gabaliņos. Gatavojiet visus dārzeņus ar vāku uz trauka.

9.4 Uzsildīšana

Sasildot pusfabrikātu maltītes, vienmēr ievērojiet uz iesaiņojuma sniegtos norādījumus.

9.5 Grilēšana

Grilējiet plakanus produktus grila plaukta vidusdaļā.

Apgrieziet pārtiku otrādi, kad pagājusi puse gatavošanai atvēlētā laika, un turpiniet grilēt.

9.6 Kombinētā gatavošana

Izmantojiet kombinēto gatavošanu, lai noteikti ēdieni būtu kraukšķīgi.

Gatavošanas laika vidū apgrieziet ēdienu un pēc tam turpiniet gatavošanu.

Kombinētajai gatavošanai pieejami 2 režīmi. Katrs režīms apvieno mikroviļņu un grila funkcijas dažādos periodos un ar dažādu jaudas iestatījumu.

10. APKOPE UN TĪRĪŠANA

⚠ BRĪDINĀJUMS!

Skatiet sadaļu "Drošība".

10.1 Piezīmes un ieteikumi tīrīšanai

- Notīriet ierīces priekšpusi ar mīkstu drāniņu, kas iemērcta siltā ūdenī ar mazgāšanas līdzekli.

- Metāla virsmu tīrīšanai izmantojiet parasto tīrīšanas līdzekli.
- Izfīriet ierīces iekšpusi pēc katras lietošanas reizes, lai uzturētu to labā stāvoklī. Regulāri notīriet pārtikas atliekas. Noteikti atbrīvojieties no pārmērīga tvaika/mitruma.
- Piekaltušus netīrumus fīriet ar speciālu tīrīšanas līdzekli.



- Regulāri tīriet visus papildpiederumus un ļaujiet tiem nožūt. Izmantojiet mikstu drānu ar siltu ūdeni un mazgāšanas līdzekli.
- Grūti noņemamu atlieku mikstināšanai, vāriet glāzi ūdens 2 līdz 3 minūtes ar pilnu mikroviļņu jaudu.
- Lai atbrīvotos no aromātiem, sajauciet glāzi ūdens ar 2 tējķ. citronu sulas un 5 minūtes karsējiet ar pilnu mikroviļņu krāsns jaudu.

11. TRAUCĒJUMMEKLĒŠANA

BRĪDINĀJUMS!

Skatiet sadaļu "Drošība".

11.1 Ko darīt, ja...

Problēma	Iespējamais cēlonis	Risinājums
Ierīce nedarbojas.	Ierīce nav pievienota elektrotīklam.	Iespraidiet ierīces kontaktspraudni kontaktligzdā.
Ierīce nedarbojas.	Nav elektriskās strāvas padeves.	Pārbaudiet drošinātāju vai galveno slēdzi. Ja drošinātājā vai galvenajā slēdzī pārtrūkst strāvas padeve, sazinieties ar kvalificētu elektriķi.
Ierīce nedarbojas.	Durvis nav kārtīgi aizvērtas.	Pārliecinieties, ka nekas nebloķē durvis.
Lampa nedarbojas.	Lampiņa ir bojāta.	Lampa jānomaina.
displejā redzams  .	Bērnu drošības funkcija ir aktivizēta.	Izslēgt bērnu drošības funkciju. Pie-skarieties pie  3 sekundes.
Dobumā notiek dzirksteļošana.	Ir metāla trauks vai trauks ar metāla rāmi iekšpusē.	Izņemiet ēdienu no ierīces.
Dobumā notiek dzirksteļošana.	Iekšpusē atrodas metāla iesms vai alumīnija folija, kura skar iekšējās sienas.	Pārliecinieties, vai iesms un folija nepieskaras iekšējām sienām.
Rotējošais paliktnis rada skrāpējošu vai griezīgu skaņu.	Zem stikla gatavošanas paplātes ir kāds priekšmets vai netīrumi.	Izīriet zonu zem stikla gatavošanas paplātes.
Ierīces darbība apstājas bez acīmredzama iemesla.	Radušies darbības traucējumi.	Ja šī situācija atkārtojas, piezvaniet uz klientu apkalpošanas centru.

11.2 Servisa dati

Ja nevarat rast risinājumu, sazinieties ar ierīces izplatītāju vai pilnvarotu servisa centru.

Servisa centram nepieciešamie dati norādīti uz tehnisko datu plāksnītes. Tehnisko datu plāksnīte atrodas uz ierīces. Nenovietojiet ierīces tehnisko datu plāksnīti.

Ieteicams datus pierakstīt šeit:

Modelis (MOD)

Ieteicams datus pierakstīt šeit:

Izstrādājuma Nr.
(PNC) ...

Sērijas numurs (S.N.)

12. ENERGOEFEKTIVĀTE

12.1 Produkta informācija par enerģijas patēriņu un maksimālo laiku, kas nepieciešams, lai sasniegtu attiecīgo zemas jaudas režīmu

Jaudas patēriņš gaidstāves režīmā ar ieslēgtu displeju	0,8 W
Jaudas patēriņš gaidstāves režīmā ar izslēgtu displeju	0,5 W

Iekārta pārbaudīta saskaņā ar standartiem: EN 50564.

13. AR VIDI SAISTĪTI APSVĒRUMI

Nododiet otrreizējai pārstrādei materiālus ar simbolu . Ievietojiet iepakojuma materiālus atbilstošajos konteineros to otrreizējai pārstrādei. Palīdziet aizsargāt vidi un cilvēku veselību, nododot elektrisko un elektronisko ierī-

kārtu atkritumus pārstrādei. Neizmetiet ierīces, kas apzīmētas ar simbolu  kopā ar mājsaimniecības atkritumiem. Nododiet ierīci vietējā pārstrādes uzņēmumā vai sazinieties ar savu pašvaldību.

1. SAUGOS INFORMACIJA.....	145	8. PAPILDOMOS FUNKCIJOS.....	156
2. SAUGOS INSTRUKCIJA.....	147	9. NAUDINGI PATARIMAI.....	157
3. MONTAVIMAS.....	148	10. VALYMAS IR PRIEŽIŪRA.....	157
4. GAMINIO APRAŠYMAS.....	150	11. GEDIMŲ ŠALINIMAS.....	158
5. PRIEŠ NAUDOJANT PIRMĄ KARTĄ.....	151	12. ENERGIJOS EFEKTYVUMAS.....	159
6. KASDIENIS NAUDOJIMAS.....	152	13. APLINKOS APSAUGA.....	159
7. PRIEDŲ NAUDOJIMAS.....	155		

1. ⚠ SAUGOS INFORMACIJA

Prieš įrengdami ir naudodami šį prietaisą, atidžiai perskaitykite pateiktą instrukciją. Gamintojas neatsako už sužalojimus ar nuostolius, patirtus dėl netinkamo prietaiso įrengimo ar naudojimo. Instrukciją visada laikykite saugioje ir pasiekiamoje vietoje, kad prireikus galėtumėte ja pasinaudoti.

1.1 Vaikų ir pažeidžiamų žmonių sauga

⚠ ĮSPĖJIMAS!

Pavojus uždusti, susižaloti ir sukelti nuolatinę negalią.

- Vyresni nei 8 metų vaikai ir asmenys, turintys fizinių, jutiminių arba protinių sutrikimų, arba asmenys, kuriems trūksta patirties ar žinių, šį prietaisą gali naudoti tik prižiūrimi kitų arba gavę nurodymus, kaip saugiai naudotis prietaisu, jei jie supranta

su prietaiso naudojimu susijusius pavojus. Mažesnių nei 8 metų vaikų ir asmenų, turinčių labai sunkią ir sudėtingą negalią, negalima be priežiūros leisti būti šalia prietaiso.

- Vaikus būtina prižiūrėti ir užtikrinti, kad jie su prietaisu nežaistų.
- Visas pakuotės medžiagas saugokite nuo vaikų ir tinkamai pašalinkite.
- DĖMESIO! Prietaisas ir jo pasiekiamos dalys naudojimo metu įkaista. Neleiskite vaikams ir naminiams gyvūnams būti šalia prietaiso jam veikiant arba vėstant.
- Jeigu prietaise yra apsaugos nuo vaikų įtaisas, jį reikia suaktyvinti.
- Vaikai be priežiūros negali atlikti prietaiso valymo ir naudotojo priežiūros darbų.

1.2 Bendrieji saugos reikalavimai

- Šis prietaisas yra skirtas tik maistui gaminti.
- Tai buitinis prietaisas, skirtas naudoti patalpose, vienam šeimos ūkiui.
- Šį prietaisą galima naudoti biuruose, viešbučių kambariuose, nakvynės ar svečių namuose ir kitoje panašioje aplinkoje, kur prietaiso naudojimo intensyvumas neviršija įprasto buitinio.
- ĮSPĖJIMAS: Prietaisas ir jo pasiekiamos dalys naudojimo metu įkaista. Būkite atsargūs, kad neprisiliestumėte prie kaitinimo elementų.
- DĖMESIO! Tik kvalifikuoti specialistai gali vykdyti priežiūros ir remonto darbus, įskaitant dangčio, kuris apsaugo nuo mikrobangų energijos, nuėmimą.
- DĖMESIO: Jei pažeistumėte dureles arba durelių sandariklius, prietaiso nenaukokite, kol jo nesuremontuos kvalifikuotas specialistas.
- DĖMESIO! Nešildykite induose uždaryto maisto ar gėrimų. Gali įvykti sprogiškas.
- Jei būtų pažeistas maitinimo laidas, jį gali pakeisti tik gamintojas, jo įgaliotasis techninės priežiūros centras arba panašios kvalifikacijos asmenys – antraip gali kilti elektros pavojus.
- Prieš bet kokius techninės priežiūros darbus išjunkite prietaisą ir ištraukite maitinimo laido kištuką iš elektros lizdo.
- Pagalbinis reikmenis arba indus iš orkaitės traukite ir į ją dėkite mūvėdami karščiui atsparias pirštines.
- Šio prietaiso negalima valdyti išoriniu laikmačiu ar atskira nuotolinio valdymo sistema.
- Gaminant mikrobangomis į vidų negalima dėti metalinių maisto ar gėrimų indų.
- Naudokite tik mikrobangų krosnelėms pritaikytus reikmenis.
- Jei maistą šildote plastmasiniuose arba popieriniuose induose, stebėkite procesą, nes tokie indai gali užsidegti.
- Prietaisas skirtas pašildyti maistą ir gėrimus. Maisto ar drabužių džiovinimas, šildančių pagalvėlių, šlepečių, kempinių, drėgnų šluosčių ir panašių objektų šildymas

gali sukelti gaisrą ir sužaloti.

- Pastebėję iš prietaiso sklindančius dūmus, nedelsiant išjunkite prietaisą arba atjunkite jį nuo elektros maitinimo tinklo ir laikykite dureles uždarytas, kad liepsna negalėtų išplisti.
- Šildant gėrimus mikrobangomis galimas pavėluotas skysčio užvirimas ir išsiveržimas. Todėl imdami pašildytą gėrimą būkite atsargūs.
- Siekiant išvengti nudegimų, prieš duodami vaikui ar kūdikiui pašildytą maisto buteliuką ar indelį, jo turinį sumaišykite arba suplakite ir patikrinkite temperatūrą.
- Prietaise nešildykite žalių ir kietai virtų kiaušinių su lukštais. Kiaušiniai gali sprogti kaitinimo metu arba jam pasibaigus.

- Jei tinkamai neprižiūrėsite prietaiso, jo paviršiai gali anksčiau nusidėvėti ir sukelti pavojų.
- Prietaisui veikiant jo paviršiai gali įkaisti.
- Nejunkite prietaiso, jei jis tuščias. Tarp metalinių įrenginių gali susiformuoti elektros lankas.
- Reguliariai valykite prietaisą ir pašalinkite iš jo visus maisto likučius.
- Nenaudokite garintuvo prietaisui valyti.
- Durelių stiklo nevalykite šiurkščiu šveičiamuoju valikliu ar aštriomis metalinėmis grandyklėmis, nes galite subraižyti paviršių ir dėl to stiklas gali sudužti.
- Prietaisą galima įjungti tik atidarius dekoratyvines dureles (jei yra).

2. SAUGOS INSTRUKCIJA

2.1 Įrengimas

ĮSPĖJIMAS!

Šį prietaisą įrengti privalo tik atitinkamos kvalifikacijos specialistas.

- Nuimkite visas pakavimo medžiagas.
- Neįrenkite ir nenaudokite sugadinto prietaiso.
- Vadovaukitės su prietaisu pateiktomis įrengimo instrukcijomis.
- Visada būkite atsargūs, kai perkeliate prietaisą, nes jis yra sunkus. Visada

mūvėkite apsaugines pirštines ir avėkite uždarą avalynę.

- Netraukite šio prietaiso už rankenos.
- Būtina paisyti minimalių atstumų iki kitų prietaisų ir spintelių.
- Įrenkite prietaisą saugioje ir tinkamoje vietoje, atitinkančioje įrengimo reikalavimus.
- Prietaiso šonai turi būti greta to paties aukščio prietaisų ar įrenginių.

2.2 Elektros prijungimas

ĮSPĖJIMAS!

Pavojus sukelti gaisrą ir gauti elektros smūgį.

- Visus elektros darbus turi vykdyti atitinkamos kvalifikacijos specialistas.
- Prietaisą būtina įžeminti.
- Įsitikinkite, kad techninių duomenų lentelėje nurodyti parametrai atitinka vardinus maitinimo tinklo parametrus.
- Jeigu prietaisą jungiate į elektros tinklą per ilginimo laidą, patikrinkite, ar elektros lizdas ir ilginimo laidas yra įžeminti.
- Būkite atsargūs, kad nesugadintumėte elektros kištuko ir elektros laido. Kreipkitės į techninio aptarnavimo centrą arba elektriką, jeigu reikia pakeisti pažeistą elektros laidą.
- Norėdami išjungti prietaisą, netraukite už elektros laido. Visada traukite paėmę už elektros kištuko.

2.3 Naudojimas

ĮSPĖJIMAS!

Sužalojimo, nudegimų ir elektros smūgio arba sprogo pavojus.

- Nekeiskite prietaiso techninių savybių.
- Nepalikite jungto prietaiso be priežiūros.
- Nespauskite atidarytų durelių.
- Užtikrinkite, kad ventiliavimo angos nebūtų uždengtos.
- Nenaudokite prietaiso vietoj darbastalio ir nelaikykite jame jokių daiktų.

2.4 Valymas ir priežiūra

ĮSPĖJIMAS!

Pavojus susižaloti, sukelti gaisrą ir sugadinti prietaisą.

- Prieš vykdydami priežiūros darbus išjunkite prietaisą ir ištraukite maitinimo laido kištuką iš elektros lizdo.
- Reguliariai valykite prietaisą, kad apsaugotumėte paviršiu nuo nusidėvėjimo.
- Stebėkite, kad ant durelių tarpiklių paviršių nesikauptų maisto arba valiklio likučių.
- Kai veikia mikrobangų funkcija, prietaise likę riebalai ir maistas gali sukelti gaisrą ir elektros kibirkščiavimą.
- Valykite prietaisą drėgna, minkšta šluoste. Naudokite tik neutralius ploviklius. Nenaudokite šveičiamųjų produktų, šveitimo kempinių, tirpiklių arba metalinių grandyklių.
- Jeigu naudojate orkaitės purškiklį, laikykitės ant pakuotės pateiktų saugumo nurodymų.

2.5 Paslauga

- Dėl prietaiso remonto kreipkitės į įgaliotąjį techninės priežiūros centrą. Naudokite tik originalias dalis.
- Šio gaminio viduje esanti (-čios) lemputė (-ės) ir atskirai parduodamos atsarginės lemputės: šios lemputės turi atlaikyti ekstremalias buitinių prietaisų sąlygas, pavyzdžiui, aukštą temperatūrą, vibraciją, drėgmę ir yra skirtos informuoti apie prietaiso veikimo būseną. Jos nėra skirtos naudoti kitoms paskirtims ir netinka patalpoms apšviesti.

2.6 Šalinimas

ĮSPĖJIMAS!

Pavojus susižeisti arba uždusti.

- Ištraukite laido kištuką iš elektros tinklo lizdo.
- Nupjaukite maitinimo laidą prie pat prietaiso ir tinkamai utilizuokite.

3. MONTAVIMAS

ĮSPĖJIMAS!

Žr. saugos skyrius.

3.1 Bendroji informacija

DĖMESIO

Nejunkite prietaiso prie adapterių arba ilginamųjų laidų. Tai gali sukelti perkrovą ir gaisro pavojų.

⚠ DĖMESIO

Minimalus montavimo aukštis yra 85 cm.

- Mikrobangų krosnelė skirta naudoti tik įmontuota. Ją būtina pastatyti ant stabilaus ir plokščio paviršiaus.
- Spintelėje neturėtų būti galinės sienelės, norint pastatyti viduje mikrobangų krosnelę.
- Pasirūpinkite, kad mikrobangų krosnelė būtų toliau nuo garų, karšto oro srauto ar vandens tiškaly.
- Jeigu mikrobangų krosnelė yra arti radijo ar televizoriaus, ji gali sukelti gaunamo signalo trukdžius.
- Jeigu vežėte mikrobangų krosnelę esant šaltam orui, nejunkite jos tuoj pat po įrengimo. Pasirūpinkite, kad ji būtų laikoma kambario temperatūros aplinkoje ir galėtų sugerti šilumą.

3.2 Elektros instaliacija

Prietaisas tiekiamas su maitinimo laidu ir maitinimo laido kištuku.

Laidas turi įžeminimo kanalą ir kontaktą kištuke. Kištukas turi būti jungiamas tik prie tinkamai įrengto elektros lizdo su įžeminimu. Trumpojo elektros jungimo atveju įžeminimas sumažina elektros smūgio pavojų.

3.3 Mikrobangų krosnelės montavimas

1. Patikrinkite, ar baldų matmenys atitinka montavimo atstumus.

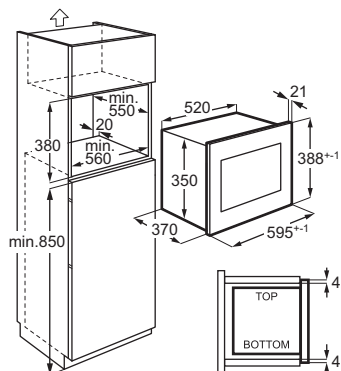
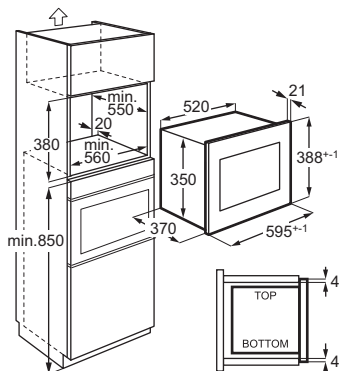

2. Padėkite šabloną ant spintelės apačios ir patikrinkite, ar jis tinka. Jei taip, pažymėkite varžtų vietas. Nuimkite šabloną ir pritvirtinkite laikiklį varžtais (A) nurodytoje vietoje.

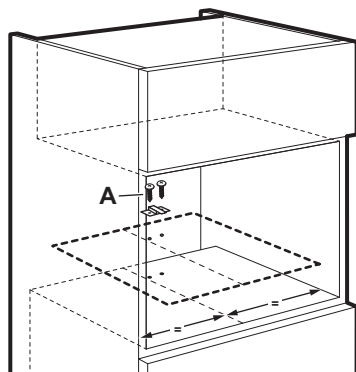

3. Sumontuokite mikrobangų krosnelę. Jeigu pritvirtinote laikiklį, įsitinkinkite, kad jis fiksuoja prietaiso galą.

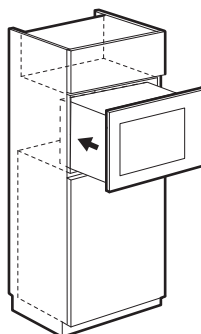

- Atidarykite dureles ir varžtu (B) pritvirtinkite mikrobangų krosnelę prie spintelės.

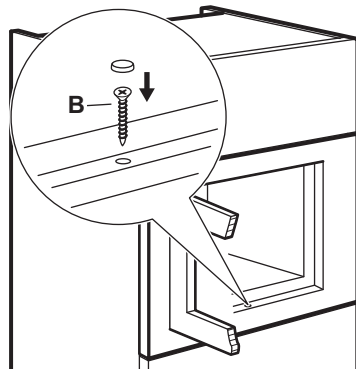

4. GAMINIO APRAŠYMAS

4.1 Bendroji apžvalga

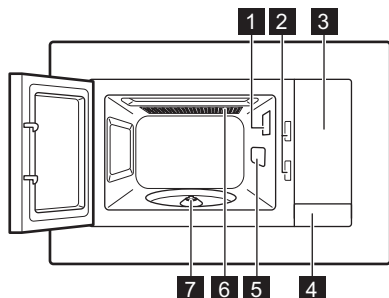





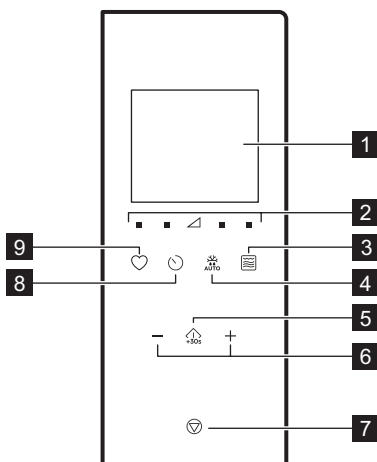

ⓘ Šis produktas atitinka Europos standarto EN55011 reikalavimus. Pagal šį standartą šis produktas klasifikuojamas kaip 2 grupės B klasės įranga. 2 grupė reiškia, kad įranga specialiai generuoja radijo dažnio energiją elektromagnetinės spinduliuotės forma, terminiam maisto apdorojimui. B klasė reiškia, kad įranga yra tinkama naudoti buityje.

- Lempūtė
- Apsauginė blokavimo sistema
- Valdymo skydelis
- Durelių atidarytuvas
- Bangų nukreipimo dangtis
- Grilis
- Sukamasis iešmas

4.2 Valdymo skydelis



Simbolis	Funkcija	Aprašymas
1	—	Ekranas Rodo nustatymus ir esamą laiką.
2		Galios nustatymo mygtukai Skirti nustatyti mikrobangų krosnelės galios lygį
3		Grilio funkcijos mygtukas Nustatyti mikrobangų krosnelę ir (arba) kombinuotą gaminimą ir (arba) grilį.
4		Atšildymas Atitirpinti patiekalą pagal svorį.
5		Pradėti / +30 sek. Įjungti prietaisą arba pailginti maisto gaminimo trukmę 30 sekundžių, prietaisą įjungus visa galia.
6	—, +	Nustatymo mygtukai Nustatyti laiką, svorį temperatūrą ar automatinio kepimo funkciją.
7		Stabdyti / išvalyti Prietaisui išjungti arba maisto gaminimo nustatymams pašalinti.
8		Laikrodis Nustatyti laikrodį ir (arba) priminimą.

Simbolis	Funkcija	Aprašymas
9		Mėgstamiausios Greitai pasirinkti automatinę funkciją.

4.3 Priedai

Sukamojo pagrindo komplektas

① Maistą ruošdami mikrobangų krosnelėje visuomet naudokite sukamojo pagrindo komplektą.

Stiklinis maisto gaminimo padėklas ir sukamojo žiedo atrama.

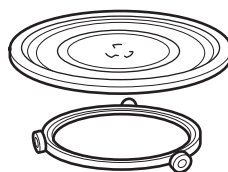

Grilio lentynėlė

- Žemas grilio stovas

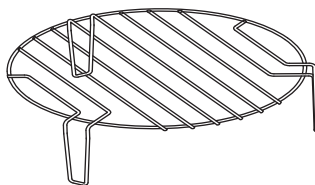

Naudojamas nedidelio intensyvumo griliui, konvekciniam maisto gaminimui

5. PRIEŠ NAUDOJANT PIRMĄ KARTĄ

⚠ ĮSPĖJIMAS!

Žr. saugos skyrius.

5.1 Nuimkite apsauginę plėvelę

Prieš naudodami pirmą kartą nuo rėmelio nuimkite apsauginę plėvelę.

5.2 Pirminis valymas

⚠ ĮSPĖJIMAS!



Žr. skyrių „Valymas ir priežiūra“.

- Iš prietaiso išimkite visus priedus.
- Kruopščiai išvalykite prietaiso vidų drėgna minkšta šluoste.

5.3 Išankstinis įkaitinimas

⚠️ ĮSPĖJIMAS!

Prieš pirmąjį naudojimą įkaitinkite tuščią prietaisą.

1. Spauskite  pakartotinai, kad nustatytumėte kepimo ant grotelių funkciją .

2. Palikite prietaisą veikti 30 min, kad dingtų gaminimo proceso metu atsiradęs kvapas.
3. Praverkite dureles ir leiskite jai atvėsti.
4. Išvalykite prietaiso ertmę minkšta drėgna šluoste ir kruopščiai išdžiovinkite.

Naudojant pirmus kelis kartus iš prietaiso gali skliti kvapas ir dūmai. Tai normalu ir nereiškia jokio gedimo. Pasirūpinkite, kad patalpoje oras cirkuliuotų.

6. KASDIENIS NAUDOJIMAS

⚠️ ĮSPĖJIMAS!

Žr. saugos skyrius.

6.1 Bendra informacija apie prietaiso naudojimą

- Išjungę prietaisą, palikite maistą kelioms minutėms, kad jis pravėstų.
- Prieš ruošdami maistą nuimkite aliuminio folijos pakuotes, metalinius indus ir t. t.

Gaminimas

- Gaminkite maistą uždengę medžiaga, tinkama naudoti mikrobangų krosnelėje. Neuždengę maistą gaminkite tik tada, jeigu norite, kad jis būtų su plutele.
- Pasirinkę per didelę galios nuostatą ir per ilgą gaminimo laiką, neperkepkitė (nepervirkite) patiekalų. Maistas gali išdžiūti, pridegti arba gali kilti gaisras.
- Nenaudokite prietaiso kiaušiniams su lukštais virti ir sraigėms gaminti, nes šie produktai gali sprogti. Kepdami kiaušinius pirmiausia pradurkite trynį.
- Prieš gamindami produktus su odele arba lupenomis, pavyzdžiui, bulves, pomidorus, dešreles ar panašius maisto produktus, subadykite juos šakute, kad jie nesprogtų.
- Gamindami atšaldytą ar užšaldytą maistą nustatykite ilgesnį gaminimo laiką.
- Patiekalus su padažu retkarčiais reikia pamaišyti.
- Kietas daržoves, pavyzdžiui, morkas, žirnius ar kalafijorus, reikia gaminti vandenyje.
- Didelius maisto gabalus reikia apversti praėjus pusei kepimo laiko.
- Jei įmanoma, daržoves supaustykite panašaus dydžio gabalėliais.
- Naudokite plokščius ir plačius indus.
- Nenaudokite prikaistuvų, pagamintų iš porceliano, keramikos arba molio, kurių

dugnai yra neglazūruoti ar kurie turi mažų angų, pavyzdžiui, ant rankenų. Į šias angas gali patekti drėgmės ir įkaitęs prikaistuvius gali suskilti.

- Stiklinis kepimo padėklas būtinas mikrobangų krosnelės veikimui. Maistą ar skysčius dėkite ant jo.

Mėsos, paukštienos ir žuvies atšildymas

- Dėkite užšaldytą, nesuvyniotą maistą ant mažos pakreiptos lėkštutės į indą, kad atšilęs skystis sutekėtų į jį.
- Apverskite maisto produktą praėjus pusei numatyto atšildymo laiko. Jeigu įmanoma, atidalykite, tuomet išimkite pradėjusias atšilti maisto dalis.

Sviesto, tortų ir varškės atšildymas

- Neatšildykite maisto prietaise iki galo, leiskite visiškai atšilti kambario temperatūroje. Taip produktai atšils vienodžiau. Prieš atšildydami maistą, pašalinkite metalo ar aliuminio pakuotę.

Vaisių ir daržovių atšildymas

- Jeigu vaisiai ir daržovės bus naudojami termiškai neapdoroti, visiškai neatšildykite jų prietaise. Palaukite, kol jie atšils kambario temperatūroje.
- Galite naudoti didesnę mikrobangų galią vaisiams ir daržovėms gaminti jų pirmiausia neatšildę.

Iš anksto paruošti patiekalai

- Prietaise iš anksto paruoštus patiekalus galite ruošti tik tuo atveju, jei jų pakuotės yra tinkamos naudoti mikrobangų krosnelėje.
- Turėtumėte vadovautis ant pakuotės pateiktas gamintojo nurodymais (pvz., nuimti metalinį dangtį ir pradurti plastiko plėvelę).

Tinkami indai ir medžiagos

Indų tipai ir jų medžiagos	Mikrobangos			Grilis
	Atšildymas	Kaitinimas	Maisto gaminimas	
Stiklas ir porcelianas be jokių metalinių dalių, kurį galima naudoti orkaitėje, pvz., „Pyrex“, karščiui atsparus stiklas	✓	✓	✓	✓
Karščiui neatsparus stiklas ir porcelianas ¹⁾	✓	x	x	x
Grilio lentyna, stiklas ir stiklo keramika, pagaminta iš medžiagos, atsparios karščiui / šalčiui (pvz., „Arcoflam“)	✓	✓	✓	✓
Keramika ²⁾ , moliniai indai ²⁾	✓	✓	✓	x
Karščiui iki 200 °C atsparus plastikas ³⁾	✓	✓	✓	x
Kartonas, popierius	✓	x	x	x
Maistinė plėvelė	✓	x	x	x
Kepimo plėvelė su spaustuku, saugiu naudoti mikrobangų krosnelėje ³⁾	✓	✓	✓	x
Patiekalų kepimas metaliniame inde, pvz., emaliuotame, ketaus	x	x	x	✓
Kepimo skardos, padengtos juodu laku arba silikonu ³⁾	x	x	x	✓
Kepimo skarda	x	x	x	✓
Skrudinimo indai, pvz., specialios keptuvės	x	✓	✓	x
Supakuoti iš anksto pagaminti patiekalai ³⁾	✓	✓	✓	✓

¹⁾ Be sidabro, aukso, platinos ir kitokios metalo dangos ar papuošimų

²⁾ Be kvarco ar metalo komponentų ar glazūros, kurios sudėtyje yra metalo

³⁾ Privalote vadovautis gamintojo nurodymais dėl didžiausios temperatūros.





✓ tinka



x netinka

6.2 Mikrobangų krosnelės įjungimas ir išjungimas



⚠ DĖMESIO

Nejunkite mikrobangų krosnelės, jei joje nėra maisto.

1. Paspauskite  arba , kad nustatytumėte galios lygį. Norėdami pasirinkti tinkamą lygį, žr. toliau pateiktą lentelę.
2. Paspauskite  arba , kad nustatytumėte maisto gaminimo trukmę.

3. Norėdami patvirtinti ir įjungti mikrobangų krosnelę, paspauskite . Norėdami atsaukti nustatymus, paspauskite .

Kaip išjungti mikrobangų krosnelę:

- palaukite, kol mikrobangų krosnelė automatiškai išsijungs pasibaigus nustatytam laikui. Ekrane rodoma 0:00.
- Atidarykite dureles. Mikrobangų krosnelė išsijungia automatiškai. Uždarykite dureles ir paspauskite , kad tęstumėte maisto gaminimą. Naudokite šią parinktį maistui patikrinti.
- paspauskite .



ⓘ Mikrobangų krosnei automatiškai išsi-
jungus pasigirsta signalas.

6.3 Galios nuostatų lentelės

Mikrobangos

Mikro- bangų krosne- lės galia	Žem	Vidutiniškai maža	Vidutiniška	Vidutiniškai di- delė	Auk
Ekra- nas	■ 100 Watt	■ 300 Watt	△ 500 Watt	■ 700 Watt	■ 900 Watt



Grilis ir kombinuotasis maisto gaminimas

Paspau- skite	Ekranas	Galios nustatymas
1 kartas		Grilis 100 %
2 kartai		Mikrobangų kros- nelė 36 % Grilis 64 %
3 kartai		Mikrobangų kros- nelė 55 % Grilis 45 %
4 kartai	900 WATT	Mikrobangų kros- nelė 100 %

6.4 Spartusis paleidimas



ⓘ Maksimalus maisto gaminimo laikas yra 95 min.

Greitai įjungti mikrobangų krosnelę galite tokiais būdais.

- Norėdami mikrobangų krosnelę įjungti 30 sek., visa galia, paspauskite . Kiekvieną kartą paspaudę mygtuką maisto ruošimo laiką padidinsite 30 sek.
- Paspauskite vieną kartą . Nustatymo mygtukais nustatykite maisto gaminimo trukmę. Paspauskite , kad įjungtumėte mikrobangų krosnelę visa galia.

6.5 Kepimas ant grotelių ir kombinuotasis maisto gaminimas





Žr. galios nustatymo lenteles.



- Norėdami nustatyti grilio arba kombinuoto gaminimo funkciją, kelis kartus paspauskite .
- Norėdami nustatyti laiką spauskite nustatymo mygtukus.
- Norėdami patvirtinti ir įjungti mikrobangų krosnelę, paspauskite .

ⓘ Praėjus pusei maisto gaminimo trukmės, nuskambės garsinis signalas. Patiekalą galite apversti.

6.6 Atitirpinimas

- Pakartotinai spauskite  maisto rūšiai pasirinkti.

Simbolis	Funkcija
	Duonos atitirpinimas
	Mėsos atitirpinimas
	Žuvies atitirpinimas
	Daržovių atitirpi- mas







- Kad nustatytumėte svorį, paspauskite  ir . Trukmė nustatoma automatiškai.
- Norėdami patvirtinti ir įjungti mikrobangų krosnelę, paspauskite .

6.7 Maisto gaminimas keliais etapais

Galite nustatyti prietaisą, kad funkcijos veiktų nuosekliai. Gaminimas gali vykti iki trijų eta-

pu, o jei vienas iš jų yra atitirpinimas, jis turi būti nustatytas kaip pirmasis etapas.

Pavyzdžiui: Atitirpinimas ir mikrobangos:

1. Paspauskite  ir pasirinkite maistą.
2. Paspauskite  arba  norėdami pasirinkti svorį.
3. Paspauskite  arba , kad nustatytumėte galios lygį.
4. Paspauskite  arba  norėdami nustatyti gaminimo laiką.

Norėdami nustatyti trečiąjį etapą, pakartokite 3 ir 4 veiksmus.

5. Paspauskite  norėdami patvirtinti.

Ekране rodomas atgalinis laiko skaičiavimas. Kai esant atitirpinimo režimui išgirsite garsinį signalą, apverskite arba išdėliokite maistą kita tvarka.



6.8 Mėgstamiausios

Galite išsaugoti 3 mėgstamiausius nustatymus.

Šią funkciją naudokite išsaugoti dažnai naudojamus mikrobangų krosnelės nustatymus.



1. Nustatykite norimą išsaugoti funkciją ir parametrus.

Žr. norimos nustatyti funkcijos procedūrą.

2. Paspauskite  ir palaikykite nuspaudę 2 sekundes. Pasigirsta garso signalas.
3. Paspauskite , kad patvirtintumėte ir įrašytumėte.

Išsaugotus mėgstamiausius nustatymus galite keisti. Nuspauskite  ir pakeiskite funkciją ar parametrus atlikdami tą pačią procedūrą.

Mėgstamiausios programos naudojimas

1. Esant pristabdymo režimui pakartotinai paspauskite , kad pasirinktumėte 1, 2 arba 3 nuostatą.
2. Norėdami įjungti mikrobangas, paspauskite .

Mėgstamiausias meniu

Patiekalas	Svoris	Ekranas
Sviesto minkštini- mas	50 g	50 g
	100 g	100 g
	150 g	150 g
	200 g	200 g
Šokolado tirpinimas	250 g	250 g
	100 g	100 g
	150 g	150 g
Šokoladinis tortas	200 g	200 g
	1 puodelis	1
	2 puodeliai	2
	3 puodeliai	3
	4 puodeliai	4

7. PRIEDŲ NAUDOJIMAS

ĮSPĖJIMAS!

Žr. saugos skyrius.

7.1 Sukamojo pagrindo komplekto įdėjimas

DĖMESIO

Neruoškite maisto be sukamojo pagrindo komplekto. Naudokite tik su mikrobangų krosnele tiekiamą sukamojo pagrindo komplektą.

 Niekada nedėkite maisto tiesiai ant stiklinio maisto gaminimo padėklo.

1. Besisukantį bėgelį užmaukite ant lėkštės sukimo ašies.
2. Padėkite stiklinį maisto gaminimo padėklą ant ratukų kreiptuvo.

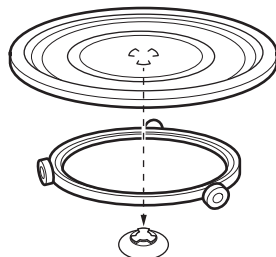

7.2 Grilio grotelių įdėjimas

⚠ DĖMESIO



Grilio grotelių negalima naudoti su mikrobangų funkcija. Kyla prietaiso sugadinimo pavojus. Grilio grotėles naudokite tik su grilio funkcija.

Padėkite grilio grotėles ant sukamojo pagrindo komplekto.

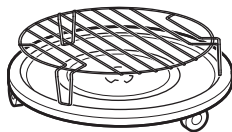

8. PAPILDOMOS FUNKCIJOS

8.1 Vaikų saugos užraktas

Vaikų saugos užraktas apsaugo nuo atsitiktinio mikrobangų krosnelės naudojimo.

Paspauskite ir palaikykite nuspaudę  3 sekundes.

Pasigirsta garso signalas.

Kai įjungtas apsaugos nuo vaikų užraktas, ekrane rodoma .

Norėdami išjungti apsaugos nuo vaikų užraktą, paspauskite ir palaikykite nuspaudę  3 sekundes.

Pasigirsta garso signalas.

8.2 Virtuvės laikmatis

Ilgiausias galimas nustatyti laikas yra 95 minutės.

 Kai įjungta virtuvės laikmačio funkcija, jokios kitos programos nustatyti negalima.

1. Paspauskite .
2. Norėdami nustatyti laiką spauskite nustatymo mygtukus.



Laikmatis bus paleistas automatiškai po 2 sekundžių.



Atidarius dureles ar pristabdžius prietaisą, laikmatis nebeveiks. Toliau gaminant maistą, laikmatis grįš į anksčiau nustatytą laiką.

Nustatytam laikui pasibaigus, nuskambės garsinis signalas.

8.3 Laikrodžio nustatymas



 Laikrodį galite nustatyti 12 val. ir 24 val. sistema.

1. Paspauskite , kol bus rodomas 12H arba 24H formatas.
2. Norėdami įvesti valandų skaičių spauskite nustatymo mygtukus.
3. Paspauskite , kad patvirtintumėte.
4. Norėdami įvesti minučių skaičių spauskite nustatymo mygtukus.
5. Paspauskite , kad patvirtintumėte.

 Jei nenorite ekrane matyti laikrodį, paspauskite  kelis kartus, kol ekrane pamatysite „OFF“ (Išjungti), tada paspauskite , kad patvirtintumėte. Ekrane rodoma 00:00 ir jis automatiškai išsijungia po 5 min.

8.4 Jutiklinio klavišo garso nutildymas

Naudojant šią funkciją galima nutildyti jutiklinio klavišo garsą.

1. Atidarykite dureles.
2. Paspauskite ir palaikykite nuspaudę , tada paspauskite  vienu metu. OFF rodomas.
3. Uždarykite dureles.

Norėdami įjungti garsą pakartokite pirmiau aprašytą procedūrą. ON rodomas.

9. NAUDINGI PATARIMAI

ĮSPĖJIMAS!

Žr. saugos skyrius.

9.1 Patarimai gaminant mikrobangų krosnelėje

Sutrikimas	Veiksmai
Negalite rasti informacijos apie ruošiamo maisto kiekį.	leškokite panašios maisto rūšies. Pailginkite arba sutrumpinkite gaminimo laiką pagal šią taisyklę: <ul style="list-style-type: none">• Dvigubas kiekis – beveik du kartus ilgesnis laikas.• Pusė kiekio – perpus trumpesnis laikas.
Maistas tapo per sausas.	Nustatykite trumpesnį gaminimo laiką arba pasirinkite mažesnę mikrobangų galią.
Maistas nėra atitirpintas, karštas ar iškepus, kai laikas baigiasi.	Nustatykite ilgesnį gaminimo laiką arba didesnę galią. Atkreipkite dėmesį, kad gaminant dideliuose induose reikalingas ilgesnis laikas.
Pasibaigus virimo laikui, maistas išorėje perkaista, bet viduje vis dar nėra paruoštas.	Kitą kartą nustatykite mažesnę galią ir ilgesnį laiką. Skysčius, pvz., sriubą, maišykite įpusėjus gaminimo laikui.
Ryžių virimo rezultatai yra prasti.	Norėdami gauti geresnius ryžių pagaminimo rezultatus, naudokite plokščią, platų indą.

9.2 Atšildymas

Mėsos gabalą visada atšildykite riebia puse žemyn.

Neatšildykite mėsos uždenę, nes ji gali ne atšilti, o iškepti.

Nepjaustytą paukštieną visada atšildykite krūtinėle žemyn.

9.3 Gaminimas

Mėsą arba paukštieną iš šaldytuvo visada ištraukite likus bent 30 minučių iki kepimo.

Pagaminę mėsą, paukštieną, žuvį ir daržoves, trumpam palikite juos uždengtus.

Šiek tiek patepkite žuvis aliejumi arba tirpintu sviestu.

Visos daržovės turėtų būti gaminamos visa mikrobangų galia.

Kiekvienai 250 g daržovių porcijai pripilkite maždaug 30–45 ml šalto vandens.

Prieš gamindami šviežias daržoves, supjaustykite jas vienodais gabalėliais. Visas daržoves gaminkite uždengtame inde.

9.4 Pašildymas

Šildydami supakuotus pusgaminius, visada vadovaukitės ant jų pakuotės pateikta gaminių instrukcija.

9.5 Kepimas ant grotelių

Plokštiems patiekalams grilio grotelių viduryje kepti.

Apverskite maistą įpusėjus nustatytam laikui ir tęskite kepimą.

9.6 Kombinuotasis gaminimas

Naudokite kombinuotąjį gaminimą, kad išlaisytumėte tam tikrų patiekalų traškumą.

Praėjus pusei gaminimo trukmės, apverskite maistą ir toliau tęskite gaminimą.

Kombinuotojo maisto gaminimo yra 2 režimai. Kiekviename režime yra skirtingos trukmės ir galios lygio mikrobangų ir grilio funkcijos.

10. VALYMAS IR PRIEŽIŪRA

ĮSPĖJIMAS!

Žr. saugos skyrius.

10.1 Pastabos ir patarimai dėl valymo

- Prietaiso priekį valykite minkšta šluoste ir šiltu vandeniu su valymo priemone.

- Metaliniams paviršiams valyti naudokite įprastą valymo priemonę.
- Kad palaikytumėte gerą prietaiso būklę, kiekvieną kartą pasinaudoję išvalykite jo vidų. Nuolat pašalinkite maisto likučius. Būtinai pašalinkite garų / drėgmės perteklių.
- Įsisenėjusį purvą valykite specialiu valikliu.
- Reguliariai išvalykite ir išdžiovinkite visus prietaiso priedus. Valykite minkšta šluoste



- sudrėkinta šilto vandens ir valymo priemonės tirpale.
- Norėdami suminkštinti prikepusius likučius ir juos pašalinti, virinkite stiklinę vandens visa mikrobangų galia 2–3 minutes.
- Jei norite pašalinti kvapus, vandens stiklinėje išmaišykite 2 šaukštelių citrinos sulčių ir virinkite 5 minutes pasirinkę didžiausią mikrobangų galią.

11. GEDIMŲ ŠALINIMAS

⚠ ĮSPĖJIMAS!

Žr. saugos skyrius.

11.1 Ką daryti, jei...

Sutrikimas	Galima priežastis	Veiksmai
Prietaisas neveikia.	Prietaisas neprijungtas prie maitinimo tinklo.	Ijunkite prietaisą į maitinimo tinklą.
Prietaisas neveikia.	Nėra elektros arba neužtenka elektros galios.	Patikrinkite saugiklį arba pagrindinį jungiklį. Jeigu saugiklis arba jungiklis ir vėl išjungia elektros tiekimą, kreipkitės į kvalifikuotą elektriką.
Prietaisas neveikia.	Durelės neuždarytos.	Pasirūpinkite, kad niekas neblokautų durelių.
Neveikia lemputė.	Perdegusi lemputė.	Reikia pakeisti lemputę.
Ekrane matysite  .	Vaikų saugos užraktas veikia.	Išjungti vaikų saugos užraktą.  palaikykite paspaudę 3 sekundes.
Viduje matomos kibirkštys.	Viduje įdėtas metalinis indas arba indas su metaline apdaila.	Ištraukite iš prietaiso indą su maistu.
Viduje matomos kibirkštys.	Viduje yra metalinis iešmas arba aliuminio folija, besiliečianti prie vidinių sienelių.	Užtikrinkite, kad iešmas ar folija neliestų vidaus sienelių.
Sukamojo pagrindo komplektas kelia krebždenimo arba trinties garsą.	Po stikliniu maisto gaminimo padėklu pateko pašalinis objektas arba prisikauptė purvo.	Išvalykite paviršius po stikliniu maisto gaminimo padėklu.
Prietaisas nustoja veikti be jokios aiškios priežasties.	Gedimas.	Jeigu ši situacija pasikartotų, kreipkitės į įgaliotąjį techninės priežiūros centrą.

11.2 Naudojimo informacija

Jeigu patiems problemos pašalinti nepavyks, kreipkitės į prekybos atstovą arba įgaliotąjį techninės priežiūros centrą.

Duomenys, kuriuos būtina pateikti techninės priežiūros centrui, nurodyti techninių duomenų lentelėje. Techninių duomenų plokštelė

yra pateikta ant prietaiso. Nebandykite nuimti prie prietaiso pritvirtintos duomenų lentelės.

Rekomenduojame duomenis užsirašyti čia:	
Modelis (MOD.)
Prekės numeris (PNC)

Rekomenduojame duomenis užsirašyti čia:	
Serijos numeris (S.N.)

12. ENERGIJOS EFEKTYVUMAS

12.1 Informacija apie gaminio energijos suvartojimą ir laiką, per kurį pasiekiamas taikomas mažos galios režimas

Galios suvartojimas budėjimo režimu, kai ekranas įjungtas	0,8 W
---	----------

Galios suvartojimas budėjimo režimu, kai ekranas išjungtas	0,5 W
--	----------

Prietaisas išbandytas vadovaujantis: EN 50564.

13. APLINKOS APSAUGA

Atiduokite perdirbti medžiagas, pažymėtas simboliu . Išmeskite pakuotę į atitinkamą atliekų surinkimo konteinerį, kad ji būtų perdirbta. Tausokite aplinką ir žmonių sveikatą – tinkamai rūšiuokite elektros ir elektronikos

prietaisų atliekas. Prietaisų nemeskite kartu su buitinėmis atliekomis, jei jie pažymėti ženklu . Priduokite šį gaminį vietiniame atliekų surinkimo punkte arba susisiekite su savivaldybės atstovais dėl papildomos informacijos.

1. БЕЗБЕДНОСНИ ИНФОРМАЦИИ.....	160	8. ДОПОЛНИТЕЛНИ ФУНКЦИИ.....	172
2. БЕЗБЕДНОСНИ УПАТСТВА.....	163	9. НАПОМЕНИ И КОРИСНИ СОВЕТИ....	173
3. МОНТАЖА.....	164	10. НЕГА И ЧИСТЕЊЕ.....	174
4. ОПИС НА ПРОИЗВОДОТ.....	166	11. РЕШАВАЊЕ ПРОБЛЕМИ.....	174
5. ПРЕД ПРВА УПОТРЕБА.....	167	12. ЕНЕРГЕТСКА ЕФИКАСНОСТ.....	175
6. СЕКОЈДНЕВНА УПОТРЕБА.....	168	13. ГРИЖА ЗА ЖИВОТНАТА СРЕДИНА.	176
7. КОРИСТЕЊЕ НА ДОДАТОЦИТЕ.....	171		

1. ⚠ БЕЗБЕДНОСНИ ИНФОРМАЦИИ

Пред монтажата и употребата на овој апарат, внимателно прочитајте ги приложените упатства. Производителот не сноси одговорност за повреда или штета кои се резултат на неправилна монтажа или употреба. Секогаш чувајте ги упатствата на сигурно и безбедно место за подоцнежна употреба.

1.1 Безбедност на деца и ранливи лица

⚠ ПРЕДУПРЕДУВАЊЕ!

Опасност од задушување, повреда или траен инвалидитет.

- Овој апарат може да го користат деца над 8 години и лица со намалени физички, сетилни или ментални способности или лица без искуство и знаење

доколку тоа го прават под надзор или доколку им биле дадени упатства како безбедно да го употребуваат апаратот, и доколку ги разбираат опасностите поврзани со него. Не смее да биде на дофат на деца помали од 8 години и лица со многу обемни и сложени пречки во развојот, освен ако не се под постојан надзор.

- Децата треба да бидат под надзор да не играат со апаратот.
- Држете ја амбалажата подалеку од деца и фрлете ја соодветно.
- ПРЕДУПРЕДУВАЊЕ: Уредот и неговите достапни делови стануваат жешки при употреба. Држете ги децата и милениците подалеку од апаратот

кога работи или кога се лади.

- Ако апаратот има уред за заштита на деца, треба да се вклучи.
- Децата не треба да го чистат или да го одржуваат апаратот без надзор.

1.2 Општа безбедност

- Овој апарат е наменет само за готвење.
- Уредот е наменет да го користи едно домаќинство во домашни услови во затворен простор.
- Уредот може да се користи во канцеларии, хотелски соби, гостилници, фарми со гостилници и други слични сместувања каде неговото користење не надминува (просечно) ниво на користење во домаќинство.
- ПРЕДУПРЕДУВАЊЕ: Уредот и неговите достапни делови стануваат жешки при употреба. Треба да се внимава да не се допираат грејачите.
- ПРЕДУПРЕДУВАЊЕ: Само квалификувано лице може да изврши

сервисирање или поправка која вклучува отстранување на капакот кој штити од изложеност на микробранова енергија.

- ПРЕДУПРЕДУВАЊЕ: Ако вратата или заптивачите на вратата се оштетени, апаратот не смее да работи додека не биде поправен од квалификувано лице.
- ПРЕДУПРЕДУВАЊЕ: Не загревајте течности и друга храна во затворени садови. Тие можат да експлодираат.
- Доколку се оштети кабелот за напојување, тој треба да биде заменет од страна на производителот, негов овластен сервисен центар или слично квалификувани лица за да се избегне електрична опасност.
- Пред секое одржување, исклучете го апаратот и извадете го штекерот за струја од приклучницата.
- Секогаш ставајте заштитни ракавици за вадење или ставање додатоци или садови за во рерна.

- Не управувајте со апаратот преку надворешен тајмер или посебен далечински систем.
- Метални садови за храна и пијалаци не се дозволени за време на готвење со микробранови.
- Користете само кујнски прибор што е погоден за употреба во микробранови рерни.
- Кога подгревате храна во пластични или хартиени садови, внимавајте на апаратот поради можноста од нивно палење.
- Апаратот е наменет за подгревање храна и пијалаци. Сушењето храна или облека и подгревањето на пернициња за греење, влечки, сунѓери, влажни крпи и слично може да доведе до ризик од повреда, палење или пожар.
- Ако се појави чад, деактивирајте го или исклучете го апаратот и држете ја вратата затворена за да го задушите пламенот.
- Подгревањето пијалаци во микробранова може да резултира во одложено еруптивно варење. Мора да се внимава при фаќањето на садот.
- Содржината на шишињата за хранење и тегличките со храна за бебиња мора да се промеша или протресе, и да се провери температурата пред конзумирање за да се избегнат изгореници.
- Јајца во лушпа и цели тврдо варени јајца не треба да се загреваат во апаратот бидејќи може да експлодираат, дури и откако завршило греењето во микробрановата рерна.
- Неодржувањето на апаратот чист може да доведе до оштетување на површината што би можело негативно да влијае на траењето на апаратот и може да резултира во опасна ситуација.
- Температурата на пристапните површини може да биде висока кога работи апаратот.
- Не го активирајте апаратот кога е празен.

Металните делови во отворот може да предизвикаат електричен лак.

- Уредот треба редовно да се чисти и да се отстранат сите наслаги од храна.
- Не користете чистач на пара за чистење на уредот.
- Не користете силно абразивни средства или

остри метални стругалки за да го чистите стаклото на капаците со шарки на површината за готвење бидејќи тоа може да предизвика прскање на стаклото.

- Апаратот мора да се ракува кога декоративната врата е отворена (ако е применливо).

2. БЕЗБЕДНОСНИ УПАТСТВА

2.1 Монтажа

ПРЕДУПРЕДУВАЊЕ!

Апаратот мора да биде монтиран само од квалификувано лице.

- Извадете ја целата амбалажа.
- Немојте да монтирате ниту да користите оштетен апарат.
- Следете ги инструкциите за монтирање дадени со апаратот.
- Секогаш внимавјте кога го пренесувате апаратот затоа што е тежок. Секогаш носете заштитни ракавици и приложените обувки.
- Не влечете го апаратот за рачката.
- Одржувајте минимална оддалеченост од другите апарати и делови.
- Монтирајте го апаратот во сигурно и погодно место кое ги исполнува потребите за монтажа.
- Страните на апаратот мора да останат во близина на апаратите или до уредите со иста висина.

2.2 Поврзување со струја

ПРЕДУПРЕДУВАЊЕ!

Ризик од пожар и струен удар.

- Сите електрични поврзувања треба да бидат извршени од квалификуван електричар.
- Апаратот мора да биде заземјен.

- Проверете дали параметрите на плочката со спецификации се компатибилни со електричната моќност на мрежата за електрична енергија.
- Ако апаратот се приклучува со продолжен кабел, проверете дали кабелот е заземјен.
- Погрижете се да не ги оштетите приклучокот за струја и кабелот. Контактирајте со сервисот или со електричар за да го заменат оштетениот кабел за струја.
- Не повлекувајте го кабелот за струја за да го исклучите апаратот. Секогаш повлекувајте го приклучокот.

2.3 Употреба

ПРЕДУПРЕДУВАЊЕ!

Опасност од повреда, изгореници и струен удар или експлозија.

- Не менувајте ја спецификацијата на овој апарат.
- Не го оставајте апаратот да работи без надзор.
- Не ја притискајте отворената врата.
- Погрижете се отворите за вентилација да не бидат блокирани.
- Не користете го апаратот како работна површина и не користете ја внатрешноста за складирање.

2.4 Грижа и чистење

⚠ ПРЕДУПРЕДУВАЊЕ!

Опасност од повреда, пожар или оштетување на апаратот.

- Пред одржувањето, исклучете го апаратот и извадете го приклучокот за струја од главниот штекер.
- Редовно чистете го апаратот за да спречите оштетување на површинскиот материјал.
- Не дозволувајте истурена храна или остатоци од средства за чистење да се насоберат на површините за заптивање на вратата.
- Мрснотиите и остатоците од храна во апаратот може да предизвикаат пожар или електрично искрење кога работи микробрановата функција.
- Чистете го апаратот со влажна мека крпа. Користете само неутрални детергенти. Не користете абразивни производи, абразивни сунѓери за чистење, растворувачи или метални предмети.
- Доколку користите спреј за рерна, почитувајте ги безбедносните упатства на пакувањето.

2.5 Сервис

- За да го поправите апаратот, контактирајте со овластениот сервисен центар. Користете само оригинални резервни делови.
- Во однос на светлото (светлата) во внатрешноста на овој производ и резервните светилки кои се продаваат посебно: Овие светилки се предвидени да издржат екстремни физички услови во апаратите за домаќинство, како што се температура, вибрации, влажност или се предвидени за давање сигнали за работната состојба на апаратот. Тие не се предвидени да се користат за други намени и не се погодни за осветлување простории во домот.

2.6 Расходување

⚠ ПРЕДУПРЕДУВАЊЕ!

Ризик од повреда или задушување.

- Исклучете го апаратот од напојувањето.
- Извадете го електричниот кабел блиску до апаратот и фрлете го.

3. МОНТАЖА

⚠ ПРЕДУПРЕДУВАЊЕ!

Видете во поглавјата за заштита и сигурност.

3.1 Општи информации

⚠ ВНИМАНИЕ!

Не поврзувајте го апаратот со адаптери или продолжителни кабли. Тоа може да доведе до оптоварување и ризик од пожар.

⚠ ВНИМАНИЕ!

Минималната висина на монтирање е 85 cm.

- Микробрановата рерна е само за користење со вградување. Мора да се стави на стабилна и рамна површина.
- Плакарот не смее да има заден сид на местото каде што се наоѓа микробрановата рерна.

- Ставете ја микробрановата рерна подалеку од пареа, жежок воздух и прскање на вода.
- Ако ја поставите во близина на телевизор и радио, може да придизвика пречки во приемниот сигнал.
- Ако ја транспортирате микробрановата рерна на ладно време, не вклучувајте ја веднаш по монтажата. Оставете ја да стои на собна температура да ја апсорбира топлината.

3.2 Електрична инсталација

Апаратот е снабден со кабел и приклучок за струја.

Кабелот има жица за заземјување со приклучок за заземјување. Приклучокот мора да биде вклучен во приклучница која е соодветно монтирана и заземјена. Во случај на електричен краток спој, заземјувањето го намалува ризикот од електричен шок.

3.3 Монтирање на микробранова

1. Проверете дали димензиите на мебелот ги задоволуваат растојанијата за монтирање.

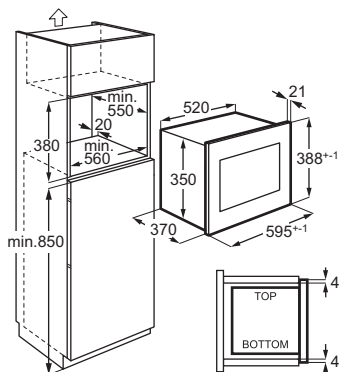
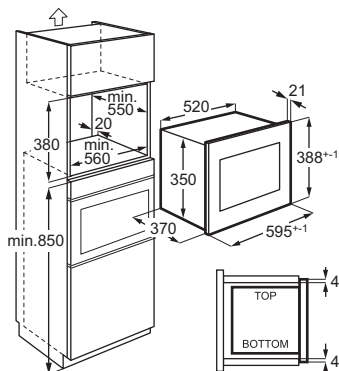

2. Ставете ги шаблонот на дното од шкафот и проверете дали одговара. Ако одговорот е да, означете ги местата за завртките. Извадете го шаблонот и заштрафете го држачот со завртки (A) на означеното место.

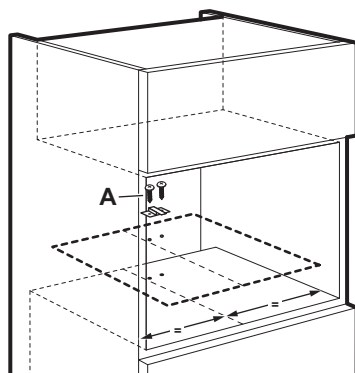

3. Монтирајте ја микробрановата печка. Ако сте го фиксирале држачот, проверете дали го заклучува задниот дел од апаратот.

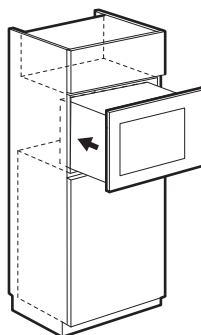

4. Отворете ја вратата и фиксирајте ја микробрановата печка во шкафот со завртка (B).

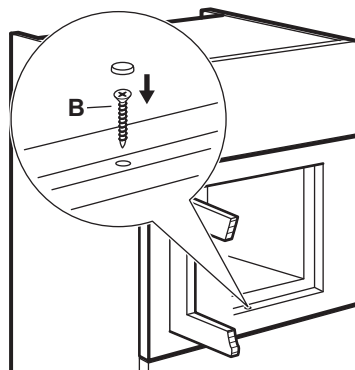

4. ОПИС НА ПРОИЗВОДОТ

4.1 Општ преглед

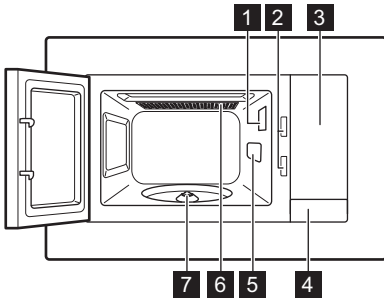



- 1 Светилка
- 2 Безбедносен систем за заклучување
- 3 Контролна плоча
- 4 Отворач за врата
- 5 Покривка за брановоди
- 6 Скара
- 7 Оска за чинија за вртење

❗ Овој производ ги исполнува барањата на европскиот стандард EN55011. Во согласност со овој стандард, овој производ е класифициран како опрема од класа Б од групата 2. Група 2 значи дека опремата намерно генерира радиофреквентна енергија во форма на електромагнетно зрачење за термичка обработка на храната. Опремата од класа Б значи дека опремата е погодна за употреба во домашни претпријатија.

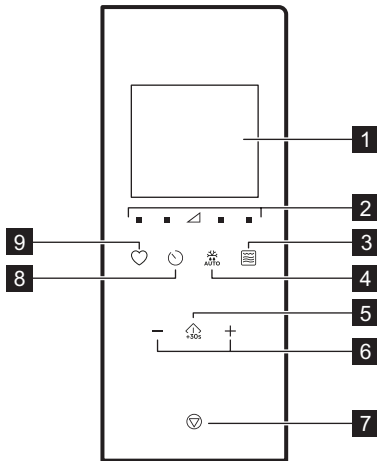
4.2 Контролна плоча



Симбол	Функција	Опис	
1	—	Екран	Ги прикажува поставките и тековното време.
2		Копчиња за поставка и на моќност	Дозволува да се постават нивоата на моќност на микробранови
3		Копче за функција за скара	За поставување на микробранови / комбинирано / скара.
4		Одмрзнување	За одмрзнување на храната според тежината.
5		Почето к / +30 сек.	За да го вклучите апаратот или да го зголемите времето за готвење за 30 секунди со целосна јачина.

Симбол	Функција	Опис
6	-, +	Поставки За поставка на времето на готвење, тежина или функција за автоматско готвење.
7		Стоп / Избриши За да го исклучите апаратот или да ги избришете поставките за готвење.
8		Часовник За поставување на часовникот / потсетник.
9		Омилен За брзо одбирање на автоматската функција.

4.3 Додатоци

Комплет со чинија за вртење

i Секогаш користете комплет со чинија за вртење за подготвување храна во микробранова перна.

Стаклен сад за готвење и потпирач за чинија за вртење.

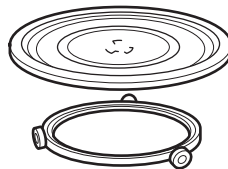

Држач за скара

- Ниска решетка за скара

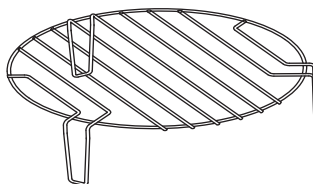

Се користи за: печење на храна со низок интензитет, конвекциско готвење

5. ПРЕД ПРВА УПОТРЕБА

⚠ ПРЕДУПРЕДУВАЊЕ!

Видете во поглавјата за заштита и сигурност.

5.1 Отстранување на заштитна фолија

Пред првата употреба извадете ја заштитната фолија од рамката.

5.2 Првично чистење

⚠ ПРЕДУПРЕДУВАЊЕ!



Видете го поглавјето „Нега и чистење“.

- Извадете ги сите додатоци од апаратот.
- Исчистете ја внатрешноста на апаратот со влажна мека крпа.

5.3 Предзагревање

⚠ ПРЕДУПРЕДУВАЊЕ!

Загрејте го празниот апарат пред првата употреба.

- Притиснете  постојано за да ја поставите функцијата Скара .
- Оставете го апаратот да работи за 30 мин за да ја отстраните миризбата создадена при процесот на производство.
- Отворете ја вратата и оставете да се излади.
- Исчистете ја внатрешноста на апаратот со влажна мека крпа и внимателно исушете ја.

Апаратот може да испушта миризба и чад за време на првите неколку употреби. Тоа е нормално и не укажува на неправилно

работење. Проверете дали протокот на воздух во просторијата е доволен.

6. СЕКОЈДНЕВНА УПОТРЕБА

ПРЕДУПРЕДУВАЊЕ!

Видете во поглавјата за заштита и сигурност.

6.1 Општи информации за користење на апаратот

- Откако ќе го исклучите апаратот, оставете ја храната да постои неколку минути.
- Отстранете ја обвивката од алуминиумска фолија, металните садови итн. пред да ја подготвите храната.

Готвење

- Гответе ја храната прекриена со материјал што е погоден за готвење со микробранови. Храната гответе ја без капак само ако сакате да биде крцкава
- Не претерувајте со готвењето на садовите со избирање на превисоки поставки за јачина и предолго време на готвење. Храната може да се исуши, да изгори или да предизвика пожар.
- Не користете го апаратот за варење јајца или полжави во нивните оклопи бидејќи можат да експлодираат. Кај пржени јајца, прво прободете ги жолчките.
- Храната со кожа или кора, како компири, домати, колбаси или сличен вид на храна прободете ја со вилушка неколку пати пред да ја зготвите за да спречите експлодирање.
- За изладена или замрзната храна, поставете подолго време за готвење.
- Јадењата со сос мора да се мешаат од време на време.
- Зеленчукот кој има цврста структура, како што се моркови, грашок или карфиол, мора да се готви во вода.
- Поголемите парчиња превртете ги по изминување на половина од времето за готвење.
- Ако е можно, исечете го зеленчукот на парчиња со иста големина.
- Користете рамни, широки садови.
- Не користете садови за готвење направени од порцелан, керамика или глина со неглазирано дно или со мали

дупчиња, на пр. на рачките. Влагата може да навлезе во овие дупчиња со што садот ќе напукне кога е загреан.

- Статкениот плех за готвење е неопходен за функционирањето на микробрановата рерна. Ставете ја храната или течностите на него.

Одмрзнување месо, живина, риба

- Ставете ја замрзнатата и распакуваната храна на мала чинија превртена наопаку, а под неа ставете сад за да може во него да се собере течноста од одмрзнувањето.
- Превртете ја храната кога ќе измине половина од времето што е потребно за одмрзнување. Ако е возможно, одвојте ги и отстранете ги парчињата што почнале да се одмрзнуваат.

Одмрзнување путер, делови од колач, урда

- Не одмрзнувајте ја целосно храната во апаратот, оставете ја да се одмрзне на собна температура. На тој начин се постигнува поизедначен резултат. Пред одмрзнувањето, целосно извадете го металното или алуминиумското пакување.

Одмрзнување овошје, зеленчук

- Ако овошјето и зеленчукот не треба да се варат, не одмрзнувајте ги целосно во апаратот. Оставете да се одмрзнат на собна температура.
- Можете да користите микробранови со поголема јачина за готвење на овошјето и зеленчукот без претходно да ги одмрзнувате.

Готови оброци

- Можете да подготвувате готови јадења во апаратот само ако нивното пакување е pogodно за употреба во микробранова печка.
- Мора да ги следите упатствата на производителот испечатени на пакувањето (на пр. отстранете ја металната прекривка и прободете ја пластичната фолија).

Погодни садови за готвење и материјали

Садови за готвење / материјал	Микробранова рерна			Скара
	Одмрзнување	Подгревање	Готвење	
Огноотпорно стакло и порцелан без метални компоненти, на пр. Пирекс, огноотпорно стакло	✓	✓	✓	✓
Стакло што не е огноотпорно и порцелан ¹⁾ ✓		✗	✗	✗
Стакло и стаклена керамика направена од огноотпорен материјал / материјал отпорен на замрзнување (на пр. Аркофлам), полица за скара	✓	✓	✓	✓
Керамика ²⁾ , глинени садови ²⁾	✓	✓	✓	✗
Пластика отпорна на топлина до 200 °C ³⁾	✓	✓	✓	✗
Картон, хартија	✓	✗	✗	✗
Тенка пластична фолија	✓	✗	✗	✗
Фолија за печење со затворање безбедно за во микробранова печка ³⁾	✓	✓	✓	✗
Садови за печење направени од метал, на пример, емајл, лиено железо	✗	✗	✗	✓
Калапи за печење, обложени со црн лак или силикон ³⁾	✗	✗	✗	✓
Плех за печење	✗	✗	✗	✓
Садови за запечување, на пр. сад криспи или кранч	✗	✓	✓	✗
Готови јадења во пакување ³⁾	✓	✓	✓	✓

¹⁾ Без сребрени, златни, или метални облоги / украси

²⁾ Без кварци или метални компоненти, или глазури кои содржат метали

³⁾ Мора да ги следите упатствата на производителот за максималните температури.





✓ **Соодветна**



✗ **не е соодветна**

6.2 Активирање и деактивирање на микробрановата рерна

⚠ ВНИМАНИЕ!

Не оставајте ја микробрановата рерна да работи кога во неа нема храна.

1. Притиснете  или  за да го поставите нивото на моќност. За да одберете соодветно ниво видете во табелата подолу.
2. Притиснете на  или  за да го поставите времето на готвење.

3. Притиснете  за да потврдите и да ја активирате микровалната. За откажување на поставките притиснете на .

За да ја деактивирате микробрановата рерна:

- почекајте додека микробрановата рерна не се деактивира автоматски, кога времето завршува. На екранот се прикажува 0:00.
- отворете ја вратата. Микробрановата рерна запира автоматски. Затворете ја вратата и притиснете  за да продолжите со готвење. Користете ја оваа опција за да ја проверите храната.

- притиснете .





 Кога микробрановата рерна се деактивира автоматски, се огласува звучен сигнал.

6.3 Табели за поставување јачина

Микробранова рерна

Јачина на микробранови	Ниско	Средно ниско	Средно	Средно високо	Високо
Екран	■ 100 Watt	■ 300 Watt	▲ 500 Watt	■ 700 Watt	■ 900 Watt



Скара и Комбинирано готвење

Притиснете	Екран	Поставување јачина
	Екран	Поставување јачина
Еднаш		Скара 100%
Два пати		Микробранови 36% Скара 64%
Три пати		Микробранови 55% Скара 45%
Четири пати	900 WATT	Микробранови 100%

6.4 Брз почеток



 Максималното време на готвење е 95 минути.

Брзо може да ја активирате микробрановата на следниве начини.

- Притиснете за да  ја вклучите микробрановата печка 30 секунди на најголема моќност. Времето на готвење се зголемува за 30 секунди со секое дополнително притискање на копчето.
- Притиснете  еднаш. Наодете го времето на готвење со копчето за Поставки. Притиснете  за да ја вклучите микробрановата печка со цела моќност.

6.5 Печење скара и Комбинирано готвење

Погледнете во табелите за поставки за јачина.



1. Притиснете  повеќе пати за поставување на функциите печење на скара или комбинирано готвење.
2. Притиснете го копчето за Поставки за да го поставите времето.
3. Притиснете  за да потврдите и да ја активирате микровалната.

 Се огласува звучен сигнал откако ќе помине половина од времето за готвење. Можете да ја превртите храната.

6.6 Одмрзнување

1. Притиснете на  неколку пати за да одберете вид на храна.







Симбол	Функција
	Одмрзнување леб
	Одмрзнување месо
	Одмрзнување риба
	Одмрзнување зеленчук

2. Притиснете  и  за да ја поставите тежината. Времето е поставено автоматски.
3. Притиснете  за да потврдите и да ја активирате микровалната.

6.7 Повеќефазно готвење

Можете да го поставите уредот да работи функциите последователно. Готвењето може да се изврши во до три фази, а ако една од нив е одмрзнување, мора да биде поставена како прва фаза.

Пример: Одмрзнување и Микробранова рерна

1. Притиснете  и изберете ја храната.
2. Притиснете  или  за да ја изберете тежината.
3. Притиснете  или  за да го поставите нивото на моќност.
4. Притиснете  или  за да го поставите времето за готвење.

За да го поставите третото ниво, повторете ги чекорите 3 и 4.

5. Притиснете  за да потврдите.

Екранот одбројува време. Кога ќе слушнете звучен сигнал за време на режимот на одмрзнување, свртете ја или разместете ја храната.

6.8 Омилена

Може да сочувате 3 омилени програми.

Користете ја оваа функција за да зачувате поставка што често ја користите со микробранова.

1. Поставете ја функцијата и параметрите што сакате да ги зачувате.



Погледнете ја постапката за функцијата што сакате да ја поставите.

2. Притиснете  и држете 2 секунди. Се огласува звучен сигнал.

3. Притиснете  за да потврдите и зачувате.

Можете да ги менувате сочуваните омилени. Притиснете  и променете ја функцијата или параметрите користејќи ја истата постапка.

Користење на Омилена програма

1. Во режим на мирување, притиснете  повеќепати за да изберете поставка 1, 2 или 3.
2. Притиснете  за да ја активирате микробрановата печка.

Омилено мени

Јадење	Тежина	Екран
Омекнување на путер	50 g	50 g
	100 g	100 g
	150 g	150 g
	200 g	200 g
	250 g	250 g
Топење чоколадо	100 g	100 g
	150 g	150 g
	200 g	200 g
Чоколадна торта	1 чаша	1
	2 чаши	2
	3 чаши	3
	4 чаши	4

7. КОРИСТЕЊЕ НА ДОДАТОЦИТЕ

ПРЕДУПРЕДУВАЊЕ!

Видете во поглавјата за заштита и сигурност.

7.1 Вметнување комплет со чинија за вртење

ВНИМАНИЕ!

Не гответе храна без комплет со чинија за вртење. Користете го само комплетот со чинија за вртење обезбеден со микробрановата рерна.

 Никогаш не гответе храна директно на стаклената тава за готвење.

1. Ставете ја водилката за валјакот околу оската на чинијата за вртење.
2. Ставете ја стаклената тава за готвење на водилката за валјакот.

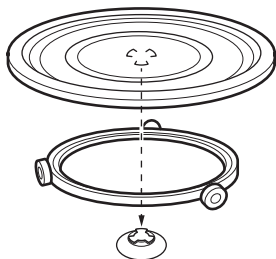

Ставете го држачот за скара на комплетот со чинија за вртење.

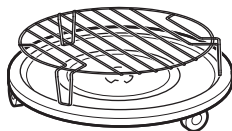

7.2 Вметнување држач за скара

⚠ ВНИМАНИЕ!





Држачот за скара не може да се користи со микробрановата функција. Постои ризик од оштетување на апаратот. Користете ја решетката за скара само со функцијата за скара.

8. ДОПОЛНИТЕЛНИ ФУНКЦИИ

8.1 Безбедносна брава за деца

Безбедносната брава за деца заштитува од случајна работа на микробрановата печка.

Притисни и задржи  за 3 секунди. Се огласува звучен сигнал.

Кога Безбедносната брава за деца е активна, екранот покажува .

За да ја деактивирате Безбедносната брава за деца, притиснете и држете  3 секунди.

Се огласува звучен сигнал.

8.2 Кујнски тајмер

Можете да поставите максимум 95 минути.

 Кога функцијата за кујнски тајмер е активна не може да се постави друга програма.

1. Притиснете .

2. Притиснете го копчето за Поставки за да го внесете времето.



После 2 секунди автоматски започнува да работи тајмерот.

Тајмерот престанува да работи кога ќе ја отворите вратата или кога ќе го ставите апаратот на пауза. Кога продолжувате со готвење тајмерот се враќа кон претходно поставеното време.



Кога поставеното време ќе заврши, се огласува звучен сигнал.

8.3 Поставување на часовникот

 Можете да го поставите времето во 12-часовен или 24-часовен систем на часовник.



1. Притиснете  додека 12H или 24H не се прикаже формат.
2. Притиснете Поставки за да го внесете бројот на часови.
3. Притиснете  за да потврдите.

4. Притиснете Поставки за да го внесете бројот на минути.
5. Притиснете  за да потврдите.

i Ако не сакате часовникот да се гледа на екранот, притиснете  додека на екранот не се прикаже OFF и притиснете  за да потврдите. На екранот се прикажува 00:00 и автоматски се исклучува по 5 мин.

8.4 Исклучување на звукот на копчето на допир

Оваа функција овозможува да се исклучи звукот на копчето на допир.

1. Отворете ја вратата.
2. Притиснете и задржете  и притиснете  истовремено. Се прикажува OFF.
3. Затворете ја вратата.

За да го вклучите звукот, повторете ја постапката погоре. Се прикажува ON.

9. НАПОМЕНИ И КОРИСНИ СОВЕТИ

ПРЕДУПРЕДУВАЊЕ!

Видете во поглавјата за заштита и сигурност.

9.1 Совети за готвење во микробранова печка

Проблем	Решение
Не можете да најдете детали за количината на подготвена храна.	<p>Побарајте сличен вид јадење. Зголемете го или скратете го времето на готвење според следново правило:</p> <ul style="list-style-type: none"> • Двојно зголемување на количината, скоро двојно зголемување на времето. • Половина од износот е половина време.
Храната стана премногу сува.	Поставете пократко време на готвење или изберете помала јачина на микробранова перна.
Храната не е одмрзната, жешка или зготвена кога ќе истече времето.	Поставете подолго време на готвење или поголема јачина. Имајте предвид дека за големите јадења потребно е подолго време.

Проблем	Решение
Откако ќе заврши времето на готвење, храната е прегреана еднадвор, но сè уште не е готова одвнатре.	Следниот пат поставете помала јачина и подолго време. Промешајте ги течностите на половина од времето, на пр. супа.
Резултатите од готвењето ориз се лоши.	За подобри резултати со оризот, користете рамен, широк сад.

9.2 Одмрзнување

Смрзнато печено месо секогаш одмрзнувајте го со мрсната страна свртена надолу.

Не одмрзнувајте покриено месо, бидејќи тоа може да предизвика процес на готвење наместо на одмрзнување.

Цели парчиња живина секогаш одмрзнувајте ги со градите свртени надолу.

9.3 Готвење

Разладеното место и живина секогаш вадете ги од фрижидерот барем 30 минути пред готвење.

Оставете ги месото, живината, рибата и зеленчукот покриени по готвењето.

Со четка нанесете малку масло или путер на рибата.

Сите видови зеленчук треба да се готват при максимална јачина на микробранови.

Додавајте по 30 - 45 ml ладна вода на секои 250 g зеленчук.

Исечете го свежиот зеленчук на рамномерни парчиња пред готвењето. Гответе го сиот зеленчук со капак на садот.

9.4 Повторно загревање

Кога повторно загревате спакувани готови јадења, секогаш следете ги упатствата напишани на амбалажата.

9.5 Печење на скара

За печење рамна храна на скара во средината на решетката за скара.

Превртете ја храната на половина од времето за готвење и продолжете со печењето.

9.6 Комбинирано готвење

Користете го Комбинираното готвење за одредени видови храна да ги одржите крцкави.

Свртете ја храната на половина време од готвењето и потоа продолжете со готвењето.

Има 2 режими за Комбинирано готвење. Секој режим ги комбинира микробрановите и функциите на скарата според различни временски периоди и различни јачини.

10. НЕГА И ЧИСТЕЊЕ

ПРЕДУПРЕДУВАЊЕ!

Видете во поглавјата за заштита и сигурност.

10.1 Белешки и совети за чистење

- Предниот дел на апаратот чистете го со мека крпа натопена со топла вода и средство за чистење.
- За чистење на металните површини употребете специјално средство за чистење.
- Чистете ја внатрешноста на апаратот по секоја употреба за да го одржувате во добра состојба. Редовно отстранувајте ги остатоците од храната. Погрижете се да се ослободите од вишокот пареа/влажност.



- Тврдокорната нечистотија исчистете ја со специјално средство за чистење.
- Чистете ги сите додатоци редовно и оставете ги да се исушат. Користете мека крпа со топла вода и средство за чистење.
- За да го омекнете стврднатите остатоци кои тешко се отстрануваат, зовријте чаша со вода во микробрановата рерна на максимална јачина со времетраење од 2 до 3 минути.
- За да ги отстраните непријатните мириси, измешајте чаша вода со 2 лажички сок од лимон и варете на полна микробранова јачина 5 минути.

11. РЕШАВАЊЕ ПРОБЛЕМИ

ПРЕДУПРЕДУВАЊЕ!

Видете во поглавјата за заштита и сигурност.

11.1 Што да направите ако...

Проблем	Можна причина	Решение
Апаратот не функционира.	Апаратот не е вклучен во струја.	Приклучете го апаратот.
Апаратот не функционира.	Недостаток на напојување со електрична енергија.	Проверете го осигурувачот или главниот прекинувач. Ако осигурувачот или прекинувачот продолжи да го прекинува колото, контактирајте со квалификуван електричар.
Апаратот не функционира.	Вратата не е правилно затворена.	Осигурете се дека ништо не ја блокира вратата.
Светилката не работи.	Светилката не е исправна.	Светлото треба да се замени.
На екранот се прикажува  .	Бравата за деца е вклучена.	Деактивирајте ја бравата за деца. Држете го  3 секунди.
Има искри во отворот.	Има метален сад или сад со метален раб внатре.	Извадете го садот од апаратот.
Има искри во отворот.	Има метален ражеб или алуминиумска фолија внатре која ги допира внатрешните сидови.	Проверете дали ражените и фолијата ги допираат сидовите во внатрешноста.
Комплетот со чинијата за вртење произведува бука како гребење или мелење.	Има предмет или нечистотија под стаклената тава за готвење.	Исчистете ја зоната под стаклената тава за готвење.
Апаратот престанува да работи без јасна причина.	Има дефект.	Ако оваа ситуација се повторува, повикајте го овластениот сервисен центар.

11.2 Сервисни податоци

Ако не можете самите да го решите проблемот, обратете се кај Вашиот дилер или во овластениот сервисен центар.

Потребните податоци за сервисниот центар се на плочката со спецификации. Плочката со спецификации е на апаратот. Не отстранувајте ја плочката со спецификации од апаратот.

Препорачуваме овде да ги запишете податоците:

Модел (MOD.)
 ...

Број на производ (PNC)
 ...

Сериски број (SN.)
 ...

12. ЕНЕРГЕТСКА ЕФИКАСНОСТ

12.1 Информации за производот за потрошувачката на енергија и максималното време за постигнување на применливиот режим со мала моќност

Потрошувачка на енергија во мирување со вклучен екран	0,8 W
---	----------

Потрошувачка на енергија во мирување со исклучен екран	0,5 W
--	----------

Апаратот е тестиран според: EN 50564.

13. ГРИЖА ЗА ЖИВОТНАТА СРЕДИНА

Рециклирајте материјали со симболот . Ставете го пакувањето во соодветни контејнери за да го рециклирате. Помогнете во заштитата на животната средина и здравјето на луѓето со рециклирање на отпад од електрични и

електронски апарати. Не фрлајте ги апаратите означени со симболот  со отпадот од домаќинството. Вратете го производот во вашиот локален објект за рециклирање или контактирајте со општинската канцеларија.

1. INFORMAÇÕES DE SEGURANÇA.....	177	8. FUNÇÕES ADICIONAIS.....	189
2. INSTRUÇÕES DE SEGURANÇA.....	180	9. SUGESTÕES E DICAS.....	190
3. INSTALAÇÃO.....	181	10. MANUTENÇÃO E LIMPEZA.....	191
4. DESCRIÇÃO DO PRODUTO.....	182	11. RESOLUÇÃO DE PROBLEMAS.....	191
5. ANTES DA PRIMEIRA UTILIZAÇÃO.....	184	12. EFICIÊNCIA ENERGÉTICA.....	192
6. UTILIZAÇÃO DIÁRIA.....	184	13. PREOCUPAÇÕES AMBIENTAIS.....	192
7. UTILIZAR OS ACESSÓRIOS.....	188		

1. ⚠ INFORMAÇÕES DE SEGURANÇA

Antes da instalação e utilização do aparelho, leia atentamente as instruções fornecidas. O fabricante não poderá ser responsabilizado por ferimentos ou danos resultantes de instalação ou utilização incorretas. Guarde sempre as instruções em local seguro e acessível para consultar no futuro.

1.1 Segurança de crianças e pessoas vulneráveis

⚠ AVISO!

Risco de asfixia, lesão ou incapacidade permanente.

- Este aparelho pode ser utilizado por crianças com 8 anos de idade ou mais velhas e por pessoas com capacidades físicas, sensoriais ou mentais reduzidas ou falta de experiência e conhecimento se forem su-

pervisionadas ou instruídas no que respeita à utilização do aparelho de uma forma segura e compreenderem os perigos envolvidos. É necessário manter as crianças com menos de 8 anos de idade e pessoas com incapacidades muito extensas e complexas afastadas do aparelho, a menos que sejam constantemente vigiadas.

- As crianças devem ser vigiadas para garantir que não brincam com o aparelho.
- Mantenha todos os materiais de embalagem fora do alcance das crianças e elimine-os de forma apropriada.
- AVISO: O forno e as partes acessíveis ficam quentes durante a utilização. Mantenha as crianças e os animais domésticos afastados

do aparelho quando estiver a ser utilizado e durante o arrefecimento.

- Se o aparelho tiver um dispositivo de segurança para crianças, recomendamos que o ative.
- A limpeza e a manutenção básica do aparelho não devem ser efetuadas por crianças sem supervisão.

1.2 Segurança geral

- Este aparelho destina-se apenas a ser utilizado para cozinhar.
- Este aparelho foi concebido unicamente para utilização doméstica num ambiente interior.
- Este aparelho pode ser utilizado em escritórios, quartos de hóspedes de hotéis, quartos de hóspedes de pousadas, casas de hóspedes de turismo rural e outros alojamentos semelhantes onde tal utilização não exceda os níveis médios de utilização doméstica.
- AVISO: O aparelho e as partes acessíveis ficam quentes durante a utilização. Deve ter cuidado para evitar tocar nas resistências de aquecimento.
- AVISO: Apenas uma pessoa qualificada pode efetu-

ar ações de manutenção e reparação que envolvam a remoção da cobertura que protege contra a exposição à energia de microondas.

- AVISO: Em caso de danos na porta ou nos vedantes da porta, não utilize o aparelho até que tenha sido reparado por uma pessoa qualificada.
- AVISO: Não aqueça líquidos e outros alimentos em recipientes selados. Podem explodir.
- Se o cabo de alimentação elétrica estiver danificado, deve ser substituído pelo fabricante, por um Centro de Assistência Técnica Autorizado ou por uma pessoa igualmente qualificada, para evitar perigos elétricos.
- Antes de qualquer operação de manutenção, desative o aparelho e desligue a ficha da tomada elétrica.
- Utilize sempre luvas de forno para retirar ou inserir acessórios ou recipientes de ir ao forno.
- Não opere o aparelho mediante um temporizador externo ou um sistema de controlo remoto separado.
- Não é permitido utilizar recipientes metálicos de ali-

- mentos ou bebidas para cozinhar com micro-ondas.
- Utilize apenas utensílios adequados para utilizar em fornos micro-ondas.
 - Quando aquecer alimentos em recipientes de plástico ou papel, vigie o aparelho, porque existe o risco de ignição.
 - O aparelho destina-se a aquecer alimentos e bebidas. A secagem de alimentos ou vestuário e o aquecimento de almofadas de aquecimento, chinelos, esponjas, panos tecidos húmidos e outros semelhantes podem resultar em risco de ferimentos, ignição e incêndio.
 - Se observar fumo, desligue o aparelho ou retire a ficha da tomada e mantenha a porta fechada para abafar possíveis chamas.
 - O aquecimento de bebidas no microondas pode provocar ebulição eruptiva retardada. Tenha cuidado ao manusear o recipiente.
 - O conteúdo de biberões e de boiões de comida para bebé deve ser agitado e mexido e a temperatura deve ser verificada antes do consumo, para evitar queimaduras.
 - Os ovos inteiros e os ovos cozidos inteiros não devem ser aquecidos no aparelho, porque podem explodir, mesmo depois de ter terminado o aquecimento no microondas.
 - Se não mantiver o aparelho limpo, a superfície pode deteriorar-se e isso pode afetar negativamente a vida útil do aparelho e resultar numa situação perigosa.
 - A temperatura das superfícies acessíveis pode ser elevada quando o aparelho está a funcionar.
 - Não ative o aparelho quando estiver vazio. As peças metálicas no interior da cavidade podem criar arco eléctrico.
 - O aparelho deve ser limpo regularmente e os depósitos de alimentos devem ser removidos.
 - Não utilize um aparelho de limpeza a vapor para limpar o aparelho.
 - Não utilize agentes de limpeza abrasivos ou raspadores metálicos afiados para limpar a porta de vidro, porque podem riscar a superfície e quebrar o vidro.
 - O aparelho deve ser utilizado com a porta decorativa aberta (se aplicável).

2. INSTRUÇÕES DE SEGURANÇA

2.1 Instalação

AVISO!

A instalação deste aparelho tem de ser efetuada por uma pessoa qualificada.

- Retire a embalagem toda.
- Não instale nem utilize o aparelho se estiver danificado.
- Siga as instruções de instalação fornecidas com o aparelho.
- Tenha sempre cuidado quando deslocar o aparelho porque ele é pesado. Utilize sempre luvas de proteção e calçado fechado.
- Não puxe o aparelho pela pega.
- Respeite as distâncias mínimas relativamente a outros aparelhos e unidades.
- Instale o aparelho num local seguro e adequado que cumpra com os requisitos da instalação.
- As partes laterais do aparelho devem ficar perto de aparelhos ou unidades com a mesma altura.

2.2 Ligação eléctrica

AVISO!

Risco de incêndio e choque elétrico.

- Todas as ligações eléctricas devem ser efetuadas por um electricista qualificado.
- O aparelho tem estar ligado à terra.
- Certifique-se de que os parâmetros indicados na placa de características são compatíveis com as características da alimentação eléctrica.
- Se o aparelho for ligado a uma tomada eléctrica por intermédio de um cabo de extensão, certifique-se de que esse cabo tem ligação à terra.
- Certifique-se de que não danifica a ficha e o cabo de alimentação eléctrica. Contacte a Assistência Técnica ou um electricista para substituir o cabo de alimentação se estiver danificado.
- Não puxe o cabo de alimentação para desligar o aparelho. Puxe sempre a ficha.

2.3 Utilização

AVISO!

Risco de ferimentos, queimaduras, choque elétrico ou explosão.

- Não altere as especificações do aparelho.
- Não deixe o aparelho sem vigilância durante o funcionamento.
- Não aplique pressão sobre a porta aberta.
- Certifique-se de que as aberturas de ventilação não ficam obstruídas.
- Não utilize o aparelho como superfície de trabalho, nem utilize a cavidade para efeitos de armazenamento.

2.4 Manutenção e limpeza

AVISO!

Risco de ferimentos, incêndio ou danos no aparelho.

- Antes de qualquer ação de manutenção, desative o aparelho e desligue a ficha da tomada eléctrica.
- Limpe o aparelho com regularidade para evitar que o material da superfície se deteriore.
- Não deixe que resíduos de alimentos ou de detergentes se acumulem nas superfícies vedantes da porta.
- Quaisquer restos de gordura ou alimentos que fiquem no aparelho podem provocar incêndio e arco elétrico quando o microondas estiver a funcionar.
- Limpe o aparelho com um pano macio e húmido. Utilize apenas detergentes neutros. Não utilize produtos abrasivos, esfregões abrasivos, solventes ou objetos metálicos.
- Se utilizar um spray para forno, siga as instruções de segurança da embalagem.

2.5 Assistência técnica

- Para reparar o aparelho, contacte o Centro de Assistência Técnica Autorizado. Utilize apenas peças sobressalentes originais.
- Relativamente à(s) lâmpada(s) que está(ão) acesa(s) no interior deste produto e as lâmpadas de substituição, vendidas em separado: Estas lâmpadas destinam-se a suportar condições físicas extremas em eletrodomésticos, tais como

temperatura, vibração, humidade, ou destinam-se a sinalizar informação relativamente ao estado operacional do aparelho. Não se destinam a ser utilizadas em outras aplicações e não se adequam à iluminação de espaços domésticos.

2.6 Eliminação

⚠ AVISO!

Risco de ferimentos ou asfixia.

- Desligue o aparelho da alimentação elétrica.
- Corte o cabo de alimentação eléctrica do aparelho e elimine-o.

3. INSTALAÇÃO

⚠ AVISO!

Consulte os capítulos relativos à segurança.

3.1 Informações gerais

⚠ CUIDADO!

Não ligue o aparelho a adaptadores ou extensões. Isto pode causar sobrecarga e risco de incêndio.

⚠ CUIDADO!

A altura mínima de instalação é de 85 cm.

- O micro-ondas destina-se a ser utilizado apenas encastrado. Deve ser colocado numa superfície estável e plana.
- O armário não pode ter uma parede traseira no local onde o micro-ondas está localizado.
- Coloque o micro-ondas afastado de vapor, ar quente e salpicos de água.
- Se o micro-ondas estiver demasiado próximo de um rádio ou televisor, pode causar interferências no sinal recebido.
- Se transportar o micro-ondas no tempo frio, não o ative imediatamente após a instalação. Deixe repousar à temperatura ambiente e absorva o calor.

3.2 Instalação elétrica

Este aparelho é fornecido com cabo de alimentação e ficha.

O cabo tem um fio de ligação à terra com uma ficha de ligação à terra. A ficha deve ser ligada a uma tomada elétrica devidamente instalada e com ligação à terra. No caso de um curto-circuito elétrico, a ligação à terra reduz o risco de choque elétrico.

3.3 Instalar o microondas

1. Verifique se as dimensões do mobiliário cumprem as distâncias de instalação.

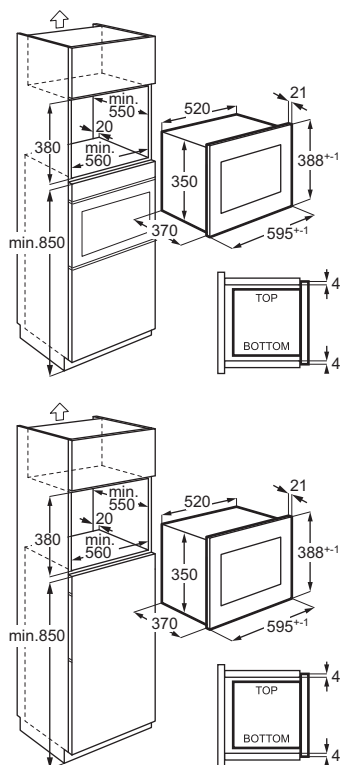

2. Coloque o modelo na parte inferior do armário e verifique se cabe. No caso de cumprir, marque os locais para os parafusos. Retire o modelo e fixe o suporte com os parafusos (A) nos pontos marcados.

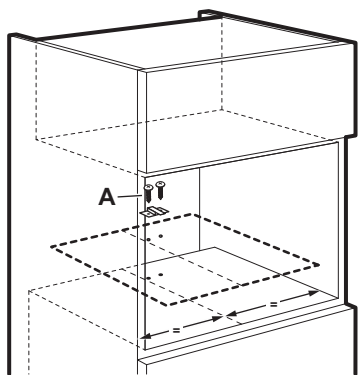

3. Instale o microondas. Se fixar o suporte, certifique-se de que este fica bloqueado na parte de trás do aparelho.

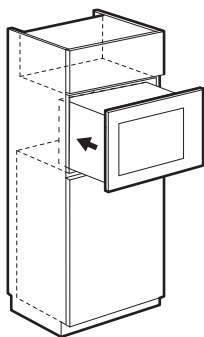

4. Abra a porta e fixe o aparelho ao móvel com um parafuso (B).

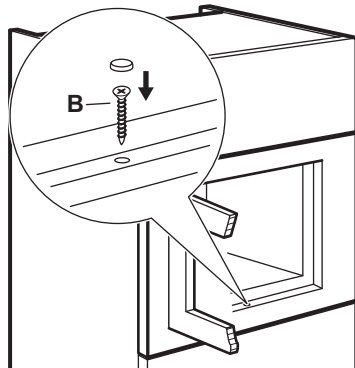

4. DESCRIÇÃO DO PRODUTO

4.1 Visão geral

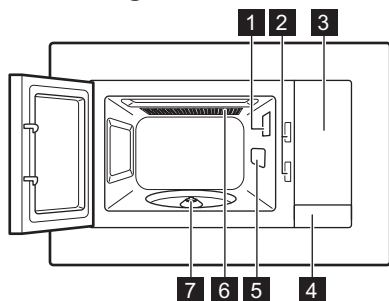

- 1 Lâmpada
- 2 Sistema de interbloqueio de segurança
- 3 Painel de comandos
- 4 Dispositivo de abertura da porta
- 5 Cobertura do guia de ondas
- 6 Grelhador
- 7 Eixo do prato rotativo

ⓘ Este Produto cumpre os requisitos da norma europeia EN55011. Em conformidade com esta norma, este produto é classificado como equipamento de classe B do grupo 2. O Grupo 2 significa que o equipamento gera intencionalmente energia de radiofrequência sob a forma de radiação eletromagnética para o tratamento térmico dos alimentos. Equipamento de Classe B significa que o equipamento é adequado para ser utilizado em estabelecimentos domésticos.

4.2 Painel de comandos

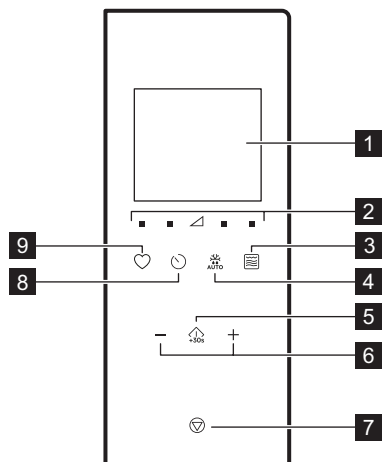

Símbolo	Função	Descrição
1	—	Visor Apresenta as definições e a hora atual.
2	■ ▲	Teclas de definições de potência Permitem definir o nível de potência do micro-ondas
3	☞	Tecla da função do grelhador Para definir o micro-ondas / cozedura combinada / grelhador.
4	❄️ AUTO	Descongelar Para descongelar alimentos por peso.

Símbolo	Função	Descrição
5	⏸️ +30s	Iniciar / +30 seg. Para iniciar o aparelho ou aumentar o tempo de cozedura durante 30 segundos na potência máxima.
6	—, +	Teclas de definição Para definir a hora, o peso, a temperatura ou a função Cozedura automática.
7	⏹️	Parar / Anular Para desativar o aparelho ou cancelar as definições de cozedura.
8	🕒	Relógio Para definir o relógio / aviso.
9	♥️	Favorito Para selecionar rapidamente uma função automática.

4.3 Acessórios

Conjunto do prato rotativo

ⓘ Utilize sempre o conjunto do prato rotativo para preparar alimentos no micro-ondas.

Tabuleiro de cozedura em vidro e suporte do prato rotativo.

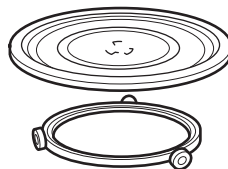

Prateleira do grelhador

- Prateleira de grelhar baixa

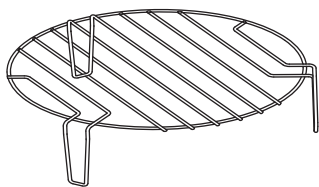

Use para: grelhar alimentos com baixa intensidade, cozinhar com convecção

5. ANTES DA PRIMEIRA UTILIZAÇÃO

⚠ AVISO!

Consulte os capítulos relativos à segurança.

5.1 Remover a película protetora

Antes da primeira utilização, retire a película protetora da estrutura.

5.2 Limpeza inicial

⚠ AVISO!

Consulte o capítulo “Manutenção e limpeza”.

- Retire todos os acessórios do aparelho.
- Limpe cuidadosamente a cavidade do aparelho com um pano macio húmido.

5.3 Pré-aquecimento

⚠ AVISO!

Pré-aqueça o aparelho vazio antes da primeira utilização.

1. Prima repetidamente para definir a função do grelhador .
2. Deixe o aparelho funcionar durante 30 min para remover os odores causados pelo processo de fabrico.
3. Abra a porta e deixe-a arrefecer.
4. Limpe a cavidade do aparelho com um pano macio húmido e seque cuidadosamente.

O aparelho pode emitir um odor e fumo durante as primeiras utilizações. Isto é normal e não indica qualquer avaria. Certifique-se de que o fluxo de ar na divisão é suficiente.

6. UTILIZAÇÃO DIÁRIA

⚠ AVISO!

Consulte os capítulos relativos à segurança.

6.1 Informações gerais sobre a utilização do aparelho

- Depois de desativar o aparelho, deixe os alimentos repousar durante vários minutos.
- Retire a embalagem de folha de alumínio, os recipientes metálicos, etc., antes de preparar os alimentos.

Cozinhar

- Cozinhe os alimentos cobertos com um material adequado para utilização no micro-ondas. Cozinhe os alimentos sem tampa, apenas se quiser mantê-los estaladiços.
- Não cozinhe demasiado os pratos escolhendo definições de potência demasiado elevadas e tempos de cozedura demasiado longos. Os alimentos podem secar, queimar ou incendiar-se.
- Não utilize o aparelho para cozinhar ovos ou caracóis nas suas cascas, pois estes

podem explodir. Com ovos fritos, perfure primeiro as gemas.

- Antes de cozinhar, pique várias vezes com um garfo os alimentos que tenham pele ou casca, como batatas, tomates, salsichas e outros alimentos, para que não rebenhem.
- Para alimentos refrigerados ou alimentos congelados, defina um tempo de cozedura mais longo.
- Os pratos com molho devem ser mexidos periodicamente.
- Os legumes que têm uma estrutura firme, como as cenouras, ervilhas ou couve-flor, devem ser cozinhados em água.
- Vire os alimentos maiores a meio do processo de cozedura.
- Se possível, corte os legumes em pedaços com um tamanho semelhante.
- Utilize pratos planos e largos.
- Não utilize recipientes de porcelana, cerâmica ou barro que possuam fundos não vidrados ou pequenos orifícios, por exemplo, nas pegas. Pode entrar humidade nestas aberturas, fazendo com que o tacho rache ao aquecer.
- O prato de vidro é necessário para o funcionamento correcto do microondas. Coloque os alimentos ou líquidos sobre ele.

Descongelar carne, aves, peixe

- Coloque os alimentos congelados e não embalados num pequeno prato angulado

Tachos e materiais adequados

com um recipiente por baixo para que o líquido de descongelação se acumule no recipiente.

- Vire os alimentos a meio do tempo de descongelação. Se possível, separe e depois retire os pedaços que começaram a descongelar.

Descongelar manteiga, porções de bolos, quark

- Não descongelar totalmente os alimentos no aparelho, mas deixar descongelar à temperatura ambiente. Obterá um resultado mais uniforme. Retire todas as partes da embalagem que sejam de metal ou alumínio antes de descongelar.

Descongelar fruta, legumes

- Se pretender que os legumes ou a fruta fiquem crus, não os descongele completamente no aparelho. Deixe-os descongelar à temperatura ambiente.
- Para cozinhar fruta e legumes sem os descongelar antes, pode utilizar uma potência superior do microondas.

Refeições prontas

- Pode preparar refeições prontas no aparelho apenas se a embalagem for adequada para utilização no micro-ondas.
- Deve seguir as instruções do fabricante impressas na embalagem (por exemplo, retirar a tampa metálica e perfurar a película de plástico).

Recipiente/Material	Micro-ondas			Grelhador
	Descongelar	Aquecer	Cozinhar	
Porcelana e vidro próprios para forno, sem componentes metálicos, por exemplo, Pyrex, vidro à prova de calor	✓	✓	✓	✓
Vidro e porcelana não adequados para forno ¹⁾	✓	x	x	x
Prateleira de grelhador, vidro e vitrocerâmica fabricados em material adequado para forno/congelador (por ex., Arcoflam)	✓	✓	✓	✓
Cerâmica ²⁾ , louça de barro ²⁾	✓	✓	✓	x
Plástico resistente ao calor até 200 °C ³⁾	✓	✓	✓	x
Cartão, papel	✓	x	x	x
Película aderente	✓	x	x	x
Película própria para assados com fecho seguro para micro-ondas ³⁾	✓	✓	✓	x

Recipiente/Material	Micro-ondas			Grelhador
	Descongelar	Aquecer	Cozinhar	
Assadeiras em metal, por exemplo, esmalte, ferro fundido	X	X	X	✓
Formas para assar, com revestimento de silicone ou laca preta ³⁾	X	X	X	✓
Tabuleiro para assar	X	X	X	✓
Recipientes para tostar, por ex., placa ou chapa	X	✓	✓	X
Refeições prontas em embalagens ³⁾	✓	✓	✓	✓

¹⁾ Sem decoração/revestimento a prata, ouro, platina ou metal

²⁾ sem quartzo ou componentes em metal, nem revestimentos metálicos

³⁾ Tem de seguir as instruções do fabricante relativas às temperaturas máximas.





✓ adequado

X Não adequado

6.2 Ativar e desativar o micro-ondas



⚠ CUIDADO!

Não permita que o micro-ondas funcione sem alimentos no interior.

1. Prima  ou  para selecionar o nível de potência. Para escolher o nível de potência correto, consulte a tabela em baixo.
2. Prima  ou  para definir o tempo de cozedura.
3. Prima  para confirmar e ativar o micro-ondas.

Para cancelar a definição, prima .





Para desativar o micro-ondas:

- Aguarde até que o micro-ondas se desative automaticamente quando o tempo chegar ao fim. O visor apresenta 0:00.
- Abra a porta. O micro-ondas desativa-se automaticamente. Feche a porta e prima  para continuar com a cozedura. Utilize esta opção para inspecionar os alimentos.
- Prima .



 Quando o micro-ondas se desativa automaticamente, emite um sinal sonoro.



6.3 Tabelas de regulação de potência



Micro-ondas

Potência do micro-ondas	Baixo	Média baixa	Média	Média alta	Alto
Visor	 100 Watt	 300 Watt	 500 Watt	 700 Watt	 900 Watt

Grelhador e Cozedura Combinada

Prima o	Visor	Regulação da potência
		
1 vez		100% Grelhador



Prima o	Visor	Regulação da potência
		
2 vezes		36% Microondas 64% Grelhador

Prima o	Visor	Regulação da potência
		
3 vezes		55% Microondas 45% Grelhador
4 vezes	900 WATT	100% Microondas

6.4 Início rápido



 O tempo de cozedura máximo é de 95 minutos.

Pode activar o microondas rapidamente como indicado em baixo.

- Prima  para activar o microondas por 30 segundos na potência máxima. O tempo de funcionamento aumenta 30 segundos com cada pressão adicional do botão.
- Prima  uma vez. Defina o tempo de cozedura com os botões de definição. Prima  para activar o microondas na potência máxima.

6.5 Grelhador e Cozedura Combinada



Consulte as tabelas de definição de potência.

1. Prima  repetidamente para seleccionar a função Grelhador e Cozedura Combinada.
2. Prima os botões de definição para definir o tempo.
3. Prima  para confirmar e ativar o microondas.



 O aparelho emite um sinal sonoro a meio do tempo de cozedura. Pode virar os alimentos.

6.6 Descongelar

1. Prima  repetidamente para escolher um tipo de alimento.

Símbolo	Função
	Descongelar pão
	Descongelar carne







Símbolo	Função
	Descongelar peixe
	Descongelar legumes

2. Prima  e  para definir o peso. O tempo é definido automaticamente.
3. Prima  para confirmar e ativar o microondas.

6.7 Cozedura em várias fases

Pode configurar o aparelho para executar funções de forma sequencial. A cozedura pode ser realizada em até três fases e, se uma delas for descongelar, esta deve ser definida como a primeira fase.

Exemplo: Descongelar e Micro-ondas:

1. Prima o  e escolha os alimentos.
2. Prima o  ou o  para seleccionar o peso.
3. Prima o  ou o  para definir o nível de potência.
4. Prima o  ou o  para definir o tempo de cozedura.

Para definir a terceira fase, repita os passos 3 e 4.

5. Prima o  para confirmar.

O visor efetua a contagem decrescente do tempo. Quando ouvir um sinal sonoro durante o modo de descongelação, vire ou mexa os alimentos.



6.8 Favorito

Pode guardar 3 configurações favoritas.

Utilize esta função para guardar uma configuração que utilize frequentemente com o microondas.

1. Selecciona a função e os parâmetros que pretende guardar.

Consulte o procedimento correspondente à função que pretender seleccionar.

2. Prima o  e mantenha-o premido durante 2 segundos. É emitido um sinal sonoro.
3. Prima  para confirmar e guardar.

Pode modificar os favoritos guardados. Prima

e altere a função ou os parâmetros utilizando o mesmo procedimento.

Utilizar o programa favorito

1. No modo de espera, prima repetidamente para selecionar a definição 1, 2 ou 3.
2. Prima o para ativar o micro-ondas.

Menu de favoritos

Prato	Peso	Visor
Amolecer manteiga	50 g	50 g
	100 g	100 g
	150 g	150 g
	200 g	200 g
	250 g	250 g

Derreter chocolate	100 g	100 g
	150 g	150 g
	200 g	200 g
Bolo de chocolate	1 chávena	1
	2 chávenas	2
	3 chávenas	3
	4 chávenas	4

7. UTILIZAR OS ACESSÓRIOS

AVISO!

Consulte os capítulos relativos à segurança.

7.1 Inserir o conjunto do prato rotativo

CUIDADO!

Não cozinhe os alimentos sem o conjunto do prato rotativo. Utilize apenas o conjunto do prato rotativo fornecido com o micro-ondas.

Nunca cozinhe alimentos diretamente na bandeja de cozedura de vidro.

1. Coloque a guia com roletes à volta do eixo do prato rotativo.
2. Coloque o tabuleiro de cozedura de vidro sobre a guia do rolo.

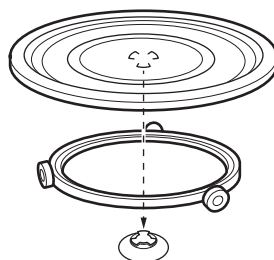

7.2 Insira a prateleira do grelhador

CUIDADO!



O grelhador não pode ser utilizado com a função de micro-ondas. Existe o risco de danificar o aparelho. Utilize a grelha apenas com a função de grelhador.

Coloque a grelha no conjunto do prato rotativo.

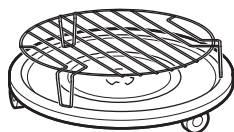

8. FUNÇÕES ADICIONAIS

8.1 Bloqueio de segurança para crianças

O Bloqueio de Segurança para Crianças evita o funcionamento acidental do micro-ondas.

Prima continuamente durante 3 segundos. É emitido um sinal sonoro.

Quando o Bloqueio de Segurança para Crianças está ativado, o visor exibe .

Para desativar o Bloqueio de Segurança para Crianças, prima continuamente durante 3 segundos.

É emitido um sinal sonoro.

8.2 Temporizador de cozinha

Pode definir o máximo de 95 minutos.

Quando a função Temporizador de cozinha está activa, não é possível seleccionar outro programa.

1. Prima .
2. Prima os botões de definição para definir o tempo.

O temporizador inicia automaticamente após 2 segundos.

O temporizador pára quando abrir a porta ou interromper o funcionamento do aparelho. Quando retomar a cozedura, o temporizador retoma o tempo definido anteriormente.

Quando o tempo definido tiver decorrido, o aparelho emite um sinal sonoro.

8.3 Definir o relógio

Pode acertar a hora no sistema de 12 horas ou 24 horas.

1. Prima até ser apresentado o formato 12H ou 24H.
2. Prima as teclas de definição para introduzir o número de horas.
3. Prima para confirmar.
4. Prima as teclas de definição para introduzir o número de minutos.
5. Prima para confirmar.

Se não pretender que o relógio seja visível no visor, prima até que o visor apresente a mensagem OFF e prima para confirmar. O visor apresenta 00:00 e desliga-se automaticamente após 5 min.

8.4 Silenciar o som da tecla tátil

A função permite silenciar o som da tecla tátil.

1. Abrir a porta.
2. Prima continuamente e prima simultaneamente . OFF é apresentado.
3. Feche a porta.

Para ligar o som, repita o procedimento acima. ON é apresentado.

9. SUGESTÕES E DICAS

⚠ AVISO!

Consulte os capítulos relativos à segurança.

9.1 Dicas para cozinhar no micro-ondas

Problema	Solução
Não consegue encontrar detalhes sobre a quantidade de alimentos preparados.	Procure um tipo de alimento semelhante. Aumente ou diminua os tempos de cozedura de acordo com a seguinte regra: <ul style="list-style-type: none">• O dobro da quantidade quase o dobro do tempo.• Metade da quantidade é metade do tempo.
Os alimentos ficaram demasiado secos.	Defina um tempo de cozedura mais curto ou selecione uma potência de micro-ondas mais baixa.
Os alimentos não estão descongelados, quentes ou cozinhados quando o tempo termina.	Defina um tempo de cozedura mais longo ou uma potência mais elevada. Tenha em atenção que os pratos grandes precisam de mais tempo.
Após o fim do tempo de cozedura, os alimentos sobreaquecem por fora, mas ainda não estão prontos por dentro.	Da próxima vez, defina uma potência mais baixa e mais tempo. Mexa os líquidos a meio do tempo, por exemplo, a sopa.
Os resultados da cozedura com arroz são fracos.	Para obter os melhores resultados com arroz, utilize um prato plano e largo.

9.2 Descongelar

Descongele sempre com o lado da gordura para assar virado para baixo.

Não descongele a carne coberta, pois pode provocar a cozedura em vez de descongelar. Descongele sempre o peito de aves inteiro virado para baixo.

9.3 Cozinhar

Retire sempre a carne refrigerada e as aves do frigorífico pelo menos 30 minutos antes de cozinhar.

Deixe a carne, as aves, o peixe e os legumes cobertos depois de cozinhar.

Escove um pouco de óleo ou manteiga derretida sobre o peixe.

Todos os legumes devem ser cozinhados com a potência máxima do micro-ondas.

Adicione 30-45 ml de água fria por cada 250 g de legumes.

Corte os legumes frescos em pedaços de tamanho uniforme antes de os cozinhar. Cozinhe todos os legumes com uma tampa sobre o recipiente.

9.4 Reaquecer

Quando reaquecer refeições prontas embaladas, siga sempre as instruções da embalagem.

9.5 Grelhador

Grelhar alimentos planos no centro da prateleira do grelhador.

Vire os alimentos a meio do tempo definido e continue a grelhar.

9.6 Cozedura Combinada

Utilize a Cozedura Combinada para manter a crosta de determinados alimentos.

A meio do tempo de cozedura, virar os alimentos e continuar a cozinhar.

Existem 2 modos para a Cozedura Combinada. Cada modo combina as funções de micro-ondas e grelhador em diferentes períodos de tempo e níveis de potência.

10. MANUTENÇÃO E LIMPEZA

AVISO!

Consulte os capítulos relativos à segurança.

10.1 Notas e dicas sobre limpeza

- Limpe a parte da frente do aparelho com um pano macio, água morna e um agente de limpeza.
- Para limpar as superfícies metálicas, utilize um agente de limpeza normal.
- Limpe o interior do aparelho após cada utilização para o manter em boas condições. Remova regularmente os restos de alimentos. Certifique-se de que elimina o excesso de vapor/humidade.



- Limpe a sujidade persistente com um produto de limpeza especial.
- Limpe todos os acessórios regularmente e deixe-os secar. Utilize um pano macio com água morna e um agente de limpeza.
- Para amolecer os restos de água que são difíceis de remover, ferva um copo de água com a potência máxima do microondas durante 2 a 3 minutos.
- Para remover odores, misture um copo de água com 2 colheres de chá de sumo de limão e ferva no microondas durante 5 minutos.

11. RESOLUÇÃO DE PROBLEMAS

AVISO!

Consulte os capítulos relativos à segurança.

11.1 O que fazer se...

Problema	Causa possível	Solução
O aparelho não funciona.	O aparelho não está ligado à tomada.	Ligue a ficha do aparelho.
O aparelho não funciona.	Falta de fonte de alimentação elétrica.	Verifique o fusível ou o interruptor principal. Se o fusível ou o interruptor continuarem a quebrar o circuito, contacte um electricista qualificado.
O aparelho não funciona.	A porta não está fechada corretamente.	Certifique-se de não existe nada a bloquear a porta.
A lâmpada não funciona.	A luz está avariada.	É necessário substituir a lâmpada.
O visor mostra  .	O Bloqueio de Segurança para Crianças está ativado.	Desative o Bloqueio de Segurança para Crianças. Mantenha premido  durante 3 segundos.
Existem faíscas na cavidade.	Existe um prato de metal ou um prato com um acabamento metálico no interior.	Retire o prato do aparelho.
Existem faíscas na cavidade.	Existe um espeto de metal ou alguma folha de alumínio no interior que está em contacto com as paredes interiores.	Certifique-se de que os espetos ou a folha de alumínio não se encontram a tocar nas paredes interiores.

Problema	Causa possível	Solução
O conjunto do prato rotativo produz um ruído de arranhões ou de moagem.	Existe um objeto ou sujidade por baixo do tabuleiro de cozedura de vidro.	Limpe a área por baixo do tabuleiro de cozedura de vidro.
O aparelho deixa de funcionar sem motivo aparente.	Ocorreu uma anomalia.	Se esta situação se repetir, contacte um Centro de Assistência Técnica Autorizado.

11.2 Dados de assistência técnica

Se não conseguir encontrar uma solução para o problema, contacte o seu fornecedor ou um Centro de Assistência Técnica Autorizado.

Os dados necessários para o centro de assistência técnica encontram-se na placa de identificação do aparelho. A placa de características encontra-se no aparelho. Não remova a placa de características do aparelho.

Recomendamos que escreva os dados aqui:

Modelo (MOD.)
	...
Número do produto (PNC)
	...
Número de série (S.N.)
	...

12. EFICIÊNCIA ENERGÉTICA

12.1 Informações do produto para consumo de energia e tempo máximo para alcançar o modo de baixa potência aplicável

Consumo de energia em modo de espera com o visor ligado	0.8 W
Consumo de energia em modo de espera com o visor desligado	0.5 W

Aparelho testado de acordo com: EN 50564.

13. PREOCUPAÇÕES AMBIENTAIS

Recicle os materiais que apresentem o símbolo . Coloque a embalagem nos contentores indicados para reciclagem. Ajude a proteger o ambiente e a saúde pública através da reciclagem dos aparelhos elétricos e ele-

trônicos. Não elimine aparelhos marcados com o símbolo  com o lixo doméstico. Coloque o produto num ponto de recolha para reciclagem local ou contacte as suas autoridades municipais.

1. ИНСТРУКЦИИ ПО БЕЗОПАСНОСТИ.....	193	8. ДОПОЛНИТЕЛЬНЫЕ ФУНКЦИИ.....	206
2. УКАЗАНИЯ ПО БЕЗОПАСНОСТИ.....	196	9. УКАЗАНИЯ И РЕКОМЕНДАЦИИ.....	207
3. УСТАНОВКА.....	197	10. УХОД И ОЧИСТКА.....	208
4. ОПИСАНИЕ ПРИБОРА.....	199	11. ПОИСК И УСТРАНЕНИЕ НЕИСПРАВНОСТЕЙ.....	208
5. ПЕРЕД ПЕРВЫМ ИСПОЛЬЗОВАНИЕМ	201	12. ЭНЕРГЕТИЧЕСКАЯ ЭФФЕКТИВНОСТЬ	209
6. ЕЖЕДНЕВНОЕ ИСПОЛЬЗОВАНИЕ.....	201	13. ОХРАНА ОКРУЖАЮЩЕЙ СРЕДЫ.....	209
7. ИСПОЛЬЗОВАНИЕ АКСЕССУАРОВ..	205		

1. ⚠ ИНСТРУКЦИИ ПО БЕЗОПАСНОСТИ

Перед установкой и эксплуатацией прибора внимательно ознакомьтесь с прилагаемой к нему инструкцией. Изготовитель не несет ответственности за любые травмы или ущерб, возникшие вследствие неправильной установки или эксплуатации. Всегда храните эту инструкцию в безопасном и доступном месте для последующего использования.

1.1 Безопасность детей и лиц с ограниченными возможностями

⚠ ВНИМАНИЕ!

Существует риск удушья, получения травм или стойких нарушений трудоспособности.

- Этот прибор может использоваться детьми

старше восьми лет и лицами с ограниченными физическими, сенсорными или умственными способностями и с недостаточным опытом или знаниями только при условии нахождения под присмотром лица, отвечающего за их безопасность, или после получения соответствующих инструкций, позволяющих им безопасно эксплуатировать изделие и дающих им представление об опасности, связанной с его эксплуатацией. Детям младше 8 лет и лицам с ярко выраженными и комплексными нарушениями здоровья запрещается находиться рядом с прибором без постоянного присмотра.

- Дети должны находиться под присмотром для не-

допущения игр с прибором.

- Храните все упаковочные материалы вне досягаемости детей и утилизируйте их надлежащим образом.
- **ВНИМАНИЕ!** Прибор и его открытые элементы сильно нагреваются во время эксплуатации. Не подпускайте детей и домашних животных к прибору во время его использования, а также когда прибор еще не успел остыть.
- Если прибор оснащен устройством защиты детей, его следует включить.
- Очистка и доступное пользователю техническое обслуживание прибора не должны выполняться детьми без присмотра.

1.2 Общая безопасность

- Данный прибор предназначен исключительно для приготовления пищи.
- Данный прибор предназначен для бытового применения в отдельном домохозяйстве.
- Данный прибор можно использовать в офисах, гостиничных номерах, мини-гостиницах типа «ноч-

лег и завтрак», сельских гостевых домах и других аналогичных помещениях, где такое использование не превышает (среднего) уровня бытового использования.

- **ВНИМАНИЕ!** Прибор и его открытые элементы сильно нагреваются во время эксплуатации. Соблюдайте осторожность! Не прикасайтесь к нагревательным элементам.
- **ВНИМАНИЕ!** Все операции по обслуживанию и ремонту, в ходе которых требуется снятие кожуха, защищающего от воздействия микроволнового излучения, должны выполняться только квалифицированным специалистом.
- **ВНИМАНИЕ!** Если дверца или уплотнения дверцы повреждены, пользоваться прибором можно будет только после проведения ремонта квалифицированным специалистом.
- **ВНИМАНИЕ!** Не нагревайте жидкости и другие продукты в герметичных контейнерах. Они могут взорваться.
- Во избежание несчастного случая, замену поврежденного кабеля питания

должен выполнять изготовитель, авторизованный сервисный центр или специалист с аналогичной квалификацией.

- Прежде чем приступить к операциям по чистке и уходу, выключите прибор и извлеките вилку сетевого шнура из розетки.
- Всегда используйте кухонные рукавицы для установки или извлечения аксессуаров или посуды из прибора.
- Запрещается эксплуатировать прибор с помощью внешнего таймера или отдельной системы дистанционного управления.
- Запрещается использовать металлические контейнеры для продуктов и напитков во время приготовления в режиме микроволновой обработки.
- Используйте только ту посуду, которая подходит для использования в микроволновой печи.
- При нагреве продуктов в пластиковых или бумажных контейнерах не оставляйте прибор без присмотра: может произойти возгорание.
- Прибор предназначен для нагревания продуктов и

напитков. Сушка продуктов или одежды, а также разогрев грелок, тапочек, губок, влажной ткани и аналогичных предметов несет в себе риск травм, возгорания или пожара.

- При появлении дыма выключите прибор или извлеките вилку кабеля питания из розетки и не открывайте дверцу, чтобы не допустить приток воздуха к источнику возгорания.
- Разогревание напитков в режиме микроволновой обработки может привести к задержанному бурному вскипанию. Следует проявлять осторожность при извлечении контейнера.
- Содержимое бутылочек и баночек с детским питанием необходимо перемешать или взболтать и проверить температуру перед употреблением, чтобы избежать ожогов.
- Не следует нагревать в приборе как яйца в скорлупе, так и яйца, сваренные вкрутую, так как они могут взорваться даже после завершения нагрева в режиме микроволновой обработки.

- Если не поддерживать прибор в чистом состоянии, это может привести к повреждению его поверхности, что, в свою очередь, может сократить срок службы прибора и стать причиной возникновения опасной ситуации.
- Во время работы температура наружных поверхностей прибора может значительно повышаться.
- Не включайте прибор, если он пуст. Металлические части внутри камеры могут вызвать искрение.
- Прибор следует регулярно чистить, а также удалять из него все остатки продуктов.
- Не используйте для очистки прибора пароочиститель.
- Не используйте для очистки стеклянной дверцы жесткие абразивные чистящие средства или острые металлические скребки, так как ими можно поцарапать поверхность стекла, в результате чего оно может лопнуть.
- Прибор следует эксплуатировать с открытой декоративной дверцей (при ее наличии).

2. УКАЗАНИЯ ПО БЕЗОПАСНОСТИ

2.1 Установка

ВНИМАНИЕ!

Установка прибора должна осуществляться только квалифицированным специалистом.

- Удалите всю упаковку.
- Не устанавливайте и не подключайте прибор, имеющий повреждения.
- Следуйте инструкциям по установке, входящим в комплект прибора.
- Всегда будьте осторожны при перемещении прибора, поскольку он тяжелый. Всегда используйте защитные перчатки и закрытую обувь.
- При перемещении прибора не тяните за его ручку.
- Обеспечьте наличие минимально допустимых зазоров между соседними приборами и предметами мебели.
- Разместите прибор в безопасном месте, отвечающем требованиям установки.

- Другие приборы или предметы мебели, находящиеся рядом с прибором, должны иметь ту же высоту.

2.2 Подключение к электросети

ВНИМАНИЕ!

Существует риск пожара и поражения электрическим током.

- Все электрические подключения должны производиться квалифицированным электриком.
- Прибор необходимо заземлить.
- Убедитесь, что параметры, указанные на табличке с техническими данными, соответствуют электрическим параметрам сети электропитания.
- Если прибор подключен к электросети через удлинительный шнур, убедитесь, что шнур заземлен.
- Следите за тем, чтобы не повредить вилку и сетевой кабель. Для замены сетевого кабеля обратитесь в

авторизованный сервисный центр или к электрику.

- Для отключения прибора от электросети не тяните за кабель электропитания. Всегда беритесь за саму вилку.

2.3 Эксплуатация

ВНИМАНИЕ!

Существует риск травмы, ожога и поражения электрическим током или взрыва.

- Не вносите изменения в конструкцию данного прибора.
- Не оставляйте прибор без присмотра во время его работы.
- Не надавливайте на открытую дверцу.
- Удостоверьтесь, что вентиляционные отверстия не закрыты.
- Не используйте прибор как столешницу и не используйте его внутреннюю камеру для хранения каких-либо предметов.

2.4 Уход и очистка

ВНИМАНИЕ!

Существует риск получения травмы, возгорания или повреждения прибора.

- Перед выполнением операций по очистке и уходу выключите прибор и извлеките вилку сетевого шнура из розетки.
- Регулярно выполняйте очистку прибора во избежание повреждения покрытия.
- Следите за тем, чтобы на уплотняющих поверхностях двери не накапливались остатки пищи или моющего средства.
- Жир и остатки продуктов в приборе могут привести к возгоранию и

искрению при использовании функции микроволновой обработки.

- Протрите прибор мягкой влажной тканью. Используйте только нейтральные средства для очистки. Не используйте абразивные средства, абразивные губки, растворители или металлические предметы.
- В случае использования спрея для очистки духового шкафа следуйте инструкции по безопасности на его упаковке.

2.5 Сервис

- Для ремонта прибора обратитесь в авторизованный сервисный центр. Используйте только оригинальные запасные части.
- О лампах внутри прибора и лампах, продаваемых отдельно в качестве запасных частей: эти лампы рассчитаны на работу в бытовых приборах в условиях экстремально высокой температуры, вибрации и влажности или предназначены для отображения информации о рабочем состоянии прибора. Они не предназначены для использования в других приборах и не подходят для освещения бытовых помещений.

2.6 Утилизация

ВНИМАНИЕ!

Существует опасность получения травм или удущья.

- Отключите прибор от сети электропитания.
- Обрежьте кабель электропитания как можно ближе к прибору и утилизируйте его.

3. УСТАНОВКА

ВНИМАНИЕ!

См. главы, содержащие Сведения по технике безопасности.

3.1 Общая информация

ПРЕДУПРЕЖДЕНИЕ

Не подключайте прибор через переходники или удлинители. Это может привести к перегрузке и риску возгорания.

ПРЕДУПРЕЖДЕНИЕ

Минимальная высота установки составляет 85 см.

- Микроволновая печь является встраиваемым прибором. Прибор необходимо разместить на прочной и ровной поверхности.
- Кухонный шкаф, в который устанавливается микроволновая печь, должен быть без задней стенки.
- Не размещайте прибор рядом с источниками пара, горячего воздуха или брызг воды.
- Установка микроволновой печи рядом с телевизором или радиоприемником может привести к помехам в принимаемом сигнале.
- При транспортировке микроволновой печи в холодную погоду не включайте ее сразу после установки. Дайте прибору постоять и нагреться до комнатной температуры.

3.2 Подключение к электросети

Данный прибор поставляется с кабелем питания и сетевой вилкой.

Кабель имеет провод заземления и оснащен заземляющей вилкой. Вилка должна быть подключена к правильно установленной и заземленной розетке. В случае короткого замыкания заземление снижает риск поражения электрическим током.

3.3 Установка микроволновой печи

1. Проверьте, отвечают ли размеры мебели требованиям, указанным в инструкции по установке.

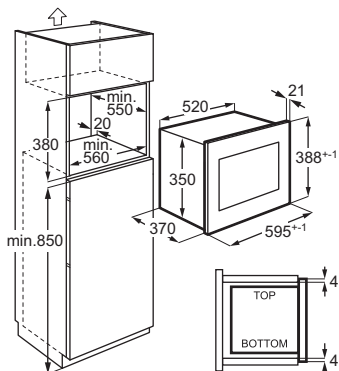
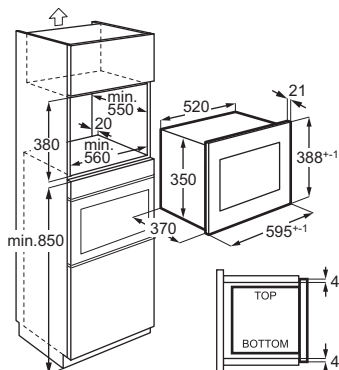

2. Положите шаблон на дно мебели и убедитесь, что он подходит. Если да, отметьте места для саморезов. Уберите шаблон и закрепите скобу саморезами (А) в отмеченных местах.

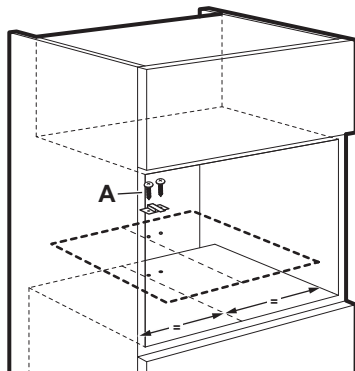

3. Установите микроволновую печь. Если кронштейн закреплен, установите прибор и убедитесь, что кронштейн защелкнулся на его задней панели.

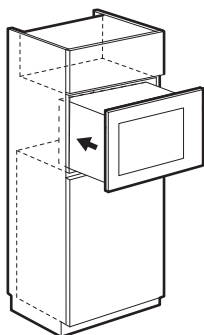

4. Откройте дверцу и закрепите прибор внутри мебели при помощи самореза (В).

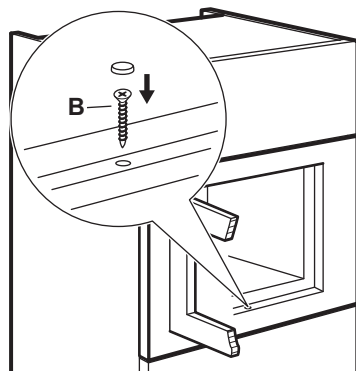

4. ОПИСАНИЕ ПРИБОРА

4.1 Общий обзор

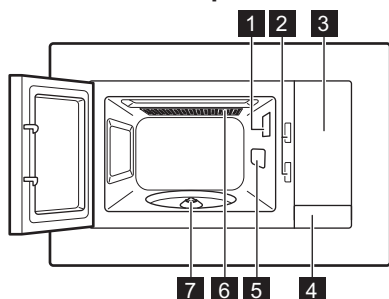

- 1 Лампа освещения
- 2 Система защитной блокировки
- 3 Панель управления
- 4 Устройство открывания двери
- 5 Крышка отверстия волновода
- 6 Гриль
- 7 Вал вращающегося поддона

i Данное Изделие соответствует требованиям европейского стандарта EN55011. В соответствии с этим стандартом данное изделие классифицируется как оборудование класса В группы 2. Группа 2 означает, что оборудование целенаправленно генерирует радиочастотную энергию в виде электромагнитного излучения для тепловой обработки пищевых продуктов. Класс В означает, что оборудование подходит для использования в жилых помещениях.

4.2 Панель управления

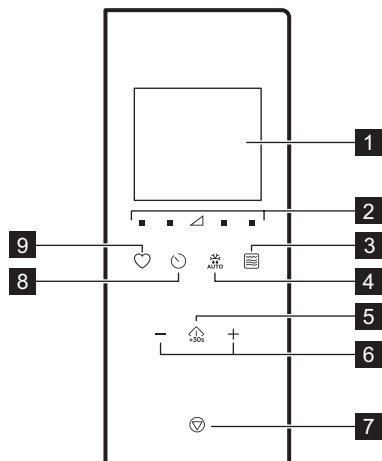

Символ	Функция	Описание
1	—	Отображение настроек и текущего времени.
2	■ ▲	Кнопки настройки уровня мощности
3	☞	Для выбора режима микроволновой обработки/комбинированного приготовления/гриля.
4	❄️ АУТО	Для выбора режима размораживания по весу.
5	⏏️ +30s	Для включения прибора или увеличения времени приготовления на 30 секунд при полной мощности.

Символ	Функция	Описание
6	—, +	Кнопки настройки
7	⏏️	Для выключения прибора или удаления настроек процесса приготовления.
8	🕒	Для установки текущего времени/напоминания.
9	❤️	Любимая программа

4.3 Аксессуары

Комплект с вращающимся поддоном

❗ Обязательно используйте для приготовления продуктов в режиме микроволновой печи комплект с вращающимся поддоном.

Стекланный поддон и подставка для вращающегося поддона.

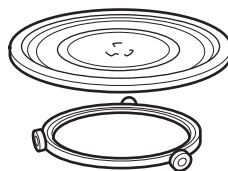

Решетка для гриля

- Низкая решетка для гриля

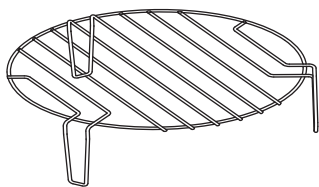

Используется для: приготовления на гриле с низкой интенсивностью, конвекционного приготовления

5. ПЕРЕД ПЕРВЫМ ИСПОЛЬЗОВАНИЕМ

⚠ ВНИМАНИЕ!

См. главы, содержащие Сведения по технике безопасности.

5.1 Удаление защитной пленки

Перед первым использованием снимите защитную пленку с рамки.

5.2 Первоначальная очистка

⚠ ВНИМАНИЕ!



См. Главу «Уход и очистка».

- Извлеките все принадлежности из прибора.
- Очистите камеру прибора влажной мягкой салфеткой.

5.3 Предварительный разогрев

⚠ ВНИМАНИЕ!

Перед первым использованием прибор следует предварительно разогреть.

1. Нажмите  несколько раз, чтобы установить режим гриля .
2. Дайте прибору поработать в режиме в течение 30 мин для удаления запаха, связанного с производственным процессом.
3. Откройте дверцу и дайте прибору остыть.
4. Очистите камеру прибора влажной мягкой тканью и тщательно высушите.

В начале использования из прибора могут выделяться неприятные запахи и дым. Это нормально и не указывает на неисправность. Необходимо обеспечить достаточную циркуляцию воздуха в помещении.

6. ЕЖЕДНЕВНОЕ ИСПОЛЬЗОВАНИЕ

⚠ ВНИМАНИЕ!

См. главы, содержащие Сведения по технике безопасности.

6.1 Общая информация по эксплуатации прибора

- После выключения прибора оставьте в нем продукты на несколько минут.
- Прежде чем приступить к приготовлению, освободите продукты от алюминиевой фольги, металлических контейнеров и т. д.

Приготовление

- Во время приготовления накрывайте продукты материалами, пригодными для использования в микроволновой печи. Готовьте продукты, не накрывая их крышкой, только если вы хотите получить хрустящую корочку.
- Не перегревайте блюда, выбирая слишком высокую мощность или слишком длительное время приготовления. Продукты могут потерять влагу или сгореть, что может стать причиной пожара.

- Не используйте прибор для приготовления в скорлупе яиц или моллюсков/улиток, потому что они могут взрываться. Прежде чем приступить к приготовлению яичницы, проткните желтки.
- Продукты с кожей или кожурой, такие как картофель, помидоры или сосиски, перед приготовлением следует проткнуть вилкой в нескольких местах, чтобы они не взорвались.
- Для охлажденных или замороженных продуктов установите более длительное время приготовления.
- Блюда с подливой необходимо время от времени помешивать.
- Овощи с твердой структурой, например морковь, горох или цветную капусту, необходимо готовить в воде.
- По прошествии половины времени приготовления переворачивайте крупные куски продуктов.
- При возможности нарежьте овощи на равные кусочки.
- Используйте плоские, широкие блюда.
- Не используйте кухонную посуду из фарфора, фаянса и глины, в которой есть небольшие отверстия без глазури (например, на ручках). В эти отверстия может попасть влага, что в свою очередь может привести к растрескиванию посуды при нагреве.
- Наличие стеклянного поддона обязательно для работы микроволновой печи. На него следует класть продукты или жидкости.

Размораживание мяса, птицы, рыбы

- Положите замороженный неразвернутый продукт на небольшую перевернутую тарелку, положенную в

Подходящая посуда и материалы

Посуда/материал	Микроволны			
	Размораживание	Напряжение	Приготовление	Гриль
Огнеупорное стекло и фарфор без металлических примесей, например Pyrex, жаростойкое стекло	✓	✓	✓	✓
Нежаростойкое стекло и изделия из фарфора ¹⁾	✓	х	х	х
Стекло и витрокерамика из огнестойкого/морозостойкого материала, например Argoflam, решетка для гриля	✓	✓	✓	✓
Керамика ²⁾ , фаянс ²⁾	✓	✓	✓	х

какой-либо контейнер, чтобы образующаяся при размораживании жидкость стекала в контейнер.

- По истечении половины времени размораживания переверните продукты. По возможности разделайте куски и отбирайте те из них, которые уже начали размораживаться.

Размораживание сливочного масла, кусков кекса, креветок

- Не размораживайте продукты в микроволновке полностью, дайте им разморозиться при комнатной температуре. Это сделает процесс размораживания более равномерным. Перед размораживанием удалите всю металлическую или алюминиевую упаковку.

Размораживание фруктов, овощей

- Если требуется сохранить овощи и фрукты неприготовленными, не размораживайте их в приборе полностью. Дайте им оттаять при комнатной температуре.
- Для приготовления овощей и фруктов без предварительного размораживания сначала задайте более высокую мощность микроволновой обработки.

Готовые блюда

- Готовить готовые блюда в приборе можно только в подходящей для микроволновки упаковке.
- Обязательно следуйте указанным на упаковке инструкциям производителя (например, снимите металлическую крышку и проткните пластиковую пленку).

Посуда/материал	Микроволны			Гриль
	Размораживание	Напряжение	Приготовление	
Пластмасса, выдерживающая температуру до 200 °С ³⁾	✓	✓	✓	х
Картон, бумага	✓	х	х	х
Пищевая пленка	✓	х	х	х
Пленка для жарки, пригодная для использования в микроволновой печи ³⁾	✓	✓	✓	х
Металлическая посуда для жарки, например эмалированная, чугунная	х	х	х	✓
Формы для выпечки, черные лакированные или с силиконовым покрытием ³⁾	х	х	х	✓
Эмалированный противень	х	х	х	✓
Посуда для хрустящей корочки, например сковородка или тарелка	х	✓	✓	х
Готовые блюда в упаковке ³⁾	✓	✓	✓	✓

1) Без декоративного покрытия из серебра, золота, платины или других металлов

2) Без элементов из кварца или металла, а также без металлосодержащей глазури





3) Обязательно соблюдайте указания производителя относительно максимальных температур.

✓ – подходит
 X – не подходит

6.2 Включение и выключение микроволновой печи



ПРЕДУПРЕЖДЕНИЕ

Не включайте микроволновую печь, если в ней нет продуктов.

1. Нажмите  или , чтобы задать уровень мощности. Для выбора подходящего уровня см. таблицу ниже.
2. Нажмите  или , чтобы задать время приготовления.
3. Нажмите  для подтверждения выбора и включения микроволновой печи.

Для отмены установки времени нажмите .

Выключение микроволновой печи:

- дождитесь, пока микроволновая печь не выключится автоматически по истечении заданного времени; На дисплее отображается «0:00».
- откройте дверцу. Работа микроволновой печи будет автоматически завершена. Закройте дверцу и нажмите  ^{+30s}, чтобы продолжить процесс приготовления. Используйте эту опцию для проверки готовности блюда.
- Нажмите .

 Когда микроволновая печь выключится автоматически, раздастся звуковой сигнал.

6.3 Таблицы уровней мощности

Микроволны

Мощность микроволн	Низкий	Сред. низкий	Сред.	Сред. высокий	Высокий
Дисплей	■ 100 Watt	■ 300 Watt	△ 500 Watt	■ 700 Watt	■ 900 Watt

Гриль и комбинированное приготовление

Нажмите	Дисплей	Уровень мощности
1 раз		Гриль 100%
2 раза		Микроволны 36% Гриль 64%
3 раза		Микроволны 55% Гриль 45%
4 раза	900 WATT	Микроволны 100%

6.4 Быстрый пуск

Максимальное время приготовления составляет 95 минут.

Для быстрого включения микроволновой печи можно выполнить следующие действия.

- Для включения микроволновой печи на 30 секунд на полную мощность нажмите . Время приготовления увеличивается на 30 секунд при каждом нажатии кнопки.
- Нажмите один раз. Задайте время приготовления с помощью кнопок настройки. Нажмите для включения микроволновой печи на полную мощность.

6.5 Гриль и комбинированное приготовление

См. таблицы уровней мощности.

- Многократным нажатием выберите режим приготовления на гриле или комбинированное приготовление.

- С помощью кнопок настройки установите текущее время.
- Нажмите для подтверждения выбора и включения микроволновой печи.

По истечении половины времени приготовления раздастся звуковой сигнал. Можно перевернуть блюдо.

6.6 Размораживание

- Нажмите нужное количество раз для выбора вида блюда.

Символ	Функция
	Размораживание хлеба
	Размораживание мяса
	Размораживание рыбы
	Размораживание овощей

- Нажмите и , чтобы задать вес продуктов. Время задается автоматически.
- Нажмите для подтверждения выбора и включения микроволновой печи.

6.7 Многоэтапное приготовление

Вы можете настроить устройство на последовательное выполнение функций. Приготовление можно выполнять в три этапа, и если одним из этапов является размораживание, его необходимо устанавливать первым.

Пример: Размораживание и микроволны:

- Нажмите и выберите продукт.

- Нажмите **+** или **-**, чтобы указать массу.
- Нажмите **▲** или **■**, чтобы установить уровень мощности.
- Нажмите **+** или **-**, чтобы указать время приготовления.

Для того чтобы установить третий этап, повторите шаги 3 и 4.

- Нажмите **↕** для подтверждения.

На дисплее отобразится обратный отсчет времени. Когда прибор подаст звуковой сигнал во время работы в режиме размораживания, переверните или перераспределите продукты.

6.8 Любимая программа

В памяти прибора можно сохранить три избранные настройки.

Используйте данную функцию для сохранения часто используемых настроек микроволновой печи.

- Выберите режим и параметры, которые требуется сохранить.

Перейдите к процедуре сохранения выбранного режима.

- Нажмите **♡** и удерживайте его в течение 2 секунд. Прозвучит звуковой сигнал.
- Нажмите **↕** для подтверждения и сохранения.

Любимые программы можно изменить. Нажмите **↕** и измените функцию или параметры, используя эту же процедуру.

Использование любимой программы

- В режиме ожидания несколько раз нажмите **♡**, чтобы выбрать настройку 1, 2 или 3.
- Нажмите **↕** для включения микроволн.

Меню «Любимая программа»

Блюдо	Масса	Дисплей
Размягчение сливочного масла	50 г	50 г
	100 г	100 г
	150 г	150 г
	200 г	200 г
	250 г	250 г
Растапливание шоколада	100 г	100 г
	150 г	150 г
	200 г	200 г
Шоколадный торт	1 чашка	1
	2 чашки	2
	3 чашки	3
	4 чашки	4

7. ИСПОЛЬЗОВАНИЕ АКСЕССУАРОВ

⚠ ВНИМАНИЕ!

См. главы, содержащие Сведения по технике безопасности.

7.1 Установка комплекта с вращающимся поддоном

⚠ ПРЕДУПРЕЖДЕНИЕ

Не готовьте продукты без вращающегося поддона. Используйте только вращающийся поддон, входящий в комплект поставки микроволновой печи.

ⓘ Ни в коем случае не готовьте продукты непосредственно на стеклянном поддоне.

- Установите роликовую направляющую вокруг вала вращающегося поддона.
- Поместите стеклянный поддон на роликовую направляющую.

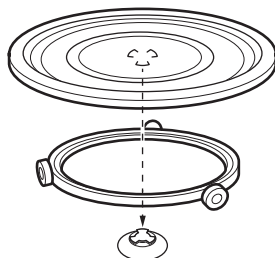

7.2 Установка подставки для гриля

⚠ ПРЕДУПРЕЖДЕНИЕ



Решетку для гриля нельзя использовать с функцией микроволн. Существует риск повреждения прибора. Используйте подставку для гриля только в режиме приготовления на гриле.

Установите подставку для гриля на вращающийся поддон.

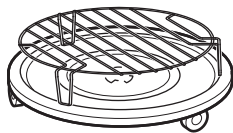



8. ДОПОЛНИТЕЛЬНЫЕ ФУНКЦИИ

8.1 Защита от детей

Функция «Защита от детей» предотвращает случайное включение микроволновой печи.

Нажмите и удерживайте  в течение 3 секунд. Прозвучит звуковой сигнал.

При включенной функции «Защита от детей» на дисплее отображается .

Чтобы выключить функцию «Защита от детей», нажмите и удерживайте  в течение 3 секунд.

Прозвучит звуковой сигнал.

8.2 Кухонный таймер

Максимально допустимое количество минут — 95.

i Если функция «Кухонный таймер» включена, выбрать другую программу невозможно.

1. Нажмите .
2. С помощью кнопок настройки установите текущее время.



Через 2 секунды таймер автоматически начнет обратный отсчет.



Открытие дверцы или перевод прибора в режим паузы приводит к остановке таймера. В случае продолжения процесса приготовления для таймера будет установлено заданное ранее значение.

По истечении установленного времени раздается звуковой сигнал.

8.3 Установка текущего времени



i Время можно установить в 12-часовом или 24-часовом формате.

1. Нажмите и удерживайте  до тех пор, пока не отобразится формат 12Н или 24Н.
2. С помощью кнопок настройки задайте часы.
3. Нажмите  для подтверждения.
4. С помощью кнопок настройки задайте минуты.
5. Нажмите  для подтверждения.

i Если вы не хотите, чтобы на дисплее отображалось текущее время, нажимайте на , пока на дисплее не отобразится «ВЫКЛ.», а затем нажмите  для подтверждения. Дисплей показывает 00:00 и автоматически выключится через 5 мин.

8.4 Отключение звука сенсорной кнопки

Эта функция позволяет отключить звук сенсорной кнопки.

1. Откройте дверцу.
2. Нажмите и удерживайте  и одновременно нажмите . Отображается OFF.
3. Закройте дверцу.

Чтобы включить звук, повторите описанные выше действия. Отображается ON.

9. УКАЗАНИЯ И РЕКОМЕНДАЦИИ

ВНИМАНИЕ!

См. главы, содержащие Сведения по технике безопасности.

9.1 Советы по приготовлению в микроволновой печи

Неисправность	Способ устранения
Невозможно найти сведения о количестве приготавливаемой еды.	Найдите похожее блюдо. Увеличьте или уменьшите время приготовления, следуя правилу: <ul style="list-style-type: none">• вдвое большее количество – почти вдвое больше времени;• половина от указанного количества готовится вдвое быстрее.
Продукты слишком сухие.	Задайте более короткое время приготовления или уменьшите мощность микроволновки.
По истечении установленного времени продукты не размораживаются, не нагреваются или не готовы.	Увеличьте время приготовления или мощность. Обратите внимание на, что большие по размеру блюда требуют более длительного времени приготовления.
По истечении времени приготовления продукты перегреваются снаружи, но все еще не готовы внутри.	В следующий раз уменьшите мощность и увеличьте время. Перемешивайте жидкие продукты, например, супы.
Неудовлетворительные результаты приготовления риса.	Для получения оптимальных результатов приготовления риса используйте плоское, широкое блюдо.

9.2 Размораживание

Всегда размораживайте жаркое, положив его жирной стороной вниз.

Не размораживайте накрытое мясо, так как это может привести к приготовлению, а не к размораживанию.

Если требуется разморозить птицу целиком, всегда кладите грудкой вниз.

9.3 Приготовление

Всегда извлекайте охлажденное мясо и птицу из холодильника, как минимум, за 30 минут до начала их приготовления.

Дайте мясу, птице, рыбе и овощам немного постоять накрытыми после приготовления.

Полейте рыбу небольшим количеством растительного или растопленного сливочного масла.

Все овощи следует готовить на полной мощности СВЧ.

На каждые 250 г овощей добавляйте 30–45 мл холодной воды.

Перед приготовлением нарежьте свежие овощи на одинаковые кусочки. Все овощи готовить в контейнере под крышкой.

9.4 Разогрев

При разогреве готовых блюд в упаковке всегда следуйте инструкциям на упаковке.

9.5 Грилирование

При грилировании готовьте продукты плоской формы в центре подставки для гриля.

По истечении половины времени приготовления переверните продукт и продолжите грилирование.

9.6 Комбинированное приготовление

Используйте режим комбинированного приготовления, чтобы сохранить определенные продукты хрустящими.

По истечении половины срока приготовления переверните продукты и продолжите приготовление.

Имеется 2 режима комбинированного приготовления. В каждом режиме функции микроволновой печи и гриля используются различные соотношения времени применения и уровня мощности.

10. УХОД И ОЧИСТКА

ВНИМАНИЕ!

См. главы, содержащие Сведения по технике безопасности.

10.1 Примечания и советы по очистке

- Протирайте переднюю часть прибора мягкой тканью, смоченной в теплой воде с добавлением мягкого моющего средства.
- Для очистки металлических поверхностей используйте обычное чистящее средство.
- Очищайте внутреннюю поверхность прибора после каждого использования для поддержания его в надлежащем состоянии. Регулярно удаляйте остатки

пищи. Убедитесь в отсутствии избыточного пара/влаги.



- Для удаления стойких пятен используйте специальные чистящие средства.
- Регулярно очищайте все аксессуары, давая им высохнуть перед использованием. Используйте мягкую тряпку, смоченную в теплой воде и моющее средство.
- Для того, чтобы размягчить трудноудаляемые остатки пищи, вскипятите стакан воды на полной мощности СВЧ в течение 2–3 минут.
- Для удаления запахов добавьте в стакан воды 2 чайные ложки лимонного сока и кипятите на полной мощности СВЧ в течение 5 минут.

11. ПОИСК И УСТРАНЕНИЕ НЕИСПРАВНОСТЕЙ

ВНИМАНИЕ!

См. главы, содержащие Сведения по технике безопасности.

11.1 Что делать, если...

Неисправность	Возможная причина	Способ устранения
Прибор не работает.	Прибор не подключен к электросети.	Подключите прибор к сети питания.
Прибор не работает.	Отсутствие электропитания.	Проверьте предохранитель или главный выключатель. Если предохранитель или выключатель продолжают размыкать цепь, обратитесь к квалифицированному электрику.
Прибор не работает.	Дверца не закрыта как следует.	Проверьте, не мешает ли что-либо закрыванию дверцы.
Лампа не работает.	Лампа освещения перегорела.	Требуется замена лампы.
На дисплее отображается  .	Включена функция «Защита от детей».	Отключите функцию «Защита от детей». Удерживайте  в течение 3 секунд.
В камере прибора видны искры.	Внутри находится металлическая посуда или посуда с металлическим бортиком.	Выньте блюдо из прибора.

Неисправность	Возможная причина	Способ устранения
В камере прибора видны искры.	Металлическая шпалка или алюминиевая фольга касается стенок внутренней камеры.	Позаботьтесь о том, чтобы шпалка или фольга не касались стенок внутренней камеры.
От вращающегося поддона доносятся скрежещущие звуки.	Под стеклянным поддоном имеется посторонний предмет или туда попала грязь.	Очистите область под стеклянным поддоном.
Прибор прекращает свою работу без определенной причины.	Возникла неисправность.	Если ситуация повторится, обратитесь в авторизованный сервисный центр.

11.2 Данные о техническом обслуживании

Если самостоятельно справиться с проблемой не удается, обратитесь в магазин, в котором был приобретен прибор, или в авторизованный сервисный центр.

Данные для сервисных центров находятся на табличке с техническими данными. Табличка с техническими данными закреплена на приборе. Не удаляйте табличку с техническими данными с прибора.

Рекомендуем записать их здесь:

Название модели (MOD.)
Номер продукта (PNC)
Серийный номер (S.N.)

12. ЭНЕРГЕТИЧЕСКАЯ ЭФФЕКТИВНОСТЬ

12.1 Информация об изделии в отношении потребляемой мощности и максимального времени, необходимого для перехода в соответствующий энергосберегающий режим

Потребляемая мощность в режиме ожидания с включенным дисплеем	0,8 Вт
Потребляемая мощность в режиме ожидания с выключенным дисплеем	0,5 Вт

Прибор протестирован в соответствии с требованиями следующих стандартов: EN 50564.

13. ОХРАНА ОКРУЖАЮЩЕЙ СРЕДЫ

Материалы с символом  следует сдавать на переработку. Поместите элементы упаковки в соответствующие контейнеры для сбора вторичного сырья. Сдавая электрические и электронные приборы на переработку, вы вносите свой вклад в защиту окружающей среды и здоровья челове-

ка. Не утилизируйте приборы, помеченные символом  с бытовыми отходами. Прибор следует доставить в место раздельного накопления и сбора отходов потребления или в пункт сбора использованной бытовой техники для последующей утилизации.

1. БЕЗБЕДНОСНЕ ИНФОРМАЦИЈЕ.....	210	8. ДОДАТНЕ ФУНКЦИЈЕ.....	222
2. БЕЗБЕДНОСНА УПУТСТВА.....	213	9. НАПОМЕНЕ И САВЕТИ.....	223
3. МОНТАЖА.....	214	10. НЕГА И ЧИШЋЕЊЕ.....	223
4. ОПИС ПРОИЗВОДА.....	215	11. РЕШАВАЊЕ ПРОБЛЕМА.....	224
5. ПРЕ ПРВЕ УПОТРЕБЕ.....	217	12. ENERGETSKA EFIKASNOST.....	225
6. СВАКОДНЕВНА УПОТРЕБА.....	217	13. ЕКОЛОШКА ПИТАЊА.....	225
7. КОРИШЋЕЊЕ ПРИБОРА.....	221		

1. ⚠ БЕЗБЕДНОСНЕ ИНФОРМАЦИЈЕ

Пре инсталације и коришћења уређаја, пажљиво прочитајте приложено упутство. Произвођач није одговоран за било какве повреде или штету који су резултат неисправне инсталације или употребе. Чувајте упутство за употребу на безбедном и приступачном месту за будуће коришћење.

1.1 Безбедност деце и осетљивих особа

⚠ УПОЗОРЕЊЕ!

Постоји ризик од гушења, повреда или трајног инвалидитета.

- Овај уређај могу да користе деца старија од 8 година и особе са смањеним физичким, чулним или менталним способностима, као особе којима недостају искуство и знање, уколико им се обезбе-

ди надзор или им се дају упутства у вези са употребом уређаја на безбедан начин и уколико схватају могуће опасности. Децу млађа од 8 година, као и особе са веома тешким и сложеним инвалидитетом, треба држати даље од уређаја, осим ако су под сталним надзором.

- Децу треба контролисати како се не би играла са уређајем.
- Држите сву амбалажу даље од деце и одложите је на одговарајући начин.
- УПОЗОРЕЊЕ: Уређај и његови доступни делови могу бити врели током коришћења. Држите децу и кућне љубимце даље од уређаја када уређај ради и када се хлади.
- Ако овај апарат има уређај за безбедност деце, треба га активирати.

- Деца не смеју да обављају чишћење и корисничко одржавање уређаја без надзора.

1.2 Опште мере безбедности

- Овај уређај је намењен само за кување.
- Овај уређај је намењен за употребу у једном домаћинству у затвореним просторима.
- Уређај се може користити у канцеларијама, хотелским собама, мотелима, пансионима, сеоским туристичким домаћинствима и сличним објектима за смештај где употреба не би превазилазила (просечан) ниво потрошње у домаћинству.
- УПОЗОРЕЊЕ: Уређај и његови доступни делови могу бити врели током коришћења. Трудите се да избегнете додиривање грејних елемената.
- УПОЗОРЕЊЕ: Само компетентне особе могу да врше оправку или сервисирање које обухвата скидање поклопца који пружа заштиту од излагања микроталасној енергији.
- УПОЗОРЕЊЕ: Уколико су врата или заптивке врата

оштећени, уређај се не сме укључивати све док га не поправи компетентна особа.

- УПОЗОРЕЊЕ: Немојте загревати течности и друге намирнице у херметички затвореним посудама. Оне могу да експлодирају.
- Уколико је кабл за напајање оштећен, њега мора да замени произвођач, одговарајући овлашћени сервисни центар или лица сличне квалификације, како би се избегла електрична опасност.
- Пре било каквог поступка одржавања уређаја, искључите га и извадите утикач кабла за напајање из зидне утичнице.
- Када вадите прибор или посуђе из рерне или их стављате у рерну, увек носите заштитне рукавице.
- Уређајем немојте управљати помоћу спољашњег тајмера или засебног система даљинског управљања.
- Није дозвољено коришћење металних посуда за храну и пића током кувања у микроталасној рерни.

- Употребљавајте само посуде које су погодне за употребу у микроталасним рернама.
- Приликом загревања хране у пластичним или папирним посудама, пазите на уређај због могућности да дође до паљења.
- Уређај је намењен за подгревање хране и напитака. Сушење хране или одеће и загревање грејних јастучића, папуча, сунђера, влажних крпа и слично, може проузроковати повреде, паљење или пожар.
- Уколико се уређај дими, ручно прекините програм или искључите уређај из струје и оставите врата затворена како би се пламен угасио.
- Загревање напитака у микроталасној рерни може проузроковати еруптивно кључање. Стога се мора пазити приликом руковања посудом.
- Садржај флашица и посуда са храном за бебе треба промешати и протрести, а температуру треба проверити пре конзумирања, како би се избегле опекотине.
- Јаја у љусци и цела тврдо кувана јаја не треба загревати у уређају, јер могу да експлодирају чак и након загревања у микроталасној рерни.
- Уколико се уређај не одржава чистим, то може довести до површинских оштећења која би могла неповољно утицати на рок трајања уређаја и евентуално довести до опасности.
- Температура изложених површина може да буде висока док апарат ради.
- Немојте да активирате уређај ако је празан. Унутрашњи метални делови могу створити електричне варнице.
- Уређај треба редовно чистити и из њега уклањати остатке хране.
- Немојте користити парочистач за чишћење уређаја.
- Немојте користити груба абразивна средства за чишћење или оштре металне сунђере за чишћење стаклених врата јер они могу изгребати површину због чега може доћи до распрскавања стакла.

- Апарат мора да се користи с отвореним украсним вратима (ако постоје).

2. БЕЗБЕДНОСНА УПУТСТВА

2.1 Монтажа

УПОЗОРЕЊЕ!

Само квалификована особа може да инсталира овај уређај.

- Уклоните комплетну амбалажу.
- Немојте да инсталирате или користите оштећен уређај.
- Придржавајте се упутстава за монтирање које сте добили уз уређај.
- Увек водите рачуна приликом померања уређаја зато што је тежак. Увек користите заштитне рукавице и затворену обућу.
- Не вуците уређај за ручицу.
- Неопходно је придржавати се минималног растојања од других уређаја и кухињских елемената.
- Инсталирајте уређај на сигурно и прикладно место које испуњава захтеве за инсталацију.
- Стране уређаја морају бити поред уређаја или јединица исте висине.

2.2 Прикључивање струје

УПОЗОРЕЊЕ!

Ризик од пожара и струјног удара.

- Сва прикључивања струје треба да обави квалификован електричар.
- Уређај мора да буде уземљен.
- Проверите да ли су параметри на плочици са техничким карактеристикама компатибилни са одговарајућим параметрима електричне мреже за напајање.
- Уколико је уређај прикључен преко продужног кабла, проверите да ли је кабл уземљен.
- Проверите да нисте оштетили главно напајање и кабл за напајање. Обратите се сервису или електричару да бисте заменили оштећени кабл за напајање.
- Не вуците кабл за напајање како бисте искључили уређај. Кабл искључите тако што ћете извући утикач из утчице.

2.3 Употреба

УПОЗОРЕЊЕ!

Постоји ризик од повређивања, опеко-тина и струјног удара или експлозије.

- Немојте да мењате спецификацију овог уређаја.
- Не остављајте уређај без надзора током рада.
- Немојте излагати отворена врата великом оптерећењу.
- Поведите рачуна да отвори за вентилацију нису запушени.
- Уређај немојте користити као радну површину, а његову унутрашњост немојте користити за складиштење.

2.4 Одржавање и чишћење

УПОЗОРЕЊЕ!

Постоји ризик од повреде, пожара или оштећења уређаја.

- Пре одржавања искључите уређај и извучите струјни утикач из зидне утчице.
- Редовно чистите уређај да бисте спречили пропадање површинског материјала.
- Немојте дозволити да дође до исипања хране или таложења остатака од средстава за чишћење код области врата уређаја.
- Остаци масноће и хране у уређају могу изазвати пожар и електрично варничење када ради функција микроталаса.
- Уређај очистите влажном меком крпом. Користите искључиво неутралне детерџенте. Немојте користити абразивне производе, абразивне јастућице за чишћење, раствараче или металне предмете.
- Уколико користите спреј за пећницу, придржавајте се безбедносних упутстава на амбалажи.

2.5 Сервисирање

- Ради оправке уређаја обратите се овлашћеном сервисном центру. Користите само оригиналне резервне делове.
- Што се тиче једне или више сијалица у овом производу и резервних делова који се продају засебно: Те сијалице су намењене да издрже екстремне физичке услове у кућним уређајима, као што су температура, вибрације и влажност ваздуха, или су намењене за приказ информација о радном статусу

уређаја. Нису намењене за друге примене и нису погодне за осветљавање просторија у домаћинству.

2.6 Одлагање

⚠ УПОЗОРЕЊЕ!

Опасност од повређивања или гушења.

- Искључите уређај из струје.
- Исеците мрежни електрични кабл на месту које је близу уређаја и одложите га.

3. МОНТАЖА

⚠ УПОЗОРЕЊЕ!

Погледајте поглавља о безбедности.

3.1 Опште информације

⚠ ОПРЕЗ

Немојте прикључивати уређај на адаптере и продужне каблове. То може да доведе до преоптерећења и ризика од пожара.

⚠ ОПРЕЗ

Минимална висина монтаже износи 85 см.

- Микроталасна рерна је искључиво намењена уградњи. Мора се поставити на стабилну и равну површину.
- Ормарић не сме да има задњу страну на оном делу где је смештена микроталасна рерна.
- Поставите микроталасу рерну далеко од паре, врелог ваздуха и прскања воде.
- Ако је микроталасна рерна преблизу радио или ТВ пријемника, може проузроковати сметње у пријему сигнала.
- Ако микроталасну рерну транспортујете по хладном времену, немојте је активирати одмах након уградње. Нека одстоји на собној температури и упије топлоту.

3.2 Електрична инсталација

Уређај се испоручује са струјним каблом и струјним утикачем.

Кабл садржи проводник уземљења и клин уземљења. Утикач мора да се укључи у утичницу која је прописно уграђена и уземљена. У случају кратког споја, уземљење смањује ризик од струјног удара.

3.3 Постављање микроталасне рерне

1. Проверите да ли димензије намештаја задовољавају захтеве у погледу удаљености уређаја приликом монтирања.

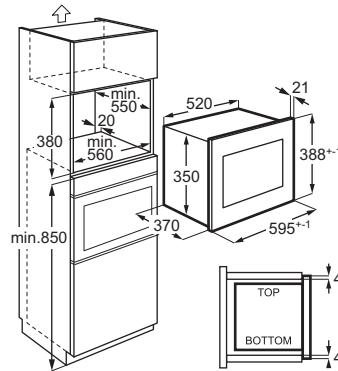

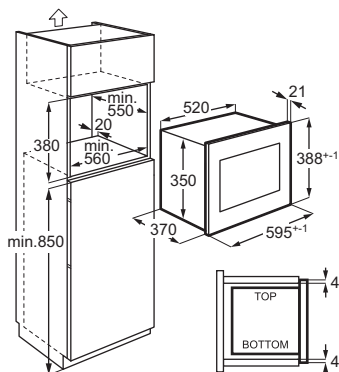

2. Ставите шаблон на дно ормарића и проверите да ли се uklapa. Ако је све у оквиру дозвољених мера, обележите места где ћете ставити шrafoве. Склоните шаблон и помоћу шrafoва (A) причврстите држач на означеном месту.

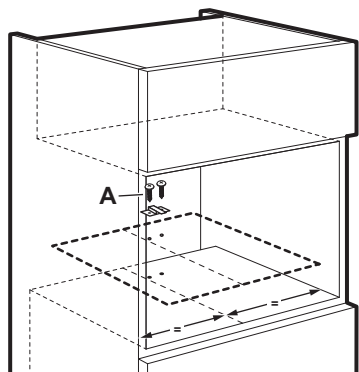

3. Постављање микроталасне рерне. Ако сте фиксирали носач, проверите да ли добро приања на задњи део уређаја.

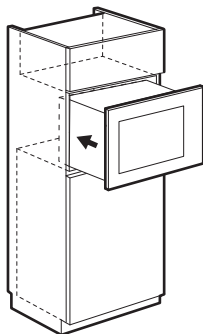

4. Отворите врата и помоћу шrafoва (B) причврстите микроталасну рерну за ормарић.

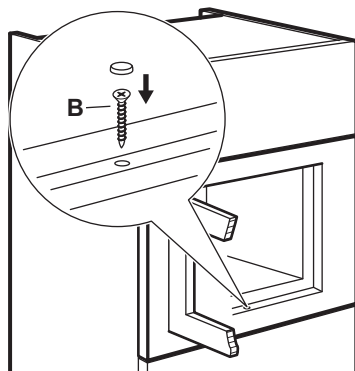

4. ОПИС ПРОИЗВОДА

4.1 Општи приказ

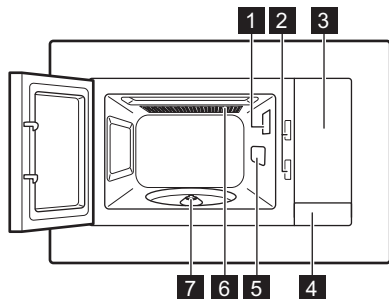

- 1 Лампица
- 2 Сигурносни систем за затварање врата
- 3 Командна табла
- 4 Отварач за врата
- 5 Поклопац на магнетрону
- 6 Гриловање
- 7 Осовина обртног постоља

❗ Овај производ испуњава захтеве европског стандарда EN55011. У складу са овим стандардом, овај производ је класификован као опрема групе 2 класе Б. Група 2 значи да опрема намерно генерише радио-фреквентну енергију у облику електромагнетног зрачења ради термичке обраде хране. Опрема класе Б значи да је опрема погодна за употребу у домаћинствима.

4.2 Командна табла

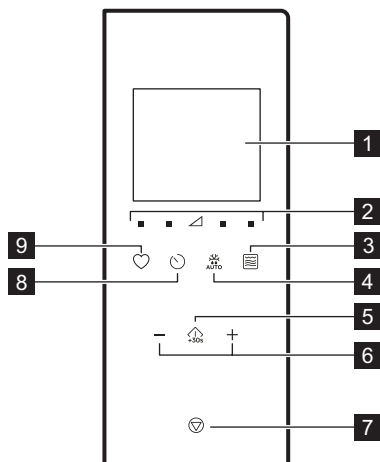

Симбол	Функција	Опис
1	—	Приказује подешавања и тренутно време.
2	■ ▲	Тастери за подешавање нивоа снаге микроталаса
3	☞	Функцијски тастери за гриловање
4	☂ АУТО	За одмрзавање хране према њеној тежини.

Симбол	Функција	Опис
5	⏮ +30s	Почетак / +30 секунди
6	—, +	Тастери за подешавање
7	⏹	За деактивирање уређаја или брисање подешавања кувања.
8	🕒	Часовник
9	♥	За брзо бирање аутоматске функције.

4.3 Прибор

Склоп обртног постоља

❗ За припрему хране у микроталасној пећници увек користите склоп обртног постоља.

Стаклена подлога и носач ротирајуће платформе.

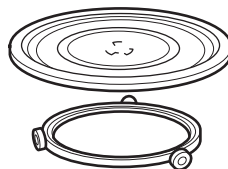

Решетка за гриловање

- Доња решетка за гриловање

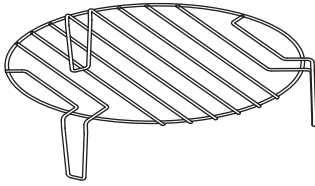

Користи се за: гриловање хране на ниској температури, конвекционо кување

5. ПРЕ ПРВЕ УПОТРЕБЕ

⚠ УПОЗОРЕЊЕ!

Погледајте поглавља о безбедности.

5.1 Уклањање заштитне фолије

Уклоните заштитну фолију са оквира пре коришћења уређаја.

5.2 Прво чишћење

⚠ УПОЗОРЕЊЕ!



Погледајте одељак „Нега и чишћење“.

- Уклоните сву додатну опрему из апарата.
- Очистите унутрашњост уређаја влажном меком крпом, а затим је пажљиво обришите сувом тканином.

5.3 Предгревање

⚠ УПОЗОРЕЊЕ!

Претходно загрејте уређај пре прве употребе.

1. Притисните  више пута да бисте подесили функцију роштиља .
2. Оставите уређај да ради укупно 30 мин како би се уклонили непријатни мириси из процеса производње.
3. Отвори врата и пустите да се охлади.
4. Очистите унутрашњост уређаја влажном меком крпом, а затим је пажљиво обришите сувом тканином.

Уређај може да испушта непријатан мирис и дим током првих неколико употреба. Ово је нормално и не значи да постоји квар. Побрините се да проток ваздуха у соби буде довољан.

6. СВАКОДНЕВНА УПОТРЕБА

⚠ УПОЗОРЕЊЕ!

Погледајте поглавља о безбедности.

6.1 Опште информације о коришћењу уређаја

- Након што искључите уређај, пустите да храна одстоји неколико минута.
- Пре припреме хране уклоните алуминијумску фолију амбалаже, металне посуде итд.

Кување

- По могућству, храну кувајте прекривену одговарајућим материјалом за микроталасну пећницу. Храну припремајте откривену само ако желите да буде хрскава.
- Немојте да прекувате јела тако што ћете изабрати подешавања снаге која су превисока и предугачко време кувања. Храна може да се пресуши, прегори или изазове пожар.
- Уређај немојте користити за кување јаја или пужева у љусци, јер они могу да

експлодирају. Када пржите јаја, прво пробушите жуманце.

- Пре печења, на неколико места пробушите виљушком кожицу или ољуштите намирнице као што су кромпир, парадајз, кобасице и сличне како не би експлодирале.
- За охлађену или смрзнуту храну подесите дуже време кувања.
- Јела са сосом треба да се промешају с времена на време.
- Поврће које има чврсту структуру, као на пример шаргарепа, грашак или карфиол, мора да се кува у води.
- Окрените веће комаде хране када прође половина времена печења.
- Ако је могуће, поврће исеците на комаде сличне величине.
- Користите равно, широко посуђе.
- Немојте користити посуђе направљено од порцелана, керамике или земљано посуђе са неглазираним дном или малим отворима, нпр. на ручкама. Влага може доћи до ових отвора и проузроковати пуцање посуђа када се оно загреје.
- Стаклени тањир за кување је неопходан за функционисање микроталасне рерне. Ставите на њега храну или течности.

Одмрзавање меса, живине, рибе

- Распаковане смрзнуте намирнице ставите у дубок тањир или сличну посуду у којој ће се скупљати одмрзнута течност.

Погодни материјали и посуђе за кување

Посуђе/материјал	Микроталасна пећница			Гриловање
	Одмрзавање	Загревање	Кување	
Ватростално стакло и порцелан без металних компоненти, нпр. Ругех, стакло отпорно на топлоту	✓	✓	✓	✓
Неватростално стакло и порцелан ¹⁾	✓	х	х	х
Стакло и стаклена керамика направљена од материјала који може да се користи у рерни/за одмрзавање (нпр. аркофлам), полица за грил	✓	✓	✓	✓
Керамика ²⁾ , земљано посуђе ²⁾	✓	✓	✓	х
Пластика отпорна на топлоту до 200°C ³⁾	✓	✓	✓	х
Картон, папир	✓	х	х	х
Приањајућа фолија	✓	х	х	х

- Окрените храну када прође половина времена одмрзавања. По могућству је поделите, а затим уклоните делове који су почели да се одмрзавају.

Одмрзавање путера, порција колача, кварк сира

- Немојте у потпуности да одмрзавате храну у уређају, већ је оставите да се одмрзне на собној температури. Ово даје уједначене резултате. Пре одмрзавања, уклоните сву металну или алуминијумску амбалажу.

Одмрзавање воћа, поврћа

- Ако воће и поврће треба да остане сирово, немојте их до краја отапати у уређају. Оставите да се одмрзну на собној температури.
- За кување воћа и поврћа без претходног одмрзавања користите већу јачину микроталаса.

Готова јела

- Готова јела можете припремати у уређају само уколико је њихова амбалажа прикладна за коришћење у микроталасним рернама.
- Морате се придржавати упутстава произвођача која су одштампана на паковању (нпр. уклоните металне поклопце и пробушите пластичну фолију).

Посуђе/материјал	Микроталасна пећница			Гриловање
	Одмрзавање	Загревање	Кување	
Фолија за печење са затварањем које је безбедно за коришћење у микроталасној пећници ³⁾	✓	✓	✓	х
Посуђе за печење које је израђено од метала, нпр. емајла, ливеног гвожђа	х	х	х	✓
Плехови за печење обложени црним латексом или силиконом ³⁾	х	х	х	✓
Плех за печење	х	х	х	✓
Посуђе које служи да се храна у њима запече, нпр. тигањ за припрему хрскавих јела или подлога за печење хрскаве корице	х	✓	✓	х
Готова јела у амбалажи ³⁾	✓	✓	✓	✓

¹⁾ Без сребрне, златне, платинасте или металне пресвлаке/украса

²⁾ Без кварца или металних компоненти, или глазура које садрже метале

³⁾ Обавезно се придржавајте упутства произвођача у вези са максималним температурама.





✓ **погодно**

х **није погодно**

6.2 Укључивање и искључивање микроталасне пећнице



⚠ ОПРЕЗ

Немојте дозволити да микроталасна рерна ради уколико у њој нема намирница.

1. Притискајте  или  да бисте подесили ниво снаге. Да бисте изабрали одговарајући ниво, погледајте табелу испод.
2. Притисните  или  да бисте подесили време кувања.
3. Притисните  да бисте потврдили и активирали микроталасну рерну.



6.3 Табеле подешавања снаге

Микроталасна пећница

Снага микроталаса	Нис	Средње ниска	Средња	Средње висока	Вис
Дисплеј	 100 Watt	 300 Watt	 500 Watt	 700 Watt	 900 Watt





Да бисте отказали подешавања притисните .

Да бисте деактивирали микроталасну рерну:

- сачекајте да се микроталасна рерна аутоматски деактивира када време истекне. На дисплеју се приказује 0:00.
- отворите врата. Микроталасна рерна се аутоматски зауставља. Затворите врата и притисните  да бисте наставили са припремом хране. Користите ову опцију да бисте проверили храну.
- притисните .

 Када се микроталасна рерна аутоматски деактивира, чује се звучни сигнал.



Гриловање и комбиновано кување

Притисните	Дисплеј	Подешавање снаге
		
1 пут		Грил 100%
2 пута		Микроталаси 36% Гриловање 64%
3 пута		Микроталаси 55% Гриловање 45%
4 пута	900 WATT	Микроталаси 100%

6.4 Брзи почетак



i Максимално време кувања је 95 минута.

Микроталасну рерну можете брзо да активирате на неки од следећих начина.

- Притисните  да бисте активирали микроталасну рерну на 30 секунди при пуној снази. Време кувања се повећава за 30 секунди сваки пут када поново притиснете дугме.
- Притисните једном . Притисните тастере за подешавање да бисте подесили време кувања. Притисните  да бисте активирали микроталасну рерну при пуној снази.

6.5 Гриловање и комбиновано кување

Погледајте табеле за подешавање снаге.



1. Притисните  неколико пута да бисте подесили функцију Гриловање или Комбиновано кување.
2. Притисните тастере за подешавање да бисте подесили време.
3. Притисните  да бисте потврдили и активирали микроталасну рерну.

i Чућете звучни сигнал када истекне половина предвиђеног времена за кување. Можете окренути храну.

6.6 Одмрзавање

1. Притискајте  да бисте одабрали врсту намирнице.

Симбол	Функција
	Одлеђени хлеб
	Одлеђено месо
	Одлеђена риба
	Одмрзнуто поврће

2. Притисните  и  да бисте подесили тежину. Време се подешава аутоматски.
3. Притисните  да бисте потврдили и активирали микроталасну рерну.

6.7 Припрема јела уз неколико функција које се међусобно смењују

Можете подесити уређај да извршава функције и низу. Кување може да се уради у до три фазе, а ако је једна од њих одмрзавање, она се мора подесити као прва фаза.

Пример: Одмрзавање и Микроталасна пећница:

1. Притисните  и изаберите храну.
2. Притисните  или  да бисте изабрали тежину.
3. Притисните  или  да подесите ниво снаге.
4. Притисните  или  да бисте подесили време кувања.

Да бисте подесили трећу фазу, поновите кораке 3 и 4.

5. Притисните  да потврдите.

Дисплеј одбројава време. Када чујете звучни сигнал током одмрзавања, окрените или прераспоредите храну.



6.8 Омиљено

Можете да сачувате ваша 3 омиљена подешавања.

Користите ову функцију да бисте меморисали подешавање које често користите на овој микроталасној рерни.



1. Подесите функцију и параметре које желите да сачувате.

Прочитајте упутство за коришћење функције коју желите да подесите.

2. Притисните  и држите 2 секунде. Звучни сигнал.
3. Притисните  да потврдите и сачувате.

Можете променити сачуване омиљене опције. Притисните  и промените функцију или параметре следећи горенаведене ко-раке.

Коришћење Омиљеног програма

1. У режиму приправности притискајте  да бисте изабрали подешавање 1, 2 или 3.
2. Притисните  да бисте активирали микроталасну пећницу.

Омиљени мени

Јело	Тежина	Дисплеј
Омекшава-ње путера	50 g	50 g
	100 g	100 g
	150 g	150 g
	200 g	200 g
	250 g	250 g
Топљење чоколаде	100 g	100 g
	150 g	150 g
	200 g	200 g
Блато тор-та	1 шоља	1
	2 шоље	2
	3 шоље	3
	4 шоље	4

7. КОРИШЋЕЊЕ ПРИБОРА

УПОЗОРЕЊЕ!

Погледајте поглавља о безбедности.

7.1 Постављање склопа обртног постоља

ОПРЕЗ

Немојте кувати нити подгревати намирнице без склопа обртног постоља. Користите само оригинални склоп обртног постоља који сте добили уз микроталасну пећницу.

 Немојте никада кувати храну непо-средно на стакленом тањиру за кување.

1. Ставите ваљкасту вођицу око осовине обртног постоља.
2. Ставите стаклени тањир за кување на ваљкасту вођицу.

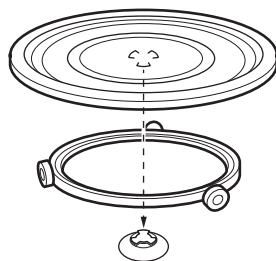

7.2 Убацавање решетке за гриловање

ОПРЕЗ



Решетка за гриловање не може да се користи са функцијом микроталасне пећнице. Постоји ризик од оштећења уређаја. Решетку за гриловање користите само са функцијом „Гриловање“.

Ставите решетку за гриловање на ротирајућу платформу.

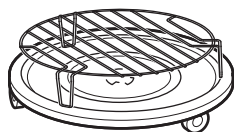



8. ДОДАТНЕ ФУНКЦИЈЕ

8.1 Блокада за безбедност деце

Функција блокаде за безбедност деце спречава случајно коришћење микроталасне рерне.

Притисните и држите  3 секунде. Звучни сигнал.

Када је активна блокада за безбедност деце, дисплеј показује .

Да бисте деактивирали блокаду за безбедност деце, притисните и држите  3 секунде.

Звучни сигнал.

8.2 Кухињски тајмер

Можете да подесите максимално 95 минута.

 Када је активна функција Кухињски тајмер, није могуће подесити ниједан други програм.

1. Притисните .
2. Притисните тастере за подешавање да бисте подесили време.



Након 2 секунде тајмер аутоматски стартује.



Тајмер престаје да ради када отворите врата или паузирате уређај. Када наставите са кувањем, тајмер се враћа на раније подешено време.

Када подешено време истекне, оглашава се звучни сигнал.

8.3 Подешавање сата



 Време можете да подесите на 12-часовни или 24-часовни систем.

1. Притисните  док се на дисплеју не појави формат 12Н или 24Н.
2. Притисните тастере за подешавање и унесите број сати.
3. Притисните  да бисте потврдили.
4. Притисните тастере за подешавање и унесите број минута.
5. Притисните  да бисте потврдили.

 Ако не желите да сат буде видљив на дисплеју, притисните  док се на њему не појави ИСКЉУЧЕНО, а затим притисните  да бисте потврдили. На дисплеју је приказано 00:00 и он ће се аутоматски искључити за 5 мин.

8.4 Искључивање звука

Ова функција вам омогућава да искључите звук.

1. Отворите врата.
2. Притисните и држите  и притисните истовремено . Приказује се OFF.
3. Затворите врата.

Да бисте искључили звук, поновите поступак описан изнад. Приказује се ON.

9. НАПОМЕНЕ И САВЕТИ

⚠ УПОЗОРЕЊЕ!

Погледајте поглавља о безбедности.

9.1 Савети за кување у микроталасној пећници

Проблем	Решење
Не можете пронаћи детаље о количини припремљене хране.	Потражите сличну врсту хране. Повећајте или скратите време кувања према следећем правилима: <ul style="list-style-type: none">• Дупла количина готово дупло време.• Половина количине је пола времена.
Храна је постала превише сува.	Поставите краће време кувања или изаберите нижу снагу микроталасне пећнице.
Храна није одмрзнута, врућа или скувана када време истекне.	Поставите дужи временски период кувања или већу снагу. Имајте на уму да код великих јела треба више времена.
Када време кувања истекне, храна је прегрејана споља, али још увек није готова изнутра.	Следећи пут поставите нижу снагу и дужи период. Промешајте течности на половини кувања, нпр. супу.
Резултати кувања пиринча су лоши.	Да бисте добили боље резултате за пиринач, користите равну, широку посуду.

9.2 Одмрзавање

Печење увек одмрзавајте са масном стражом окренутом надоле.

Немојте одмрзавати месо које је покривено, јер ће се тако месо пећи уместо да се одмрзава.

Живину у једном комаду увек одмрзавајте са грудима окренутих надоле.

9.3 Кување

Охлађено месо и живинско месо извадите из фрижидера најмање 30 минута пре кувања.

Месо, живинско месо, рибу и поврће оставите после кувања да се охлади покривено.

Рибу премажите са мало уља или истопљеног маслаца.

Све врсте поврћа треба кувати при пуној снази микроталаса.

Додајте 30 - 45 мл хладне воде на сваких 250 г поврћа.

Пре кувања исецајте свеже поврће на комаде једнаке величине. Сво поврће пеците у посуди са поклопцем.

9.4 Подгревање

Приликом подгревања запакованих готових јела увек се придржавајте упутстава одштампаних на паковању.

9.5 Гриловање

За гриловање пљоснате хране на средини решетке за гриловање.

Када истекне половина подешеног времена, окрените храну и наставите са гриловањем.

9.6 Комбиновано кување

Режим комбинованог кувања користите да бисте код одређених намирница задржали хрскавост.

На пола времена кувања окрените храну и наставите са кувањем.

Постоје 2 режима комбинованог кувања. Сваки режим комбинује функције микроталасне рерне и грила у различитом трајању и на различитим нивоима јачине.

10. НЕГА И ЧИШЋЕЊЕ

⚠ УПОЗОРЕЊЕ!

Погледајте поглавља о безбедности.

10.1 Напомене и савети за чишћење

- Очистите предњу страну уређаја меком крпом, топлом водом и средством за чишћење.
- За чишћење металних површина користите уобичајено средство за чишћење.
- Очистите унутрашњост уређаја након сваке употребе како бисте га одржали у добром стању. Редовно уклањајте остатке хране. Потрудите се да уклоните вишак паре/влаге.

- Очистите тврдокорну нечистоћу специјалним средством за чишћење.
- Редовно чистите сав прибор и оставите га да се осуши. Користите меку крпу са топлом водом и средством за чишћење.
- Да бисте омекшали скореле остатке, ставите чашу воде у микроталасну на најјаче током 2 до 3 минута да вода проври.
- Да бисте уклонили непријатне мирисе, у чашу воде убаците 2 кашике лимуновог сока, промешајте и ставите у микроталасну током 5 минута док вода проври.

11. РЕШАВАЊЕ ПРОБЛЕМА

УПОЗОРЕЊЕ!

Погледајте поглавља о безбедности.

11.1 Шта учинити ако...

Проблем	Могући узрок	Решење
Уређај не ради.	Уређај није прикључен на мрежу.	Укључите апарат у струју.
Уређај не ради.	У случају нестанка струје.	Проверите осигурач или главни прекидач наставе да прекидају струјно коло, обратите се квалификованом електричару.
Уређај не ради.	Врата нису добро затворена.	Проверите да ли нешто блокира врата.
Сијалица не ради.	Лампа је неисправна.	Сијалица се мора заменити.
Дисплеј приказује  .	Блокада за безбедност деце је активна.	Деактивирајте блокаду за безбедност деце. Задржите  на 3 секунде.
У унутрашњости рерне се појављују варнице.	У унутрашњости је метални посуда или посуда са металном оплатом.	Извадите јело из уређаја.
У унутрашњости рерне се појављују варнице.	Унутра се налази метални штапић или парче алуминијумске фолије која додирује унутрашње зидове.	Постарајте се да штапић или фолија не додирују унутрашње зидове.
Чује се као да склоп обртног постоља гребе или меље унутар рерне.	Испод стакленог тањира за кување налазе се остаци хране или се нагомилала прљавштина.	Очистите површину испод стакленог тањира за кување.
Уређај престаје да ради без икаквог видљивог разлога.	Дошло је до квара.	Уколико се случај понови, позовите овлашћени сервисни центар.

11.2 Подаци о сервисирању

Уколико не можете сами да пронађете решење проблема, обратите се продавцу или овлашћеном сервисном центру.

Подаци потребни сервисном центру налазе се на плочици са техничким карактеристикама. Натписна плочица се налази на уређају. Немојте да уклањате плочицу са техничким карактеристикама са уређаја.

Препоручујемо вам да овде запишете податке:

Модел (MOD.)
.....

Број производа
(PNC)
.....

Серијски број (S.N.)
.....

12. ENERGETSKA EFIKASNOST

12.1 Информације о производу за потрошњу енергије и максимално време за достизање применљивог режима мале снаге

Потрошња енергије у стању приправности са укљученим дисплејем	0,8 W
---	----------

Потрошња енергије у стању приправности са искљученим дисплејем	0,5 W
--	----------

Уређај је тестиран према: EN 50564.

13. ЕКОЛОШКА ПИТАЊА

Рециклирајте материјале означене симболом . Ставите амбалажу у одговарајуће контејнере да бисте је рециклирали. Помозите у заштити животне средине и људског здравља рециклирањем отпада који потиче од електричних и електронских уре-

ђаја. Не одлажите уређаје означене симболом  заједно са кућним отпадом. Однесите производ локалној служби за рециклажу или се обратите локалној администрацији.

1. VARNOSTNE INFORMACIJE.....	226	8. DODATNE FUNKCIJE.....	237
2. VARNOSTNA NAVODILA.....	228	9. NAMIGI IN NASVETI.....	238
3. NAMESTITEV.....	229	10. SKRB IN ČIŠČENJE.....	238
4. OPIS IZDELKA.....	231	11. ODPRAVLJANJE TEŽAV.....	239
5. PRED PRVO UPORABO.....	232	12. ENERGIJSKA UČINKOVITOST.....	240
6. DNEVNA UPORABA.....	233	13. SKRB ZA OKOLJE.....	240
7. UPORABA DODATNE OPREME.....	236		

1. ⚠ VARNOSTNE INFORMACIJE

Pred namestitvijo in uporabo naprave natančno preberite priložena navodila. Proizvajalec ni odgovoren za poškodbe ali škodo, nastalo zaradi nepravilne namestitve ali uporabe. Navodila vedno shranite na varnem in dostopnem mestu za poznejšo uporabo.

1.1 Varnost otrok in ranljivih oseb

⚠ UPOZORNENIE!

Nevarnost zadušitve, poškodb ali trajne invalidnosti.

- To napravo lahko otroci od osmega leta naprej ter osebe z zmanjšanimi telesnimi, čutnimi ali razumskimi sposobnostmi ali s pomanjkanjem izkušenj ter znanja uporabljajo le pod nadzorom ali če so dobile ustrezna navodila glede varne uporabe naprave in če se zavedajo nevarnosti, ki obstajajo. Otroci, mlajši od osem (8) let, ter osebe z visoko stopnjo invalidnosti se ne smejo približevati napravi, če niso pod nenehnim nadzorom.
- Otroci morajo biti pod nadzorom, da se z napravo ne igrajo.
- Vso embalažo hranite zunaj dosega otrok in jo ustrezno zavržite.
- OPOZORILO: Naprava in dostopni deli med uporabo postanejo vroči. Med uporabo in hlajenjem naprave naj bo naprava izven dosega otrok in hišnih ljubljencev.
- Če je naprava opremljena z zaščito za otroke, mora biti zaščita vklopljena.
- Otroci ne smejo izvajati čiščenja in uporabniškega

vzdrževanja naprave, če ni zagotovljen nadzor.

1.2 Splošna varnost

- Ta naprava je namenjena le kuhanju.
- Ta naprava je namenjena zgolj uporabi v gospodinjstvu v notranjem okolju.
- Ta naprava se lahko uporablja v pisarnah, hotelskih sobah, sobah motelov, kjer nudijo prenočišča z zajtrkom, kmečkih turizmih in drugih podobnih nastanitvenih objektih, kjer takšna uporaba ne presega (povprečnih) ravni domače uporabe.
- **OPOZORILO:** Naprava in dostopni deli med uporabo postanejo vroči. Paziti je treba, da se ne dotikate grelnih elementov.
- **OPOZORILO:** Kakršen koli servisni poseg ali popravilo, ki vključuje odstranitev pokrova za zagotavljanje zaščite proti izpostavljenosti energiji mikrovalov, lahko izvedejo le usposobljene osebe.
- **OPOZORILO:** Če so vrata ali vratna tesnila poškodovana, se naprave ne sme uporabljati, dokler je ne popravi usposobljena oseba.
- **OPOZORILO:** Tekočin in drugih živil ne segrevajte v zaprtih posodah. Pri tem lahko pride do eksplozije posod.
- Če je napajalni kabel poškodovan, ga mora zamenjati proizvajalec, pooblaščen servisni center ali druga strokovno usposobljena oseba, da se izognete nevarnosti električnega udara.
- Pred vsakršnim vzdrževanjem izklopite napravo in iztaknite vtič iz vtičnice.
- Vedno si nadenite zaščitne rokavice, ko opremo in pekače jemljete iz ali jih nameščate v pečico.
- Naprave ne upravljajte z zunanjo programsko uro ali z ločenim sistemom za daljinsko upravljanje.
- Kovinska posoda za hrano in pijačo ni dovoljena med pripravo jedi z mikrovalovi.
- Uporabljajte samo pripomočke, ki so primerni za uporabo v mikrovalovnih pečicah.
- Pri segrevanju hrane v plastičnih ali papirnatih posodah nadzorujte napravo zaradi morebitnega vžiga.
- Naprava je namenjena za segrevanje hrane in pijač. Sušenje hrane ali oblačil in

segrevanje grelnih podstavkov, copat, gobic, vlažnih krp in podobnega lahko povzroči telesne poškodbe, vžig ali požar.

- Če opazite izhajanje dima, izključite napravo ali izklopite njen vtič ter pustite vrata zaprta, da zadušite morebitne plamene.
- Segrevanje pijač z mikrovalovi lahko povzroči burno vretje z zamikom. Pri ravnanju s posodo je treba biti previden.
- Pred zaužitjem je treba premešati ali pretresti vsebino stekleničk za hranjenje in posodic z otroško hrano ter preveriti temperaturo, da se preprečijo opekline.
- Jajc v lupini in celih trdo kuhanih jajc se ne sme segrevati v napravi, saj lahko eksplodirajo, tudi po koncu segrevanja z mikrovalovi.
- Če ne vzdržujete čistoče naprave, lahko pride do po-

škodb površine, kar lahko negativno vpliva na življenjsko dobo naprave in povzroči nevarne okoliščine.

- Temperatura dostopnih površin je lahko med uporabo zelo visoka.
- Naprave ne vklopite, ko je prazna. Kovinski deli v notranjosti pečice lahko ustvarijo iskrenje.
- Napravo je treba redno čistiti, vse ostanke hrane pa odstraniti.
- Za čiščenje naprave ne uporabljajte parnega čistilnika.
- Za čiščenje steklenih vrat ne uporabljajte grobih čistilnih sredstev ali ostrega kovinskega strgala, da ne poškodujete stekla.
- Napravo uporabljajte z odprtimi okrasnimi vrati (če obstajajo).

2. VARNOSTNA NAVODILA

2.1 Montaža

UPOZORNENIE!

To napravo lahko namesti le strokovno usposobljena oseba.

- Odstranite vso embalažo.
- Ne nameščajte ali uporabljajte poškodovane naprave.

- Upoštevajte navodila za namestitev, priložena napravi.
- Pri premikanju naprave bodite pazljivi, ker je težka. Vedno uporabljajte zaščitne rokavice in priloženo obutev.
- Naprave ne vlecite za ročaj.
- Upoštevajte predpisano najmanjšo razdaljo do drugih naprav in enot.
- Napravo namestite na varno in primerno mesto, ki ustreza zahtevam za namestitev.

- Stranice naprave morajo biti nameščene ob napravah ali enotah z isto višino.

2.2 Priključitev na električno omrežje

UPOZORNENIE!

Nevarnost požara in električnega udara.

- Električno priključitev mora opraviti usposobljen električar.
- Naprava mora biti ozemljena.
- Preverite, ali so parametri s ploščice za tehnične navedbe združljivi z električno napetostjo omrežja.
- V primeru, ko za priključitev naprave uporabljate podaljšek, mora biti ta ozemljen.
- Pazite, da ne poškodujete vtiča in kabla. Za zamenjavo poškodovanega kabla se obrnite na servis ali električarja.
- Če želite izključiti napravo, ne vlecite za električni priključni kabel. Vedno povlecite za vtič.

2.3 Uporaba

UPOZORNENIE!

Nevarnost poškodbe, opeklin in električnega udara ali eksplozije.

- Ne spreminjajte specifikacij te naprave.
- Naprave med delovanjem ne puščajte brez nadzora.
- Ne pritiskajte odprtih vrat.
- Prepričajte se, da prezačevalne odprtine niso blokirane.
- Naprave ne uporabljajte kot delovno površino, notranjosti pa ne uporabljajte za shranjevanje.

2.4 Nega in čiščenje

UPOZORNENIE!

Nevarnost telesnih poškodb, požara ali škode na napravi.

- Pred vzdrževanjem izklopite napravo in iztaknite vtič iz glavne vtičnice.
- Napravo redno čistite, da preprečite nabiranje umazanije in poškodbo površine materiala.
- Ne dovolite, da bi se ostanki hrane ali čistil nabirali na tesnilnih površinah vrat.
- Preostala maščoba in hrana v napravi lahko med uporabo mikrovalovne funkcije povzročita požar ali iskrenje.
- Očistite napravo z vlažno mehko krpo. Uporabljajte samo nevtralna čistilna sredstva. Za čiščenje ne uporabljajte abrazivnih čistil, grobih gob, topil ali kovinskih predmetov.
- Če uporabljate razpršilo za čiščenje pečice, upoštevajte varnostna navodila z embalaže.

2.5 Servis

- Za popravilo naprave se obrnite na pooblaščen servisni center. Uporabite samo originalne rezervne dele.
- Obvestilo o žarnici/-ah v notranjosti tega izdelka in o rezervnih žarnicah, ki se prodajajo ločeno: Te žarnice so izdelane, da prenesejo skrajno zahtevne razmere v gospodinjstvih napravah, kot so temperatura, vibracije, vlaga; ali so izdelane za signalizacijo, da je naprava vklopljena. Niso namenjene za uporabo v drugih napravah in niso primerne za sobno razsvetljavo v gospodinjstvu.

2.6 Odstranjevanje

UPOZORNENIE!

Nevarnost poškodbe ali zadušitve.

- Izključite napravo iz napajanja.
- Odrežite električni priključni kabel tik ob napravi in napravo zavrzite.

3. NAMESTITEV

UPOZORNENIE!

Oglejte si poglavja o varnosti.

3.1 Splošne informacije

POZOR!

Ne uporabljajte nobenih razdelilnikov in podaljškov. To lahko vodi do pregrevanja in nevarnosti požara.

⚠ POZOR!

Višina namestitve mora znašati najmanj 85 cm.

- Mikrovalovna pečica je namenjena samo za vgradnjo. Namestiti jo morate na stabilno in ravno površino.
- Na mestu, kjer se nahaja mikrovalovna pečica, omarica ne sme imeti hrbtnih stranice.
- Mikrovalovno pečico postavite stran od pare, vročega zraka in vode.
- Če mikrovalovno pečico postavite preblizu radia ali televizorja, lahko povzročijo motnje v sprejetem signalu.
- Če mikrovalovno pečico prevažate v mrzlem vremenu, je ne vklopite takoj po namestitvi. Naj stoji pri sobni temperaturi in absorbira toploto.

3.2 Električna napeljava

Ta naprava je dobavljena z vtičem in napajalnim kablom.

Kabel ima ozemljitveno žico z ozemljitvenim vtičem. Vtič mora biti vstavljen v vtičnico, ki je pravilno nameščena in ozemljena. V primeru kratkega stika ozemljitev zmanjša nevarnost električnega udara.

3.3 Nameščanje mikrovalovne pečice

1. Preverite, ali mere pohištva ustrezajo razdaljam namestitve.

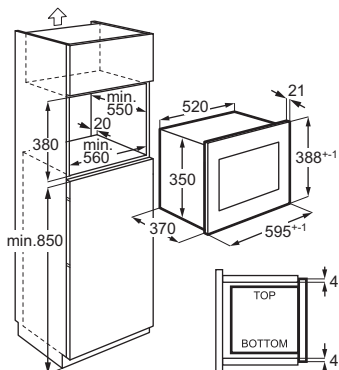
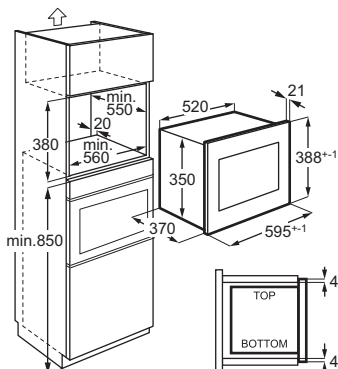

2. Na dno omarice položite šablono in preverite, ali se prilega. Če da, označite mesta za vijake. Odstranite šablono in pritrdite nosilec za vijaki (A) na označeno mesto.

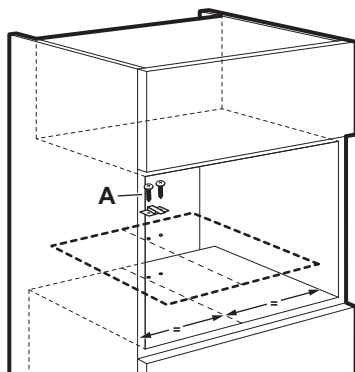

3. Namestite mikrovalovno pečico. Če ste namestili nosilec, se prepričajte, da zaklene hrbtno stran naprave.

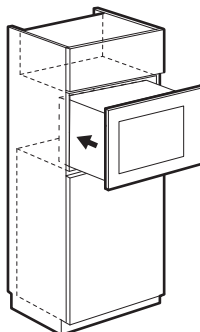

4. Odprite vrata in mikrovalovno pečico pritrdite na omarico z vijakom (B).

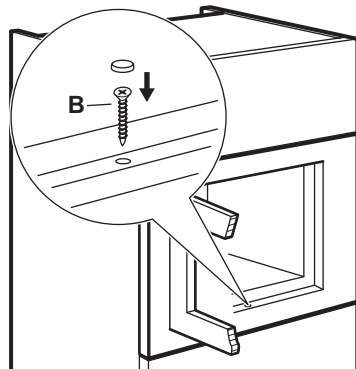

4. OPIS IZDELKA

4.1 Splošni pregled

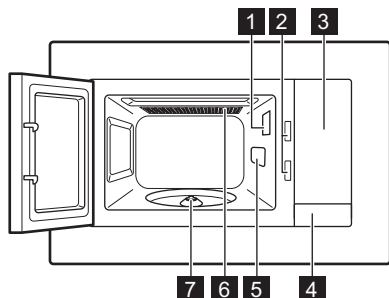





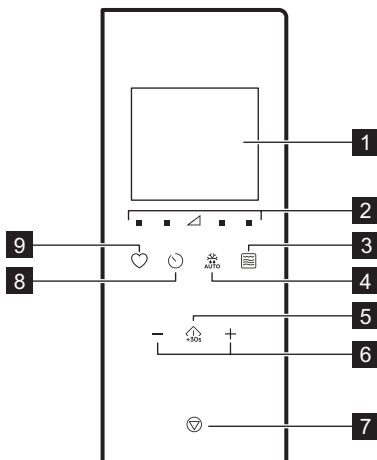

i Ta izdelek izpolnjuje zahteve evropskega standarda EN55011. V skladu s tem standardom je ta izdelek razvrščen kot oprema skupine 2, razreda B. Skupina 2 pomeni, da oprema namerno proizvaja radiofrekvenčno energijo v obliki elektromagnetnega sevanja za toplotno obdelavo živil. Oprema razreda B pomeni, da je oprema primerna za uporabo v gospodinjstvu.

- 1 Luč
- 2 Varnostni zaklepalni sistem
- 3 Nadzorna plošča
- 4 Odpiralo vrat
- 5 Pokrov valovoda
- 6 Žar
- 7 Gred vrtljive plošče

4.2 Nadzorna plošča



Simbol	Funkcija	Opis
1	—	Prikazovalnik Prikazuje nastavitve in trenutni čas priprave.
2		Omogočata nastavitve stopnje moči mikrovalov.
3		Za nastavitve funkcije mikrovalov/kombinirane priprave hrane/žara.
4		Za odtaljevanje živil glede na težo.
5		Za začetek delovanja naprave ali podaljšanje časa kuhanja za 30 sekund pri največji moči.
6	—, +	Tipki za nastavitve Za nastavitve časa, teže, temperature ali Kuharskega pomočnika.
7		Za izklop delovanja naprave ali izbris nastavitve priprave jedi.
8		Za nastavitve ure/opomnika.

Simbol	Funkcija	Opis
9		Za hitro izbiro samodejne funkcije.

4.3 Pripomočki

Pribor vrtljivega pladnja

- ① Za pripravo hrane v mikrovalovni pečici vedno uporabite pribor vrtljivega pladnja.

Steklen pladenj za pripravo jedi in nosilec vrtljivega pladnja.

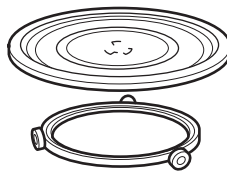

Rešetka za žar

- Nizka rešetka za žar

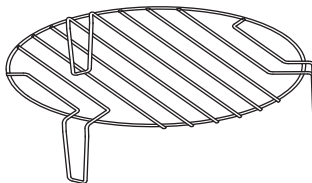

Uporabite za: pečenje hrane na žaru z nizko intenzivnostjo, konvekcijo

5. PRED PRVO UPORABO

⚠ UPOZORNENIE!

Oglejte si poglavja o varnosti.

5.1 Odstranjevanje zaščitne folije

Pred prvo uporabo odstranite zaščitno folijo z okvirja.

5.2 Začetno čiščenje

⚠ UPOZORNENIE!



Oglejte si poglavje »Vzdrževanje in čiščenje«.

- Iz naprave odstranite vso opremo.
- Notranjost aparata previdno očistite z vlažno mehko krpo.

5.3 Predgovor

UPOZORNENIE!

Pred prvo uporabo prazno napravo predhodno ogrevajte.

1. Za nastavitev funkcije žara  večkrat pritisnite .
2. Pustite, da naprava deluje za 30 min, da odpravi neprijetne vonjave zaradi postopka izdelave.

6. DNEVNA UPORABA

UPOZORNENIE!

Oglejte si poglavja o varnosti.

6.1 Splošne informacije o uporabi naprave

- Po izklopu naprave pustite hrano nekaj minut.
- Pred pripravo živil odstranite embalažo iz aluminijaste folije, kovinske posode itd.

Kuhanje

- Hrano kuhajte pokrito z materialom, primernim za uporabo v mikrovalovni pečici. Če želite, da jedi ostanejo hrustljave, jih pripravljajte brez pokrova.
- Moči in časa kuhanja ne nastavite previsoko, da ne razkuhate hrane. Hrana se lahko presuši, zažge ali povzroči požar.
- Naprave ne uporabljajte za kuhanje jajc ali polžev v lupini, ker lahko počijo. Pri pripravi ocvrtih jajc najprej prebodite rumenjake.
- Jedi s kožo ali z lupino, kot so krompir, paradižniki, klobase in podobna živila, pred kuhanjem večkrat prebodite z vilicami, da preprečite razpočenje.
- Za ohlajena ali zamrznjena živila nastavite daljši čas priprave jedi.
- Jedi z omako morate občasno premešati.
- Zelenjavo, ki ima trdno strukturo, kot je korenje, grah ali cvetača, je treba pripravljati v vodi.
- Večje kose približno po polovici časa kuhanja obrnite.
- Če je možno, narežite zelenjavo na podobno velike kose.
- Uporabljajte ploske, široke posode.
- Ne uporabljajte posode iz porcelana, keramike ali lončene posode z neglaziranim dnom ali majhnimi luknjami,

3. Odprite vrata in pustite, da se ohladi.
4. Notranjost aparata očistite z vlažno mehko krpo in jo previdno osušite.

Aparat lahko oddaja neprijetne vonjave in dim pri prvih nekaj uporabah. To je normalno in ne pomeni okvare. Prepričajte se, da je pretok zraka v prostoru zadosten.

npr. na ročajih. Vlaga lahko prodre v te luknje, zaradi česar lahko posoda ob segrevanju počí.

- Steklen pladenj za kuhanje je potreben za delovanje mikrovalovne pečice. Nanj položite hrano ali tekočino.

Odtaljevanje mesa, perutnine, rib

- Zamrznjeno, neovito hrano položite na majhen krožnik, ki ga postavite na posodo, tako da se lahko odtajana tekočina zbira v njej.
- Jed obrnite po polovici časa odtaljevanja. Če je mogoče, ločite in nato odstranite kose, ki so se začeli tajati.

Odtaljevanje masla, porcij peciva, svežih mlečnih izdelkov

- Živil ne odtajajte do konca v napravi, ampak pustite, da se odtajajo na sobni temperaturi. Tako se bodo bolj enakomerno odtajali. Pred odtaljevanjem odstranite vso kovinsko ali aluminijasto embalažo.

Odtaljevanje sadja in zelenjave

- Če želite, da sadje in zelenjava ostaneta surova, ju ne odtajajte do konca v napravi. Pustite, da se odtajajo na sobni temperaturi.
- Če želite sadje in zelenjavo kuhati brez predhodnega odtaljevanja, uporabite večjo moč mikrovalov.

Pripravljeni obroki

- Pripravljene obroke lahko pripravljate v napravi samo, če je embalaža primerna za uporabo v mikrovalovni pečici.
- Upoštevati morate navodila proizvajalca, natisnjena na embalaži (npr. odstranite kovinski pokrov in prebodite plastično folijo).

Primerna posoda in materiali

Posode za kuhanje/material	Mikrovalovi			Pečenje na žaru
	Odtaljevanje	Pogrevanje	Kuhanje	
Steklo in porcelan, namenjena za pečice, brez kovinskih delov, npr. nepregorno steklo, odporno proti vročini	✓	✓	✓	✓
Steklo in porcelan, ki nista namenjena za pečice ¹⁾	✓	x	x	x
Steklo in steklokeramična posoda iz materiala, primerne za pečice/odpornega proti zamrzovanju, rešetka žara	✓	✓	✓	✓
Keramika ²⁾ , lončena posoda ²⁾	✓	✓	✓	x
Plastika, odporna proti vročini do 200 °C ³⁾	✓	✓	✓	x
Karton, papir	✓	x	x	x
Prozorna folija	✓	x	x	x
Folija za pečenje z varnim zapiranjem, primernim za mikrovalovne pečice ³⁾	✓	✓	✓	x
Posode za pečenje, izdelane iz kovine, na primer emajl, lito železo	x	x	x	✓
Pekači, premazani s črnim lakom, ali s silikonom ³⁾	x	x	x	✓
Pekač za pecivo	x	x	x	✓
Posoda za peko, npr. ponev za pečenje ali pekač Crunch	x	✓	✓	x
Pripravljene obroki v embalaži ³⁾	✓	✓	✓	✓

¹⁾ Brez srebrnih, zlatih, platinastih ali drugih kovinskih površin/dekoracij

²⁾ Brez delov iz kremenca ali kovin ali glazur, ki vsebujejo kovine





³⁾ Glede najvišje temperature morate upoštevati navodila proizvajalca.

✓ primerno
ni primerno

6.2 Vklon in izklon mikrovalovne pečice



⚠ POZOR!

Mikrovalovna pečica naj ne deluje, če v njej ni hrane.

1. Pritisnite  ali , da nastavite stopnjo moči. Za izbiro ustrezne stopnje si oglejte spodnjo razpredelnico.
2. Pritisnite  ali , da nastavite čas priprave.
3. Pritisnite  za potrditev in vklop mikrovalovne pečice.

Za preklic nastavitve pritisnite .

Za izklon mikrovalovne pečice:

- počakajte, da se mikrovalovna pečica samodejno izklopi, ko se čas izteče. Na prikazovalniku se prikaže „0:00“.
- odprite vrata. Mikrovalovna pečica se samodejno zaustavi. Zaprite vrata in pritisnite  za nadaljevanje priprave hrane. To funkcijo uporabite za preverjanje hrane.
- pritisnite .

 Ko se mikrovalovna pečica samodejno izklopi, se oglasi zvočni signal.



6.3 Razpredelnici nastavitve moči

Mikrovalovi

Moč mikrovalov	Nizka	Sred. nizka	Srednja	Sred. visoka	Visoka
Prikazovalnik	■ 100 Watt	■ 300 Watt	△ 500 Watt	■ 700 Watt	■ 900 Watt

Žar in kombinirana priprava



Pritisnite

	Prikazovalnik	Nastavitev moči
Enkrat		Žar 100 %
2-krat		Mikrovalovi 36 % Žar 64 %
3-krat		Mikrovalovi 55 % Žar 45 %
4-krat	900 WATT	Mikrovalovi 100 %

6.4 Hitri vklop



➊ Najdaljši čas priprave hrane je 95 minut.

Mikrovalovno pečico lahko hitro vklopite na naslednje načine.

- Pritisnite , da vklopite mikrovalovno pečico za 30 sekund s polno močjo. Z vsakim dodatnim pritiskom tipke se čas priprave podaljša za 30 sekund.
- Enkrat pritisnite . S tipkama za nastavitev nastavite čas kuhanja. Pritisnite  za vklop mikrovalovne pečice s polno močjo.

6.5 Žar in kombinirana priprava hrane





Oglejte si razpredelnice za nastavitev moči.



1. Pritiskajte , da nastavite funkcijo Žar ali Kombinirana priprava.
2. Pritisnite tipki za nastavitev, da nastavite čas.
3. Pritisnite  za potrditev in vklop mikrovalovne pečice.

➊ Po polovici časa kuhanja se oglasi zvočni signal. Hrano lahko obrnete.

6.6 Odtaljevanje

1. Pritiskajte , da izberete vrsto jedi.







Simbol	Funkcija
	Odtaljevanje kruha
	Odtaljevanje mesa
	Odtaljevanje ribe
	Odtaljevanje zelenjave

2. Pritisnite  in  za nastavitev teže. Čas se samodejno nastavi.
3. Pritisnite  za potrditev in vklop mikrovalovne pečice.

6.7 Večstopensko kuhanje

Napravo lahko nastavite tako, da funkcije izvaja zaporedno. Kuhanje je mogoče v največ treh fazah, in če je ena od njih odtaljevanje, jo je treba nastaviti kot prvo fazo.

Primer: Odtaljevanje in mikrovalovna pečica

1. Pritisnite  in izberite hrano.
2. Pritisnite  ali  za izbiro teže.
3. Pritisnite  ali  za izbiro stopnje moči.
4. Pritisnite  ali  za nastavitev časa kuhanja.

Da nastavite tretjo stopnjo, ponovite koraka 3 in 4.

5. Pritisnite  za potrditev.

Prikazovalnik odšteva čas. Ko v načinu odtaljevanja zaslišite zvočni signal, obrnite hrano ali jo prerazporedite.

6.8 Priljubljene



Shranite lahko 3 najljubše nastavitve.

To funkcijo uporabite za shranitev nastavitve, ki jo pogosto uporabljate z mikrovalovi.



1. Nastavite funkcijo in parametre, ki jih želite shraniti.

Oglejte si postopek za funkcijo, ki jo želite nastaviti.

2. Pritisnite  in ga držite 2 sekundi. Oglasi se zvočni signal.

3. Pritisnite  za potrditev in shranjevanje. Spremenite lahko shranjene priljubljene. Pritisnite  in z istim postopkom spremenite funkcijo ali parametre.

Uporaba priljubljenega programa

1. V stanju pripravljenosti večkrat pritisnite , da izberete nastavev 1, 2 ali 3.
2. Pritisnite , da vklopite mikrovalovno pečico.

Priljubljeni meni

Jed	Teža	Prikazovalnik
Mehčanje masla	50 g	50 g
	100 g	100 g
	150 g	150 g
	200 g	200 g
	250 g	250 g
Topljenje čokolade	100 g	100 g
	150 g	150 g
	200 g	200 g
Črni kolač	1 skodelica	1
	2 skodelici	2
	3 skodelice	3
	4 skodelice	4

7. UPORABA DODATNE OPREME

UPOZORNENIE!

Oglejte si poglavja o varnosti.

7.1 Vstavljanje pribora vrtljivega pladnja

POZOR!

Hrane ne kuhajte brez pribora vrtljivega pladnja. Uporabite samo pribor vrtljivega pladnja, priložen mikrovalovni pečici.

 Hrane nikoli ne pripravljajte neposredno na steklenem pladnju za kuhanje.

1. Vodilo na kolescih namestite okrog gredi vrtljivega pladnja.
2. Namestite stekleni pladenj za kuhanje na vodilo na kolescih.

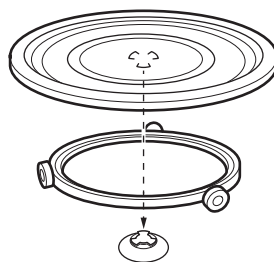

7.2 Kako vstaviti rešetko za žar

POZOR!



Rešetka za žar se ne more uporabljati s funkcijo mikrovalovne pečice. Obstaja nevarnost poškodbe naprave. Rešetko za žar uporabljajte samo s funkcijo žara.

Rešetko za žar postavite na pribor vrtljivega pladnja.

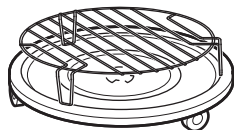



8. DODATNE FUNKCIJE

8.1 Otroško varovalo

Otroško varovalo preprečuje nenameren vklop funkcij mikrovalovne pečice.

Pritisnite in držite  3 sekunde. Oglasi se zvočni signal.

Ko je otroško varovalo vklopljeno, se na prikazovalniku prikaže .

Če želite izklopiti otroško varovalo, pritisnite in držite  3 sekunde.

Oglasi se zvočni signal.

8.2 Kuhinjski časovnik

Nastavite lahko največ 95 minut.

 Ko je vklopljena funkcija Kuhinjski časovnik, ni mogoče nastaviti nobenega drugega programa.

1. Pritisnite .
2. Pritisnite tipki za nastavev, da nastavite čas.



Po dveh sekundah se časovnik samodejno zažene.



Časovnik neha delovati, ko odprete vrata ali prekinete delovanje naprave. Ko nadaljujete s kuhanjem, se časovnik vrne na predhodno nastavljen čas.

Ob doseženem nastavljenem času se oglasi zvočni signal.

8.3 Nastavitev ure



 Uro lahko nastavite v 12-urnem ali 24-urnem sistemu.

1. Pritiskajte , dokler se ne prikaže format 12H ali 24H.
2. Pritisnite tipki za nastavev, da vnesete število ur.
3. Pritisnite  za potrditev.
4. Pritisnite tipki za nastavev, da vnesete število minut.
5. Pritisnite  za potrditev.

 Če ne želite, da je na prikazovalniku vidna ura, pritisnite , dokler se na prikazovalniku ne prikaže IZKLOP in pritisnite  za potrditev. Na prikazovalniku se prikaže 00:00 in se samodejno izklopi po 5 min.

8.4 Utišanje zvoka gumba na dotik

Funkcija omogoča izklop zvoka gumba na dotik.

1. Odprite vrata.
2. Pritisnite in držite  ter hkrati pritisnite . Prikaže se OFF.
3. Zaprite vrata.

Za vklop zvoka ponovite zgornji postopek. Prikaže se ON.

9. NAMIGI IN NASVETI

UPOZORNENIE!

Oglejte si poglavja o varnosti.

9.1 Nasveti za kuhanje v mikrovalovni pečici

Težava	Rešitev
Podatkov o količini pripravljene hrane ni mogoče najti.	Poiščite podobno vrsto hrane. Povečajte ali skrajšajte čas kuhanja v skladu z naslednjim pravilom: <ul style="list-style-type: none">• Dvojna količina pomeni hkrati skoraj dvakrat daljši čas.• Polovična količina je pol manj časa.
Hrana je postala preveč suha.	Nastavite krajši čas kuhanja ali izberite nižjo moč mikrovalovne pečice.
Ko se čas konča, hrana ni odmrznjena, vroča ali kuhana.	Nastavite daljši čas kuhanja ali večjo moč. Upoštevajte, da velike jedi potrebujejo daljši čas.
Po koncu časa kuhanja se hrana na zunanji strani pregreje, vendar v notranjosti še vedno ni pripravljena.	Naslednjič nastavite nižjo moč in daljši čas. Na polovici premešajte tekočine, na primer juho.
Rezultati kuhanja riža so slabi.	Za boljše rezultate za riž uporabite ravno, široko posodo.

9.2 Odtaljevanje

Pečenko vedno odtajajte z maščobno stranjo navzdol.

Mesa ne tajajte pokritega, ker se lahko skuha in ne odtaja.

Perutnino vedno odtajajte s prsno stranjo navzdol.

9.3 Kuhanje

Ohlajeno meso in perutnino vedno vzemite iz hladilnika vsaj 30 minut pred pripravo.

Meso, perutnina, ribe in zelenjava naj po kuhanju ostanejo pokriti.

Ribo namažite z malo olja ali s stopljenim maslom.

Vso zelenjavo morate kuhati pri polni moči mikrovalov.

Dolijte 30 - 45 ml hladne vode za vsakih 250 g zelenjave.

Svežo zelenjavo pred kuhanjem narežite na enakomerne kose. Vso zelenjavo kuhajte pokrito v posodi.

9.4 Pogrevanje

Ko pogrevate pripravljene obroke, vedno upoštevajte navodila z embalaže.

9.5 Mali žar

Ploske jedi pecite na sredini rešetke za žar.

Po polovici nastavljenega časa jed obrnite in nadaljujte s pečenjem.

9.6 Kombinirano

Nastavitev Kombinirano uporabite, če želite ohraniti hrustljivost nekaterih jedi.

Po polovici časa pečenja jed obrnite in nadaljujte s pečenjem.

Za nastavitev Kombinirano sta na voljo dva načina. Vsak način združuje funkciji mikrovalov in žara z različnim trajanjem in stopnjami moči.

10. SKRB IN ČIŠČENJE

UPOZORNENIE!

Oglejte si poglavja o varnosti.

10.1 Opombe in nasveti za čiščenje

- Sprednji del naprave očistite z mehko krpo, toplo vodo in čistilom.
- Za čiščenje kovinskih površin uporabite običajno čistilo.

- Notranjost naprave očistite po vsaki uporabi, da ostane v dobrem stanju. Iz naprave redno odstranjujte ostanke hrane. Redno odvajajte odvečno paro/vlago.
- Trdovratno umazanijo očistite s posebnim čistilom.
- Redno čistite vso dodatno opremo in pustite, da se posuši. Uporabite mehko krpo s toplo vodo in čistilnim sredstvom.

- Za zmeščanje trdovratnih ostankov naj voda v kozarcu pri polni moči mikrovalov vre 2 do 3 minute.
- Za odpravo neprijetnih vonjav v kozarec vode vmešajte čajni žlički limoninega soka



ter mešanico pet minut kuhajte pri najvišji moči mikrovalni moči.

11. ODPRAVLJANJE TEŽAV

UPOZORNENIE!

Oglejte si poglavja o varnosti.

11.1 Kaj storiti v primeru:

Težava	Možni vzrok	Rešitev
Naprava ne deluje.	Naprava ni priključena.	Vključite napravo.
Naprava ne deluje.	Pomanjkanje električnega napajanja.	Preverite varovalko ali glavno stikalo. Če varovalka ali stikalo še naprej prekinjata tokokrog, se obrnite na usposobljenega električarja.
Naprava ne deluje.	Vrata niso pravilno zaprta.	Prepričajte se, da nič ne ovira vrat.
Luč ne deluje.	Luč je okvarjena.	Zamenjati morate žarnico.
Na prikazovalniku se prikaže  .	Otroško varovalo je vklopljeno.	Izklop otroškega varovala. Pritisnite gumb  in držite 3 sekunde.
V notranjosti pečice je možno videti iskreje.	V pečico ste dali kovinsko posodo ali posodo s kovinskimi deli.	Odstranite posodo iz naprave.
V notranjosti pečice je možno videti iskrenje.	V pečico ste dali kovinski raženj ali aluminijasto folijo, ki se dotika notranjih sten.	Poskrbite, da se raženj ali folija ne dotika notranjih sten.
Pribor vrtljivega pladnja povzroča praskajoč ali škrtajoč zvok.	Pod steklenim pladnjem za kuhanje je predmet ali umazanija.	Očistite področje pod steklenim pladnjem za kuhanje.
Naprava preneha delovati brez razloga.	Napaka v delovanju.	Če se to ponovi, pokličite pooblaščen servisni center.

11.2 Servisni podatki

Če težave ne morete razrešiti sami, se obrnite na prodajalca ali pooblaščen servisni center.

Potrebni podatki za servisni center se nahajajo na ploščici za tehnične navedbe. Ploščica za tehnične navedbe se nahaja na napravi. Ploščice za tehnične navedbe ne odstranjujte z naprave.

Priporočamo, da podatke vpišete sem:

Model (MOD.)
Produktna številka (PNC)
Serijska številka (S.N.)

12. ENERGIJSKA UČINKOVITOST

12.1 Podatki o izdelku glede porabe energije in najdaljšega časa za doseg ustreznega načina nizke moči

Poraba energije v stanju pripravljenosti z vklopljenim prikazovalnikom	0,8 W
--	----------

Poraba energije v stanju pripravljenosti z izklopljenim prikazovalnikom	0,5 W
---	----------

Naprava je preizkušena v skladu z: EN 50564.

13. SKRB ZA OKOLJE

Reciklirajte materiale, označene s simbolom . Embalažo odložite v ustrezne zabojnike za reciklažo. Pomagajte varovati okolje in zdravje ljudi z recikliranjem odpadkov električnih in elektronskih naprav. Naprave, ozna-

čene s simbolom , ne odlagajte skupaj z gospodinjskimi odpadki. Izdelek vrnite krajevnemu obratu za recikliranje ali se obrnite na občinsko službo.

1. INFORMACIÓN SOBRE SEGURIDAD.....	241	8. FUNCIONES ADICIONALES.....	253
2. INSTRUCCIONES DE SEGURIDAD.....	244	9. CONSEJOS.....	253
3. INSTALACIÓN.....	245	10. LIMPIEZA Y MANTENIMIENTO.....	254
4. DESCRIPCIÓN DEL PRODUCTO.....	246	11. SOLUCIÓN DE PROBLEMAS.....	255
5. ANTES DEL PRIMER USO.....	248	12. EFICIENCIA ENERGÉTICA.....	256
6. USO DIARIO.....	248	13. ASPECTOS MEDIOAMBIENTALES.....	256
7. USO DE ACCESORIOS.....	252		

1. ⚠ INFORMACIÓN SOBRE SEGURIDAD

Antes de instalar y utilizar el aparato, lea atentamente las instrucciones facilitadas. El fabricante no se hace responsable de lesiones o daños producidos como resultado de una instalación o un uso incorrectos. Conserve siempre estas instrucciones en lugar seguro y accesible para futuras consultas.

1.1 Seguridad de niños y personas vulnerables

⚠ ADVERTENCIA!

Existe riesgo de asfixia, lesiones o incapacidad permanente.

- Este aparato puede ser utilizado por niños de 8 años en adelante y personas cuyas capacidades físicas, sensoriales o mentales estén disminuidas o que carezcan de la experiencia y conocimientos suficientes para manejarlo, siempre que cuenten con las instrucciones o la supervisión sobre el uso del electrodoméstico de forma segura y comprendan los riesgos. Es necesario mantener alejados del aparato a los niños de menos de 8 años, así como a las personas con minusvalías importantes y complejas, salvo que estén bajo supervisión continua.
- Los niños deben ser supervisados para garantizar que no jueguen con el producto.
- Mantenga todo el material de embalaje fuera del alcance de los niños y deséchelo de forma adecuada.
- **ADVERTENCIA:** Durante el uso, las superficies accesibles del producto están calientes. Los niños pequeños deben mantener alejados.

- Si este aparato tiene un bloqueo de seguridad para niños, debe activarlo.
- La limpieza y mantenimiento de usuario del producto no podrán ser realizados por niños sin supervisión.

1.2 Instrucciones generales de seguridad

- Este aparato está diseñado exclusivamente para cocinar.
- Este aparato está diseñado para uso doméstico en interiores.
- Este aparato se puede utilizar en oficinas, habitaciones de hotel, habitaciones de Bed&Breakfast, casas de campo y otros alojamientos similares donde dicho uso no exceda en promedio los niveles de uso doméstico.
- **ADVERTENCIA:** Durante el uso, el producto y sus partes accesibles estarán calientes. Se debe tener cuidado para evitar tocar el producto y los elementos de calentamiento.
- **ADVERTENCIA:** Solo una persona cualificada puede realizar tareas de reparación o mantenimiento que impliquen la extracción de una tapa que protege con-

tra la exposición a la energía del microondas.

- **ADVERTENCIA:** Si la puerta o los cierres de la puerta sufren daños, no debe operar el aparato hasta que una persona cualificada lo haya reparado.
- **ADVERTENCIA:** No caliente líquidos ni otros alimentos en recipientes herméticos. Podrían explotar.
- Si el cable de alimentación sufre algún daño, el fabricante, su servicio técnico autorizado o un profesional tendrán que cambiarlo para evitar riesgos.
- Antes de realizar tareas de mantenimiento, apague el aparato y desenchúfelo de la toma de corriente.
- Utilizar siempre guantes o manoplas para horno para retirar o introducir accesorios o recipientes.
- No utilice el eparato con un temporizador externo ni con un sistema de control remoto independiente.
- No se pueden utilizar contenedores metálicos de alimentos y bebidas durante la cocción con microondas.
- Utilice solamente utensilios aptos para hornos de microondas.

- Cuando caliente alimentos en recipientes de papel o plástico, vigile el aparato por la posibilidad de incendio.
- El aparato está diseñado para calentar alimentos y bebidas. El secado de alimentos o ropa y el calentamiento de almohadillas térmicas, pantuflas, esponjas, trapos húmedos y similares pueden provocar riesgo de lesiones, ignición o incendio.
- Si se genera humo, apague o desenchufe el aparato y deje la puerta cerrada para sofocar las posibles llamas.
- El calentamiento de bebidas en el microondas puede provocar un hervido brusco y lento. Extreme la precaución cuando manipule los recipientes.
- Se agitará o removerá el contenido de los biberones y de los tarros de comida para bebés y se controlará la temperatura antes de consumirlos para evitar quemaduras.
- Los huevos con cáscara y los huevos duros enteros no deben calentarse en el aparato, ya que pueden explotar, incluso después de que haya terminado el calentamiento en el microondas.
- Si no se mantiene el aparato en condiciones limpias, la superficie podría deteriorarse y afectar negativamente a la vida útil del aparato y provocar situaciones de riesgo.
- La temperatura de las superficies accesibles puede ser alta cuando el aparato está en funcionamiento.
- No encienda el aparato cuando esté vacío. Las piezas metálicas en el interior de la cavidad pueden generar arco eléctrico.
- Limpie el aparato con regularidad y elimine los restos de comida.
- No utilice limpiadores de vapor para limpiar el producto.
- No utilice productos de limpieza abrasivos ásperos ni rascadores de metal afilado para limpiar el cristal de las tapas abisagradas de la placa si no quiere arañar su superficie, lo que podría hacer que el cristal se hiciese añicos.
- El aparato debe utilizarse con la puerta decorativa abierta (si procede).

2. INSTRUCCIONES DE SEGURIDAD

2.1 Instalación

ADVERTENCIA!

Solo un técnico cualificado puede instalar el aparato.

- Retire todo el embalaje.
- No instale ni utilice un aparato dañado.
- Siga las instrucciones de instalación suministradas con el aparato.
- Tenga cuidado al mover el aparato, porque es pesado. Utilice siempre guantes de protección y calzado cerrado.
- No tire nunca del aparato sujetando el asa.
- Respete siempre la distancia mínima entre el aparato y los demás electrodomésticos y mobiliario.
- Instale el aparato en un lugar seguro y adecuado que cumpla los requisitos de instalación.
- Los laterales del aparato deben estar junto a aparatos o unidades de la misma altura.

2.2 Conexión eléctrica

ADVERTENCIA!

Riesgo de incendios y descargas eléctricas.

- Todas las conexiones eléctricas deben realizarlas electricistas cualificados.
- El aparato debe estar conectado a tierra.
- Asegúrese de que los parámetros de la placa de características son compatibles con los valores eléctricos del suministro eléctrico.
- Si utiliza un cable prolongador para conectar el aparato a la toma de corriente, asegúrese de que el cable está conectado a tierra.
- Asegúrese de no provocar daños en el enchufe ni en el cable de red. Póngase en contacto con un electricista o con el servicio técnico para cambiar un cable de red dañado.
- No desconecte el aparato tirando del cable de conexión a la red. Tire siempre del enchufe.

2.3 Uso

ADVERTENCIA!

Riesgo de lesiones, quemaduras y descargas eléctricas o explosiones.

- No cambie las especificaciones de este aparato.
- No deje el aparato desatendido durante el funcionamiento.
- No ejerza presión sobre la puerta abierta.
- Cerciórese de que los orificios de ventilación no están obstruidos.
- No utilice el aparato como superficie de trabajo ni use el interior como almacenamiento.

2.4 Mantenimiento y limpieza

ADVERTENCIA!

Riesgo de lesiones o de daños en el aparato.

- Antes de proceder con el mantenimiento, apague el aparato y desconecte el enchufe de la red.
- Limpie periódicamente el aparato para evitar el deterioro del material de la superficie.
- Limpie inmediatamente cualquier salpicadura o resto de limpiador para impedir que se acumule en las superficies del ajuste con la puerta
- Los restos de comida o grasa en el interior del aparato podrían provocar un incendio y arcos eléctricos cuando se utiliza la función de microondas.
- Limpie el aparato con un paño suave humedecido. Utilice solo detergentes neutros. No utilice productos abrasivos, estropajos duros, disolventes ni objetos de metal.
- Si utiliza aerosoles de limpieza para hornos, siga las instrucciones del envase.

2.5 Asistencia técnica

- Para reparar el aparato, póngase en contacto con el centro de servicio autorizado. Utilice solamente piezas de recambio originales.
- En relación con la(s) lámpara(s) contenidas en este producto y las lámparas de repuesto a la venta por separado: Estas lámparas están previstas

para soportar condiciones físicas extremadas en aparatos de uso doméstico, como temperatura, vibración o humedad, o para ofrecer información sobre el estado operativo del aparato. No están previstas para su uso en otras aplicaciones y no son aptas para alumbrado en viviendas.

2.6 Eliminación

⚠ ADVERTENCIA!

Existe riesgo de lesiones o asfixia.

- Desconecte el aparato de la red eléctrica.
- Corte el cable eléctrico cerca del aparato y deséchelo.

3. INSTALACIÓN

⚠ ADVERTENCIA!

Consulte los capítulos sobre seguridad.

3.1 Información general

⚠ PRECAUCIÓN!

No conecte el aparato a adaptadores ni a alargadores. Esto puede causar sobrecarga y riesgo de incendio.

⚠ PRECAUCIÓN!

La altura mínima de instalación es de 85 cm.

- El microondas es solo para uso empotrado. Debe colocarse sobre una superficie estable y plana.
- El armario no puede tener una pared trasera en el lugar donde se encuentra el microondas.
- Alejar el microondas del vapor, el aire caliente y las salpicaduras de agua.
- Si el microondas está demasiado cerca de la TV o la radio, puede causar interferencias en la recepción de la señal.
- Si transporta el microondas a lugares fríos, no lo encienda inmediatamente tras la instalación. Deje reposar a temperatura ambiente y absorba el calor.

3.2 Instalación eléctrica

El aparato se suministra con enchufe y cable de red.

El cable tiene un cable de tierra con un enchufe de tierra. El enchufe debe enchufarse en una toma que esté correctamente instalada y conectada a tierra. En caso de cortocircuito eléctrico, la puesta a tierra reduce el riesgo de descarga eléctrica.

3.3 Instalación del microondas

1. Comprueba si las dimensiones del mueble se adaptan a las distancias de instalación.

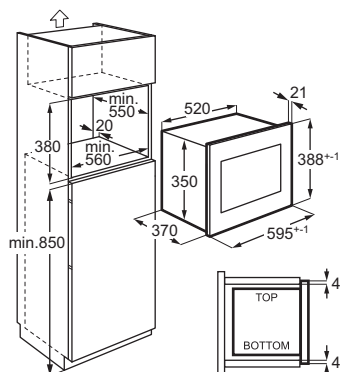
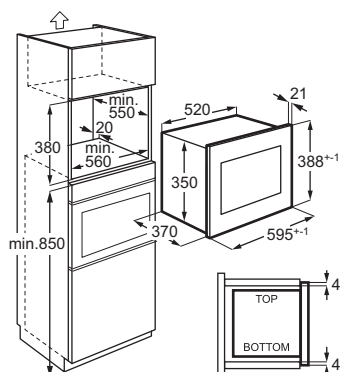

2. Coloque la plantilla en el fondo del armario y compruebe si cabe. En caso afirmativo, marca los puntos para los tornillos. Retire la plantilla y sujete la abrazadera con los tornillos (A) en el punto marcado.

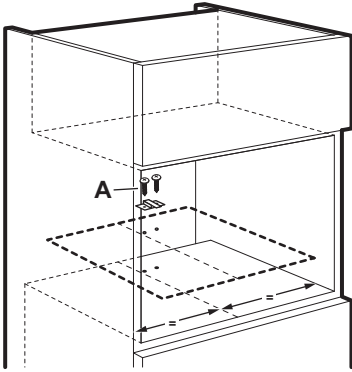

3. Instala el microondas. Si has montado el soporte, asegúrate de que fija la parte trasera del aparato.

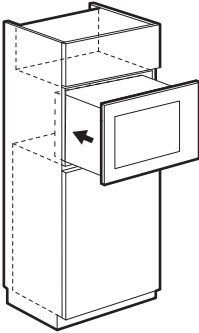

4. Abra la puerta y fije el microondas al armario con un tornillo (B).

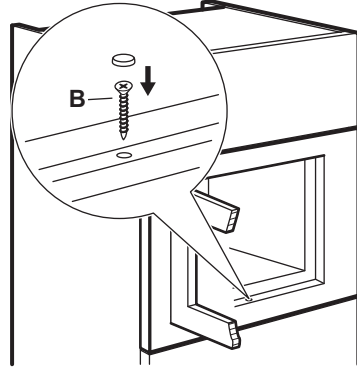

4. DESCRIPCIÓN DEL PRODUCTO

4.1 Resumen general

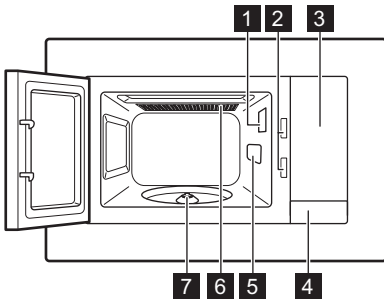

- 1 Bombilla
- 2 Sistema de bloqueo de seguridad
- 3 Panel de control
- 4 Abrepuertas
- 5 Cubierta de la guía de ondas
- 6 Grill
- 7 Eje del plato giratorio

ⓘ Este Producto cumple los requisitos de la norma europea EN55011. De conformidad con esta norma, este producto está clasificado como equipo de clase B del grupo 2. Grupo 2 significa que el equipo genera intencionalmente energía de radiofrecuencia en forma de radiación electromagnética para el tratamiento térmico de alimentos. Clase B significa que el equipo es adecuado para su uso en entornos domésticos.

4.2 Panel de control

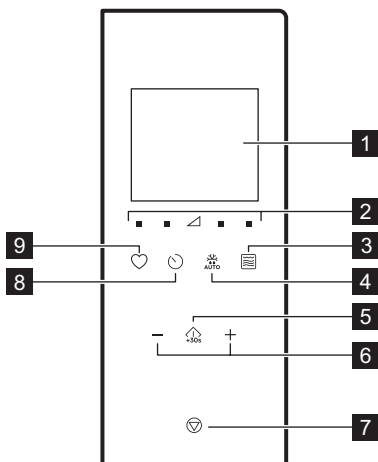

Símbolo	Función	Descripción
1	—	Pantalla Muestra los ajustes y la hora actual.
2	■ ▲	Teclas de ajuste de potencia Sirven para ajustar el nivel de potencia
3	☄	Tecla de función de grill Para ajustar el microondas / cocción combinada / grill.
4	❄ AUTO	Descongelar Para descongelar los alimentos por peso.

Símbolo	Función	Descripción
5	⏪ +30s	Inicio / +30 s Para encender el aparato o aumentar el tiempo de cocción durante 30 segundos a plena potencia.
6	—, +	Botones de ajuste Para ajustar la hora, el peso, la temperatura o la función Cocción automática.
7	⏹	Detener / Borrar Para desactivar el aparato o eliminar los ajustes de cocción.
8	🕒	Reloj Para ajustar el reloj / avisador.
9	♥	Favorito Para elegir rápidamente una función automática.

4.3 Accesorios

Plato giratorio

ⓘ Utilice siempre el juego de plato giratorio para preparar los alimentos en el microondas.

Bandeja de cocción de vidrio y soporte giratorio.

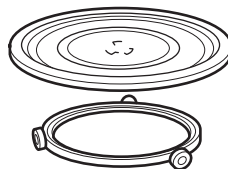

Soporte de parrilla

- Gradilla de parrilla baja

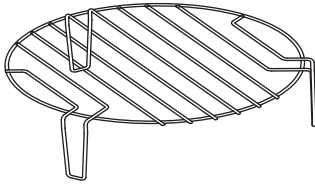

Se utiliza para: asar alimentos con cocción de convección de baja intensidad

5. ANTES DEL PRIMER USO

⚠ ADVERTENCIA!

Consulte los capítulos sobre seguridad.

5.1 Retirada de la película protectora

Retire la película protectora del marco antes del primer uso.

5.2 Limpieza inicial

⚠ ADVERTENCIA!

Consulte el capítulo "Mantenimiento y limpieza".

- Retire todos los accesorios del aparato.
- Limpie con cuidado la cavidad del aparato con un paño suave y húmedo.

5.3 Precalentamiento

⚠ ADVERTENCIA!

Precaliente el aparato vacío antes de utilizarlo por primera vez.

1. Pulse varias veces para configurar la función de grill .
2. Deje que el aparato funcione durante 30 min para eliminar el olor causado por el proceso de fabricación.
3. Abra la puerta y deje que se enfríe.
4. Limpie el aparato con un paño suave y húmedo y séquelo con cuidado.

El aparato puede emitir olor y humo durante los primeros usos. Esto es normal y no es indicador de mal funcionamiento. Asegúrese de que el flujo de aire de la habitación es suficiente.

6. USO DIARIO

⚠ ADVERTENCIA!

Consulte los capítulos sobre seguridad.

6.1 Información general sobre el uso del aparato

- Después de apagar el aparato, deje reposar el alimento unos minutos.
- Retire el envase de papel de aluminio, los recipientes metálicos, etc. antes de preparar los alimentos.

Cocción

- Cocine alimentos cubiertos con material apto para uso en microondas. Cocine los alimentos sin tapar solo si desea mantenerlos crujientes.
- No cocine en exceso los platos ajustando una potencia y un tiempo demasiado elevados. La comida puede secarse, quemarse o provocar fuego.
- No utilice el aparato para cocinar huevos o caracoles con la cáscara, ya que pueden estallar. Para cocinar huevos fritos, perfore las yemas primero.

- Pinche los alimentos con piel como las patatas, los tomates, las salchichas y similares varias veces con un tenedor antes de cocinarlos para que no estallen.
- Para alimentos fríos o congelados, ajuste un tiempo de cocción más largo.
- Los platos con salsa deben revolverse de vez en cuando.
- Las verduras que tienen una estructura firme como las zanahorias, los guisantes o la coliflor, deben cocinarse en agua.
- Dele la vuelta a los trozos grandes de comida a la mitad del tiempo de cocción.
- Si es posible, corte las verduras en trozos de tamaño similar.
- Utilice platos planos y anchos.
- No utilice recipientes de porcelana, cerámica o barro cocido que tengan fondos sin vidriar o pequeños orificios, por ejemplo, en las asas. La humedad que se transfiere a los orificios puede hacer que el recipiente se agriete o rompa al calentarse.
- La bandeja de cocción de vidrio es necesaria para el funcionamiento del microondas. Coloque encima la comida o el líquido.

Descongelar carne, aves, pescado

- Coloque el alimento congelado sin desenvolver en un plato pequeño vuelto del revés con un contenedor debajo para recoger el líquido de descongelación.

Utensilios de cocina y materiales adecuados

Material del utensilio de cocina	Microondas			Grill
	Descongelar	Calentador	Cocción	
Cristal y porcelana para horno sin componentes de metal, p. ej. Pyrex, vidrio resistente al calor	✓	✓	✓	✓
Vidrio y porcelana no aptos para horno ¹⁾	✓	X	X	X
Vidrio y cerámica de vidrio hechos de material resistente al horno/congelación (por ejemplo, Arcoflam), parrilla	✓	✓	✓	✓
Cerámica ²⁾ , barro ²⁾	✓	✓	✓	X
Plástico resistente al calor hasta 200 °C ³⁾	✓	✓	✓	X
Cartón, papel	✓	X	X	X
Película de cocción	✓	X	X	X
Película para asar con cierre apto para microondas ³⁾	✓	✓	✓	X

- Dele la vuelta a la mitad del tiempo de descongelación. En la medida de lo posible, separe y retire las piezas que han empezado a descongelarse.

Mantequilla de descongelación, porciones de pastel, queso quark

- No descongele completamente los alimentos en el aparato, también deje que se descongelen a temperatura ambiente. Produce un resultado más uniforme. Retire todos los embalajes o envoltorios metálicos o de aluminio antes de descongelar.

Descongelación de frutas y verduras

- Si quiere mantener cruda la fruta o la verdura, no las descongele por completo en el aparato. Deje que se descongelen a temperatura ambiente.
- Para cocinar frutas y verduras sin descongelarlas primero utilice una potencia superior del microondas.

Comidas preparadas

- Puede calentar comidas preparadas en el aparato solo si el embalaje es adecuado para su uso en microondas.
- Debe seguir las instrucciones del fabricante impresas en el embalaje (p. ej., retirar la cubierta metálica y perforar la película de plástico).

Material del utensilio de cocina	Microondas			Grill
	Descongelar	Calentador	Cocción	
Fuentes de asado de metal, como esmalte o hierro fundido	X	X	X	✓
Moldes de horno con lacas negras o con revestimiento de silicona ³⁾	X	X	X	✓
Bandeja	X	X	X	✓
Recipientes para tostar, p. ej., crostino o plato crunch	X	✓	✓	X
Comidas precocinadas en el envase ³⁾	✓	✓	✓	✓

1) Sin revestimientos/decoraciones de plata, oro, platino o metal

2) Sin cuarzo ni componentes metálicos, ni esmaltes que contengan metales

3) Debe seguir las instrucciones del fabricante sobre las temperaturas máximas.





✓ adecuado

X no adecuado

6.2 Activación y desactivación del microondas





⚠ PRECAUCIÓN!

No deje funcionar el microondas sin alimentos en el interior.



1. Pulse  o  para ajustar el nivel de potencia. Para elegir el nivel apropiado, consulte la tabla siguiente.
2. Pulse  o  para ajustar el tiempo de cocción.
3. Pulse  para confirmar y activar el microondas.

6.3 Tablas de ajustes de potencia

Microondas



Potencia del Microondas	Bajo	Med. baja	Med.	Med. alta	Alto
Pantalla	 100 Watt	 300 Watt	 500 Watt	 700 Watt	 900 Watt

Cocción grill y combinada



Pulse	Pantalla	Ajuste de potencia
1 vez 		Grill 100%

Para cancelar los ajustes, pulse .

Para desactivar el microondas:

- esperar hasta que el microondas se desactive automáticamente cuando termine el tiempo. La pantalla muestra 0:00.
- abra la puerta. El microondas se para automáticamente. Cierre la puerta y pulse  para seguir la cocción. Use esta opción para examinar el alimento.
- pulse .

 Cuando el microondas se desactiva automáticamente, se emite una señal acústica.

Pulse	Pantalla	Ajuste de potencia
2 veces 		Microondas 36% Grill 64 %

Pulse	Pantalla	Ajuste de potencia
3 veces		Microondas 55 % Grill 45 %
4 veces	900 WATT	Microondas 100 %

6.4 Inicio rápido

i El tiempo máximo de cocción es de 95 minutos.

Puede activar rápido el microondas de los modos siguientes.

- Pulse para activar el microondas durante 30 segundos a la potencia máxima. El tiempo de cocción aumenta 30 segundos con cada pulsación adicional del botón.
- Pulse una vez. Ajuste el tiempo de cocción con el teclado de ajuste. Pulse para activar el microondas a la potencia máxima.

6.5 Cocción grill y combinada

Consulte las tablas de ajuste de potencia.

1. Pulse repetidamente para ajustar la función de grill o cocción combinada.
2. Pulse los ajustes para introducir el tiempo.
3. Pulse para confirmar y activar el microondas.

i Suena una señal acústica después una vez transcurrida la mitad del tiempo de cocción. Puede darle la vuelta a la comida.

6.6 Descongelar

1. Pulse repetidamente para elegir un tipo de alimento.

Símbolo	Función
	Descongelar pan
	Descongelar carne

Símbolo	Función
	Descongelar pescado
	Descongelar verduras

2. Pulse y para ajustar el peso. El tiempo se ajusta automáticamente.
3. Pulse para confirmar y activar el microondas.

6.7 Cocción multifase

Puedes configurar el aparato para que funcione de forma secuencial. La cocción se puede hacer en hasta tres etapas, y si una de ellas es descongelar, debe establecerse como la primera etapa.

Ejemplo: Descongelación y microondas:

1. Pulse y elija el alimento.
2. Pulse o para seleccionar el peso.
3. Pulse o para ajustar el nivel de potencia.
4. Pulse o para establecer el tiempo de cocción.

Para ajustar la tercera fase, repita los pasos 3 y 4.

5. Pulse para confirmar.

La pantalla muestra una cuenta de tiempo hacia atrás. Cuando oiga una señal acústica en modo de descongelación, dé la vuelta a la comida o muévela.

6.8 Favorito

Puede guardar 3 ajustes favoritos.

Utilice esta función para guardar un ajuste que use frecuentemente en el microondas.

1. Ajuste la función y los parámetros que desee guardar.



Consulte el procedimiento de la función que desea ajustar.

2. Pulse durante dos segundos. Suena una señal acústica.

3. Pulse para confirmar y guardar.

Puede modificar los favoritos guardados. Pulse y cambie la función o los parámetros utilizando el mismo procedimiento.

Uso del programa favorito

1. En modo de espera, pulse  varias veces para elegir el ajuste 1, 2 o 3.
2. Pulse  para activar el microondas.

Menú Favoritos

Plato	Peso	Pantalla
Ablandar mantequilla	50 g	50 g
	100 g	100 g
	150 g	150 g
	200 g	200 g
	250 g	250 g

Chocolate fundido	100 g	100 g
	150 g	150 g
	200 g	200 g
Pastel de barro	1 taza	1
	2 tazas	2
	3 tazas	3
	4 tazas	4

7. USO DE ACCESORIOS

ADVERTENCIA!

Consulte los capítulos sobre seguridad.

7.1 Colocar el plato giratorio

PRECAUCIÓN!

No cocine alimentos sin el plato giratorio. Utilice únicamente el plato giratorio suministrado con el microondas.

 Nunca cocine alimentos directamente en la bandeja de cocción de vidrio.

1. Coloque la guía de rodillo alrededor del eje giratorio.
2. Coloque la bandeja de cocción de vidrio en la guía de rodillo.

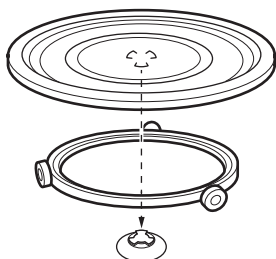

7.2 Colocar la rejilla del grill

PRECAUCIÓN!



El soporte de parilla no se puede utilizar con la función microondas. Existe el riesgo de dañar el aparato. Utilice la rejilla de grill solo con la función Grill.

Coloque la rejilla en el plato giratorio.

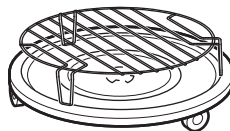



8. FUNCIONES ADICIONALES

8.1 Bloqueo de seguridad para niños

El bloqueo de seguridad para niños evita el funcionamiento accidental de las microondas.

Mantenga pulsado  durante 3 segundos. Suena una señal acústica.

Cuando el bloqueo de seguridad para niños está activo, la pantalla muestra .

Para desactivar el bloqueo de seguridad para niños, mantenga pulsado  durante 3 segundos.

Suena una señal acústica.

8.2 Temporizador de cocina

Puede ajustarse como máximo 95 minutos.

 Mientras está activo el temporizador de la cocina, no puede ajustarse ningún otro programa.

1. Pulse .
2. Pulse los teclados de ajuste para ajustar la hora.



Tras 2 segundos, el temporizador arranca automáticamente.



El temporizador deja de funcionar cuando se abre la puerta del aparato o se realiza una pausa. Cuando vuelva a cocinar, el temporizador recupera el tiempo ajustado anteriormente.

Transcurrido el tiempo ajustado, suena una señal acústica.

8.3 Configuración del reloj



 Puede ajustar la hora en formato de 12 horas o 24 horas.

1. Pulse  hasta que aparezca el formato 12H o 24H.
2. Pulse los botones de ajuste para introducir la cantidad de horas.
3. Pulse  para confirmar.
4. Pulse los botones de ajuste para introducir la cantidad de minutos.
5. Pulse  para confirmar.

 Si no desea que el reloj esté visible en la pantalla, pulse primero  hasta que en la pantalla aparezca OFF y pulse después  para confirmar. La pantalla indica 00:00 y se apaga automáticamente después de 5 min.

8.4 Silenciar el sonido de la tecla táctil

La función permite silenciar el sonido de la tecla táctil.

1. Abra la puerta.
2. Mantenga pulsado  y pulse  simultáneamente. Se muestra OFF.
3. Cierre la puerta.

Para activar el sonido, repita el procedimiento anterior. Se muestra ON.

9. CONSEJOS

ADVERTENCIA!

Consulte los capítulos sobre seguridad.

9.1 Consejos para la cocción en microondas

Problema	Solución
No se pueden encontrar datos sobre la cantidad de alimentos preparados.	Busque un tipo de alimento similar. Aumente o reduzca los tiempos de cocción según la regla siguiente: <ul style="list-style-type: none">• El doble de la cantidad es casi el doble de tiempo.• La mitad de la cantidad es la mitad del tiempo.
Los alimentos se han secado demasiado.	Establezca un tiempo de cocción más corto o seleccione una potencia de microondas más baja.
Los alimentos no se descongelan, calientan o cocinan al finalizar el tiempo.	Seleccione un tiempo de cocción mayor o una potencia más alta. Tenga en cuenta que los platos grandes necesitan más tiempo.
Al finalizar el tiempo de cocción, los alimentos se sobrecalientan por fuera, pero no están listos en el interior.	La próxima vez ajuste una potencia más baja y más tiempo. Remueva los líquidos a la mitad del tiempo, p. ej., la sopa.
Los resultados de cocción de arroz son deficientes.	Para obtener mejores resultados en el arroz, utilice un plato plano y ancho.

9.2 Descongelar

Descongele siempre el asado con la grasa hacia abajo.

No descongele carne tapada, ya que podría cocinarse en lugar de descongelarse.

Descongele siempre pechugas de ave enteras hacia abajo.

9.3 Cocinar

Saque siempre la carne y las aves frías del frigorífico al menos 30 minutos antes de cocinarlos.

Deje tapados la carne, las aves, el pescado y las verduras después de la cocción.

Unte un poco de aceite o mantequilla fundida en el pescado.

Todas las verduras se deben cocinar a la máxima potencia del microondas.

Añada 30 – 45 ml de agua fría por cada 250 g de verduras.

Corte las verduras en pedazos del mismo tamaño antes de cocinarlos. Cocine todas las verduras con una tapa sobre el recipiente.

9.4 Recalentar

Cuando recaliente comida preparada envasada siga siempre las instrucciones que figuran en el envase.

9.5 Grill

Ase los alimentos de poco espesor en el centro de la rejilla del grill.

Dé la vuelta al alimento a la mitad del tiempo establecido y continúe el asado.

9.6 Cocción combinada

Utilice la Cocción combinada para mantener crujientes determinados alimentos.

Dé la vuelta al alimento a la mitad del tiempo establecido y continúe la cocción.

Existen 2 modos de Cocción combinada. Cada modo combina las funciones de microondas y de grill en diferentes periodos de tiempo y niveles de potencia.

10. LIMPIEZA Y MANTENIMIENTO

ADVERTENCIA!

Consulte los capítulos sobre seguridad.

10.1 Notas y consejos de limpieza

- Limpie la parte delantera del aparato con un paño suave humedecido en agua tibia y un limpiador.
- Limpie las superficies metálicas con un producto de uso general.

- Limpie el interior del aparato después de cada uso para mantenerlo en buenas condiciones. Retire los restos de alimentos con regularidad. Asegúrese de eliminar el exceso de vapor/humedad.
- Limpie la suciedad rebelde con un limpiador especial.
- Limpie todos los accesorios con regularidad y déjelos secar. Utilice un paño suave humedecido en agua templada y un detergente.

- Para reblandecer los restos difíciles, hierva un vaso de agua a potencia máxima de microondas durante 2 a 3 minutos.



- Para eliminar los olores, mezcle un vaso de agua con 2 cucharaditas de zumo de limón y hiérvalo a toda potencia en el microondas durante 5 minutos.

11. SOLUCIÓN DE PROBLEMAS

ADVERTENCIA!

Consulte los capítulos sobre seguridad.

11.1 Qué hacer si...

Problema	Posible causa	Solución
El aparato no funciona.	El aparato no está enchufado.	Conecte el aparato.
El aparato no funciona.	Falta de suministro eléctrico.	Compruebe el fusible o el interruptor principal. Si el fusible o el interruptor siguen interrumpiendo el circuito, póngase en contacto con un electricista cualificado.
El aparato no funciona.	La puerta no está bien cerrada.	Asegúrese de que nada bloquea la puerta.
La bombilla no funciona.	La bombilla es defectuosa.	La luz se debe cambiar.
La pantalla muestra  .	El bloqueo de seguridad para niños está activado.	Desactive el bloqueo de seguridad para niños. Mantenga pulsado  durante 3 segundos.
Hay chispas en el interior.	Hay un plato de metal o un plato con un adorno de metal en el interior.	Retire el plato del aparato.
Hay chispas en el interior.	Hay un pincho de metal o láminas de aluminio que tocan las paredes internas.	Asegúrese de que el pincho o las láminas no toquen las paredes internas.
El conjunto del plato giratorio emite ruidos o rechina.	Hay algún objeto o suciedad debajo de la bandeja de cocción de vidrio.	Limpie la zona de debajo de la bandeja de cocción de vidrio.
El aparato deja de funcionar sin motivo aparente.	Hay un fallo de funcionamiento.	Si esta situación se repite, llame al Centro de servicio técnico.

11.2 Datos de servicio

Si no logra subsanar el problema, póngase en contacto con su distribuidor o un centro de servicio técnico autorizado.

Los datos que necesita para el Centro de servicio técnico se encuentran en la placa de características. La placa de características se encuentra en el aparato. No retire la placa de características del aparato.

Se recomienda escribir los datos aquí:

Modelo (MOD):
	...
Número de producto (PNC)
	...
Número de serie (S.N.)
	...

12. EFICIENCIA ENERGÉTICA

12.1 Información de producto sobre consumo de energía y el tiempo máximo para alcanzar el modo de bajo consumo aplicable

Consumo de energía en espera con la pantalla encendida	0,8 W
--	----------

Consumo de energía en espera con la pantalla apagada	0,5 W
--	----------

El aparato se ha sometido a las pruebas establecidas por las normas: EN 50564.

13. ASPECTOS MEDIOAMBIENTALES

Recicle los materiales con el símbolo . Coloque el embalaje en los contenedores correspondientes para reciclarlo. Ayude a proteger el medioambiente y la salud pública reciclando los residuos de aparatos eléctricos y

electrónicos. No deseche los aparatos marcados con el símbolo  con los residuos domésticos. Lleve el producto a su centro de reciclaje local o póngase en contacto con su oficina municipal.

1. ІНФОРМАЦІЯ ЩОДО БЕЗПЕКИ.....	257	8. ДОДАТКОВІ ФУНКЦІЇ.....	269
2. ІНСТРУКЦІЇ З ТЕХНІКИ БЕЗПЕКИ.....	260	9. ПОРАДИ ТА РЕКОМЕНДАЦІЇ.....	270
3. ВСТАНОВЛЕННЯ.....	261	10. ДОГЛЯД ТА ОЧИЩЕННЯ.....	271
4. ОПИС ВИРОБУ.....	263	11. УСУНЕННЯ НЕСПРАВНОСТЕЙ.....	271
5. ПЕРЕД ПЕРШИМ ВИКОРИСТАННЯМ.....	264	12. ЕНЕРГОЕФЕКТИВНІСТЬ.....	272
6. ЩОДЕННЕ КОРИСТУВАННЯ.....	265	13. ОХОРОНА ДОВКІЛЛЯ.....	272
7. ВИКОРИСТАННЯ АКСЕСУАРІВ.....	268		

1. ⚠ ІНФОРМАЦІЯ ЩОДО БЕЗПЕКИ

Перед установкою та експлуатацією приладу уважно ознайомтеся з наданими інструкціями. Виробник не несе відповідальності за травми чи збитки, спричинені неправильним установленням або використанням. Інструкції слід зберігати в безпечному й доступному місці для використання в майбутньому.

1.1 Безпека дітей і вразливих осіб

⚠ ПОПЕРЕДЖЕННЯ!

Існує ризик задушення, травмування або стійкої непрацездатності.

- Діти від 8 років та особи з обмеженими фізичними, сенсорними або психічними можливостями чи недостатнім досвідом і знаннями можуть користуватися цим приладом лише

під наглядом, або за умови попереднього отримання інструкцій з безпечного користування приладом та розуміння пов'язаних з цим ризиків. Діти до 8 років та особи з важкою та комплексною непрацездатністю можуть перебувати поблизу приладу лише за умови, якщо знаходяться під безперервним спостереженням.

- Слідкуйте за тим, аби діти не бавилися з приладом.
- Тримайте усі пакувальні матеріали подалі від дітей та утилізуйте їх належним чином.
- **ПОПЕРЕДЖЕННЯ!** Прилад і його відкриті поверхні нагріваються під час використання. Не допускайте дітей та домашніх тварин до приладу під час його використання та охолодження.

- Якщо прилад оснащено засобами захисту від доступу дітей, їх необхідно активувати.
- Чищення або обслуговування приладу дітьми дозволяється лише під наглядом.

1.2 Загальна безпека

- Цей прилад призначено виключно для приготування їжі.
- Цей прилад призначений для використання в домашніх умовах у приміщенні.
- Цей прилад можна використовувати в офісах, готельних номерах, пансіонатах, приміщеннях для фермерського туризму та інших подібних приміщеннях, де застосування цього приладу не перевищує (середній) рівень побутового користування.
- **ПОПЕРЕДЖЕННЯ:** Прилад і його відкриті поверхні нагріваються під час використання. Необхідно поводитись обережно, так щоб не торкатися нагрівальних елементів.
- **ПОПЕРЕДЖЕННЯ:** Лише кваліфікований спеціаліст може виконувати будь-яке обслуговування або ре-

монтні операції, що передбачають зняття кришки, яка захищає від впливу мікрохвильової енергії.

- **ПОПЕРЕДЖЕННЯ:** У разі пошкодження дверцят або ущільнювача дверцят приладом не можна користуватися, доки його не полагодить кваліфікований спеціаліст.
- **ПОПЕРЕДЖЕННЯ:** Не нагрівайте рідини та інші продукти у герметичних контейнерах. Вони можуть вибухнути.
- У разі пошкодження електричного кабелю його має замінити виробник, його авторизований сервісний центр або інші аналогічно кваліфіковані особи задля уникнення ураження електричним струмом.
- Перш ніж виконувати технічне обслуговування, вимкніть пристрій і вийміть вилку з розетки.
- Завжди користуйтеся кухонними рукавицями, коли витягаєте та вставляєте аксесуари чи посуд.
- Не використовуйте для керування пристроєм зовнішній таймер або окрему систему дистанційного керування.

- Металеві контейнери для їжі та напоїв заборонено використовувати під час готування в мікрохвильовій печі.
- Користуйтеся лише тим посудом, який підходить для мікрохвильових печей.
- Під час нагрівання продуктів у пластиковому чи паперовому контейнері наглядуйте за приладом у зв'язку з можливістю загоряння.
- Прилад призначений для нагрівання їжі та напоїв. Сушіння продуктів чи одягу, а також нагрівання грілок, капців, спонжів, вологих ганчірок тощо може призвести до травм, загоряння або пожежі.
- У разі виявлення диму вимкніть прилад і витягніть вилку з розетки, щоб погасити полум'я.
- Нагрівання напоїв у мікрохвильовій печі може привести до вибухового закипання із запізненням. Будьте обережні під час поводження з контейнером.
- Уміст пляшечок та баночок із дитячим харчуванням необхідно збовтати або перемішати, а також перевірити його температуру, перш ніж давати дитині, аби уникнути опіків.
- Яйця у шкаралупі та цілі круто зварені яйця не можна нагрівати у приладі, оскільки вони можуть вибухнути навіть після завершення мікрохвильового нагрівання.
- Недотримання чистоти приладу може призвести до погіршення властивостей поверхні, що негативно позначиться на терміні служби приладу та може спричинити небезпечні ситуації.
- Під час роботи приладу доступні поверхні можуть бути високими.
- Не вмикайте прилад, коли він порожній. Металеві деталі всередині камери можуть спричинити утворення електричної дуги.
- Прилад слід регулярно очищувати та видалити з нього залишки їжі.
- Не використовуйте пароочищувач для очищення приладу.
- Не використовуйте для очищення скляної поверхні дверцят жорсткі абразивні засоби чи металеві шкребки, оскільки це може призвести до появи

тріщин на склі, що може спричинити руйнування скла.

- Прилад має працювати з відкритими декоративни-

ми дверцятами (якщо застосовується).

2. ІНСТРУКЦІЇ З ТЕХНІКИ БЕЗПЕКИ

2.1 Встановлення

⚠ ПОПЕРЕДЖЕННЯ!

Встановлювати цей прилад повинен лише кваліфікований фахівець.

- Повністю зніміть упаковку.
- Не встановлюйте й не використовуйте пошкоджений прилад.
- Дотримуйтеся інструкції зі встановлення, що постачаються разом із приладом.
- Будьте обережні під час переміщення приладу, оскільки він важкий. Використовуйте захисні рукавички та взуття, що постачається в комплекті.
- Не тягніть прилад за ручку.
- Дотримуйтеся вимог щодо мінімальної відстані до інших приладів чи предметів.
- Встановлюйте прилад у безпечному підходящому місці, що відповідає вимогам зі встановлення.
- Висота сторін приладів або інших предметів, біля яких стоїть прилад, повинна відповідати висоті сторін приладу.

2.2 Підключення до електромережі

⚠ ПОПЕРЕДЖЕННЯ!

Існує ризик займання та ураження електричним струмом.

- Усі підключення до електромережі має виконувати кваліфікований електрик.
- Прилад має бути заземлений.
- Переконайтеся в тому, що параметри на табличці з технічними даними сумісні з електричними параметрами електроживлення від мережі.
- Якщо прилад підключається до розетки за допомогою подовжувача, він має бути заземленим.

- Будьте обережні, аби не пошкодити штепсельну вилку та кабель. Для заміни пошкодженого кабелю слід звернутися у сервісний центр або до електрика.
- Не тягніть за кабель живлення при відключенні приладу від мережі. Вимкнення з розетки завжди здійснюйте, витягаючи за штепсельну вилку.

2.3 Користування

⚠ ПОПЕРЕДЖЕННЯ!

Існує небезпека травмування, опіків, ураження електричним струмом і вибуху.

- Не змінюйте технічні специфікації приладу.
- Під час роботи приладу не залишайте його без нагляду.
- Не натискайте на відчинені дверцята.
- Пильнуйте, щоб вентиляційні отвори не були заблоковані.
- Не використовуйте прилад як робочу поверхню та не використовуйте його для зберігання речей.

2.4 Догляд та чистка

⚠ ПОПЕРЕДЖЕННЯ!

Існує ризик травмування, пожежі або пошкодження приладу.

- Перш ніж виконувати технічне обслуговування, вимкніть прилад і вийміть електричну вилку з розетки.
- Регулярно очищуйте прилад, щоб запобігти пошкодженню матеріалу поверхні.
- Не допускайте накопичення залишків їжі або миючого засобу на контактній поверхні прокладки дверцят.
- Залишки їжі та жир, що містяться в приладі, можуть призвести до виникнення пожежі й електричної дуги

під час роботи функції мікрохвильової печі.

- Витріть прилад м'якою вологою ганчіркою. Застосовуйте лише нейтральні мийні засоби. Не використовуйте абразивні засоби, жорсткі серветки для очищення, розчинники або металеві предмети.
- Якщо ви користуєтеся аерозолями для чищення духових шаф, обов'язково дотримуйтеся інструкцій, наведених на упаковці.

2.5 Сервіс

- Для ремонту приладу звертайтеся до авторизованого сервісного центру. Використовуйте лише оригінальні запасні частини.
- Щодо ламп у цьому приладі та запасних ламп, що продаються окремо: ці лампи витримують екстремальні умови в побутових приладах, як-от температуру, вібрацію, вологість, або призначені для

подання сигналу про робочий стан приладу. Вони не призначені для використання з іншою метою та не придатні для освітлення побутових приміщень.

2.6 Утилізація

ПОПЕРЕДЖЕННЯ!

Існує небезпека травмування або задушення.

- Від'єднайте прилад від електромережі.
- Відріжте кабель електричного живлення від приладу та утилізуйте його.

Цей продукт по вмісту небезпечних речовин відповідає вимогам Технічного регламенту обмеження використання деяких небезпечних речовин в електричному та електронному обладнанні (постанова Кабінета Міністрів України №139 від 10 березня 2017р.)

3. ВСТАНОВЛЕННЯ

ПОПЕРЕДЖЕННЯ!

Див. розділи з інформацією щодо техніки безпеки.

3.1 Загальна інформація

УВАГА

Не підключайте прилад до адаптерів або подовжувачів. Це може призвести до перевантаження та ризику виникнення пожежі.

УВАГА

Мінімальна висота установки — 85 см.

- Мікрохвильова піч призначена лише для вбудованого використання. Її необхідно розмістити на стійкій і рівній поверхні.
- У шафі не може бути задньої стінки у місці розташування мікрохвильової печі.
- Віддаліть мікрохвильову піч від пари, гарячого повітря та бризок води.
- Якщо мікрохвильову піч встановлено поблизу телевізора й радіо, це може спричинити перешкоди під час отримання сигналу.
- У разі транспортування мікрохвильової печі в холодну погоду не вмикайте її відразу після встановлення. Дайте

постояти при кімнатній температурі і ввібрати тепло.

3.2 Підключення до електромережі

Цей прилад оснащено електричним кабелем із вилкою.

Кабель має дріт заземлення із заземлювальною вилкою. Вилку необхідно підключити до розетки, яка належним чином встановлена й заземлена. У разі короткого замикання заземлення знижує ризик ураження електричним струмом.

3.3 Установлення мікрохвильової печі

1. Перевірте, чи відповідають розміри меблів відстаням, передбаченим для установлення.

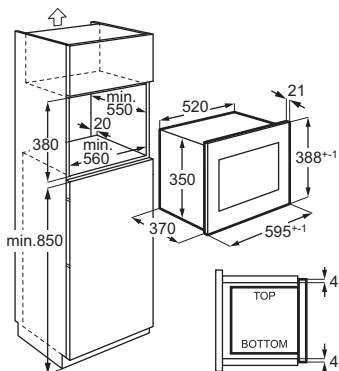
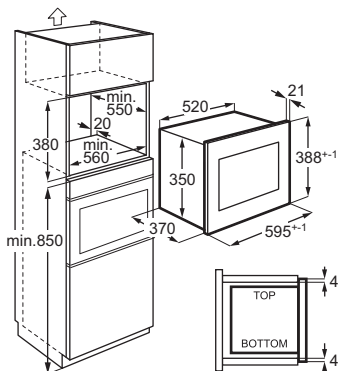

2. Покладіть шаблон на низ шафи, щоб перевірити, чи можна тут розмістити прилад. Якщо так, позначте місця для гвинтів. Зніміть шаблон та приєднайте скобу за допомогою гвинтів (A) у позначених місцях.

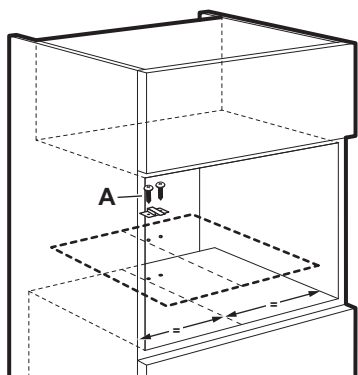

3. Установіть мікрохвильову піч. Якщо ви закріпили кронштейн, переконайтеся, що він фіксує задню частину приладу.

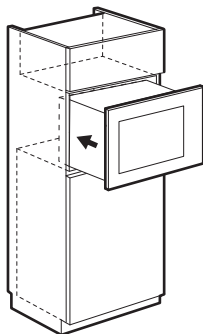

4. Відкрийте дверцята та приєднайте мікрохвильову піч до шафи за допомогою гвинта (B).

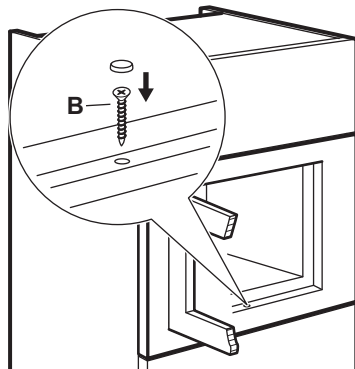

4. ОПИС ВИРОБУ

4.1 Загальний огляд

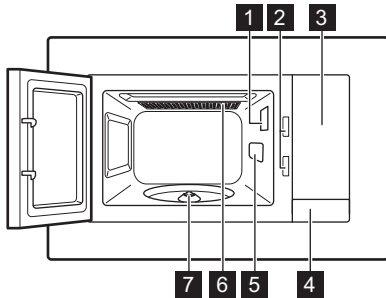

- 1 Лампа
- 2 Система безпечного блокування
- 3 Панель керування
- 4 Механізм відчинення дверцят
- 5 Кришка хвилеводу
- 6 Гриль
- 7 Вал поворотного столика

ⓘ Цей продукт відповідає вимогам європейського стандарту EN55011. Відповідно до цього стандарту, цей виріб класифікується як обладнання класу В групи 2. Група 2 означає, що обладнання спеціально генерує радіочастотну енергію у вигляді електромагнітного випромінювання для теплової обробки їжі. Обладнання класу В означає, що обладнання підходить для побутового використання.

4.2 Панель керування

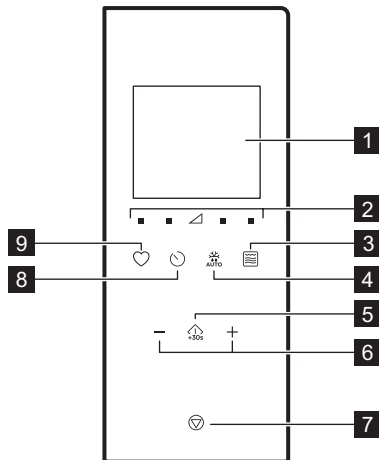

Символ	Функція	Опис	
2		Кнопки налаштування рівня потужності	Використовуються для встановлення рівня потужності мікрохвильової печі
3		Кнопка «Гриль»	Встановлення мікрохвиль/комбінованого режиму готування/гриля.
4		Розморозування	Розморозування продуктів за вагою.
5		Пуск/ +30 сек.	Ввімкнення приладу або збільшення часу готування на 30 секунд на повній потужності.
6		Кнопки налаштування	Встановлення часу, ваги, температури або функції автоматичного готування.
7		Стоп/ Очисти	Вимкнення приладу або видалення налаштувань готування.

Символ	Функція	Опис	
1		Дисплей	Показує налаштування та поточний час.

Символ	Функція	Опис
8		Наладування годинника/нагадування.
9		Швидкий вибір автоматичної функції.

4.3 Аксесуари

Поворотний столик

i Завжди використовуйте поворотний столик для приготування їжі в мікрохвильовій печі.

Скляний піддон для готування та підставка для поворотного столика.

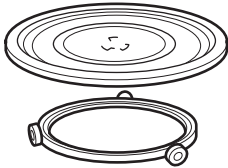

Решітка для гриля

- Низька стійка для гриля

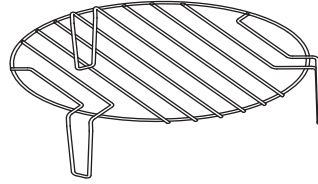

Використовується для: приготування на грилі страв при низькій інтенсивності, приготування в режимі конвекції

5. ПЕРЕД ПЕРШИМ ВИКОРИСТАННЯМ

⚠ ПОПЕРЕДЖЕННЯ!

Див. розділи з інформацією щодо техніки безпеки.

5.1 Зняття захисної плівки

Перед першим використанням зніміть захисну плівку з рамки.

5.2 Початкове очищення

⚠ ПОПЕРЕДЖЕННЯ!



Див. розділ «Догляд та чистка».

- Вийміть усі аксесуари з приладу.
- Очистьте камеру приладу вологою м'якою ганчіркою.

5.3 Попереднє прогрівання

⚠ ПОПЕРЕДЖЕННЯ!

Перед першим використанням прогрійте пустий прилад.

- Натисніть  кілька разів, щоб установити функцію гриля .
- Дайте приладу попрацювати в режимі протягом 30 хв, щоб усунути запах, пов'язаний із процесом виробництва.
- Відчиніть дверцята та дайте йому охолонути.
- Очистіть камеру приладу вологою м'якою ганчіркою та ретельно просушіть.

Під час перших кількох застосувань з приладу можуть виділятися запах і дим. Це нормально і не свідчить про несправність. Переконайтеся в тому, що в приміщення надходить достатній потік повітря.

6. ЩОДЕННЕ КОРИСТУВАННЯ

ПОПЕРЕДЖЕННЯ!

Див. розділи з інформацією щодо техніки безпеки.

6.1 Загальна інформація щодо використання пристрою

- Після вимкнення приладу залиште страву на кілька хвилин всередині.
- Приберіть алюмінієву фольгу, металеві контейнери тощо зі страви перед тим, як готувати її.

Приготування

- Готуйте страви накритими матеріалом, що підходить для застосування у мікрохвильових печах. Готуйте без кришки, тільки якщо ви хочете зберегти скоринку.
- Не перегрівайте страви, встановлюючи надто високу потужність і надто довгий час приготування. Страва може пересохнути, підгоріти або загорітися.
- Не використовуйте прилад для приготування яєць у шкаралупі, оскільки вони можуть вибухнути. Для приготування смажених яєць спочатку проткніть жовтки.
- Перш ніж готувати продукти зі шкіркою, наприклад картоплю, помідори, ковбасу тощо, слід кілька разів проколоти їх виделкою, щоб запобігти розриванню цих продуктів.
- Для охолоджених або заморожених продуктів встановіть довший час приготування.
- Страви із підливою потрібно час від часу перемішувати.
- Овочі, що мають тверду структуру, як-от морква, горох або цвітна капуста, слід готувати у воді.
- Великі шматки слід перевертати після сплину половини часу готування.
- Овочі слід нарізати на однакові за розміром шматочки.
- Використовуйте плоскі, широкі тарілки.
- Не слід готувати в порцеляновому, керамічному чи фаянсовому посуді з

неглазурованим дном чи маленькими отворами, наприклад, на ручках. Волога може потрапити у ці отвори, через що посуд може розтріскатися при нагріванні.

- Для роботи мікрохвильової печі необхідний скляний піддон. Кладіть на нього продукти або рідину.

Розморожування м'яса, птиці, риби

- Покладіть заморожену страву без упаковки на маленьку нахилену тарілку, розміщену поверх контейнера, куди стікатиме тала вода.
- Переверніть продукт на половині часу розморожування. Бажано відділити й виийняти шматки, що розморозилися.

Розморожування масла, пирогів порціями, сиру

- Не розморозьте продукти повністю у приладі — нехай вони розморозяться при кімнатній температурі. У такий спосіб досягається рівномірне розморожування. Видаліть усі металеві та алюмінієві частини упаковки перед розморожуванням.

Розморожування фруктів, овочів

- Якщо фрукти й овочі потрібно залишити сирими, не розморозуйте їх повністю у пристрої. Дайте їм розморозитися при кімнатній температурі.
- Для приготування овочів і фруктів без попереднього розморожування спочатку використовуйте більш високу потужність мікрохвильової печі.

Готові страви

- У приладі можна розігрівати готові страви, лише якщо упаковка підходить для використання в мікрохвильовій печі.
- Обов'язково дотримуйтеся інструкції виробника, що наведені на упаковці (наприклад, зняти металеву кришку і проколоти пластикову плівку).

Відповідний посуд та матеріали

Посуд / матеріал	Мікрохвилі			Гриль
	Розморожування	Підігрів	Готування	
Жаростійке скло та фарфор без металевих елементів, як-от Pyrex, вогнетривке скло	✓	✓	✓	✓
Звичайне скло й порцеляна ¹⁾	✓	✗	✗	✗
Скло й склокераміка із жаростійких / морозостійких матеріалів (наприклад, Argoflam), решітка для гриля	✓	✓	✓	✓
Кераміка ²⁾ , глиняний посуд ²⁾	✓	✓	✓	✗
Термостійкий пластик до 200 °С ³⁾	✓	✓	✓	✗
Картон, папір	✓	✗	✗	✗
Харчова плівка	✓	✗	✗	✗
Плівка для запікання із застібкою, придатною для використання в мікрохвильовій печі ³⁾	✓	✓	✓	✗
Жаровні з металу, як-от емаль, чавун	✗	✗	✗	✓
Форми для випікання, чорний лак або силіконове покриття ³⁾	✗	✗	✗	✓
Деко для випічки	✗	✗	✗	✓
Посуд для обсмажування, наприклад деко для запікання з хрусткою скоринкою або для отримання хрустких шматків хліба	✗	✓	✓	✗
Готові страви в упаковці ³⁾	✓	✓	✓	✓

¹⁾ Без вмісту срібла, золота, платини чи іншого металевого покриття / оздоблення

²⁾ Без вмісту кварцових чи металевих елементів або глазур, що містить метали



³⁾ Обов'язково дотримуйтеся інструкцій виробника щодо максимальних температур.



✓ – підходить
✗ – не підходить



6.2 Увімкнення та вимкнення мікрохвильової печі

⚠ УВАГА

Не запускайте мікрохвильову піч, якщо в ній немає продуктів.

1. Натисніть  або , щоб встановити рівень потужності. Щоб обрати відповідний рівень, див. таблицю нижче.

2. Натисніть  або , щоб встановити тривалість готування.

3. Натисніть  для підтвердження та увімкнення мікрохвильової печі. Натисніть , щоб скасувати налаштування.

Вимкнення мікрохвильової печі:

- зачекайте, доки мікрохвильова піч вимкнеться автоматично, коли завершиться час. На дисплеї відображається «0:00».
- відчиніть дверцята. Мікрохвильова піч зупиняється автоматично. Закрийте дверцята і натисніть , щоб продовжити готування. Використовуйте цю опцію

для спостерегання за процесом приготування їжі.

- натисніть .





 Коли мікрохвильова піч вимкнеться автоматично, пролунає звуковий сигнал.



6.3 Таблиці налаштувань потужності

Мікрохвилі

Потужність мікрохвиль	Низький	Сер. низький	Сер.	Сер. високий	Високий
Дисплей	■ 100 Watt	■ 300 Watt	▲ 500 Watt	■ 700 Watt	■ 900 Watt

Гриль і комбінований режим приготування

Натисніть	Дисплей	Налаштування потужності
		
1 раз		Гриль 100%
2 рази		Мікрохвилі 36% Гриль 64%
3 рази		Мікрохвилі 55% Гриль 45%
4 рази	900 WATT	Мікрохвилі 100%



1. Натисніть  кілька разів, щоб встановити функцію приготування на грилі або комбінованого режиму готування.
2. Натисніть кнопки налаштування, щоб встановити час.
3. Натисніть  для підтвердження та увімкнення мікрохвильової печі.

 Після завершення половини часу готування лунає звуковий сигнал. Страву можна перевернути.

6.4 Швидкий запуск

 Максимальний час приготування становить 95 хвилин.

Можна швидко увімкнути мікрохвильову піч таким чином.

- Натисніть , щоб увімкнути мікрохвильову піч на 30 секунд на повній потужності. Час приготування збільшується на 30 секунд з кожним додатковим натисканням кнопки.
- Натисніть  один раз. Встановить тривалість готування за допомогою кнопок налаштування. Натисніть , щоб увімкнути мікрохвильову піч на повну потужність.



6.5 Приготування на грилі та комбіноване приготування

Див. таблиці налаштувань потужності.

6.6 Розморожування

1. Натисніть  декілька разів, щоб вибрати тип страви.

Символ	Функція
	Розморожування хліба
	Розморожування м'яса
	Розморожування риби
	Розморожування овочів







2. Натисніть  та , щоб встановити вагу. Час встановлено автоматично.
3. Натисніть  для підтвердження та увімкнення мікрохвильової печі.

6.7 Готування у декілька етапів

Ви можете налаштувати прилад на послідовне виконання функцій. Приготування можна виконувати максимум у три етапи, і

якщо один з них – розморожування, його потрібно встановлювати першим.

Приклад: Розморожування та мікрохвилі:

1. Натисніть  та виберіть продукт.
2. Натисніть  або  для вибору маси.
3. Натисніть  або  для встановлення рівня потужності.
4. Натисніть  або  для вибору часу приготування.

Щоб встановити третій етап, повторіть кроки 3 і 4.

5. Натисніть  для підтвердження.

На дисплеї відбувається зворотній відлік часу. Коли ви почуєте звуковий сигнал під час розморожування, переверніть або змініть положення страви.



6.8 Улюблені

Можна зберегти 3 улюблені налаштування.

Використовуйте цю функцію для збереження налаштування, яке ви часто використовуєте при роботі з мікрохвильовою піччю.



1. Встановіть функцію та параметри, які ви бажаєте зберегти.

Зверніться до процедури щодо функції, яку ви хочете налаштувати.

2. Натисніть  та утримуйте його протягом 2 секунд. Пролунає звуковий сигнал.
3. Натисніть  для підтвердження та збереження.

Збережені улюблені функції можна змінити. Натисніть  і змініть функцію або параметри, використовуючи ту саму процедуру.

Використання улюбленої програми

1. У режимі очікування кілька разів натисніть , щоб вибрати одне з налаштувань 1, 2 або 3.
2. Натисніть , щоб увімкнути функцію мікрохвиль.

Улюблене меню

Страва	Маса	Дисплей
Розм'якшення масла	50 г	50 г
	100 г	100 г
	150 г	150 г
	200 г	200 г
	250 г	250 г
Розтоплення шоколаду	100 г	100 г
	150 г	150 г
	200 г	200 г
Масляний пиріг	1 чашка	1
	2 чашки	2
	3 чашки	3
	4 чашки	4

7. ВИКОРИСТАННЯ АКЕСУАРІВ

ПОПЕРЕДЖЕННЯ!

Див. розділи з інформацією щодо техніки безпеки.

7.1 Встановлення поворотного столика

УВАГА

Не готуйте їжу без поворотного столика. Використовуйте лише поворотний столик, що постачається разом із мікрохвильовою піччю.

 Ніколи не готуйте страви безпосередньо на скляному піддоні для приготування.

1. Помістіть напрямний ролик навколо вала поворотного столика.
2. Помістіть скляний піддон для готування на роликову напрямну.

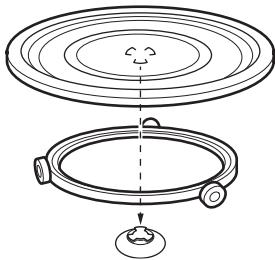

7.2 Установлення решітки для гриля

⚠ УВАГА



Решітку для гриля не можна використовувати з функцією мікрохвиль. Існує ризик пошкодження приладу. Використовуйте решітку для гриля лише з функцією гриля.

Розташуйте решітку для гриля на поворотному столику.

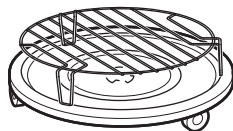

8. ДОДАТКОВІ ФУНКЦІЇ

8.1 Захист від доступу дітей

Функція захисту від доступу дітей запобігає випадковому увімкненню мікрохвильової печі.

Натисніть і утримуйте  протягом 3 секунд.

Пролунає звуковий сигнал.

Коли функція захисту від доступу дітей увімкнена, на дисплеї відображається .

Щоб вимкнути функцію захисту від доступу дітей, натисніть і утримуйте  протягом 3 секунд.

Пролунає звуковий сигнал.

8.2 Кухонний таймер

Можна встановити максимум 95 хвилин.

 Коли функція «Кухонний таймер» увімкнена, не можна встановити іншу програму.

1. Натисніть .
2. Натисніть кнопки налаштування, щоб встановити час.



Через 2 секунди таймер запускається автоматично.



Таймер припиняє роботу при відкриванні дверцят або призупиненні роботи приладу. Після завершення готування таймер повертається до попереднього налаштування часу.

Після досягнення встановленого часу пролунає звуковий сигнал.

8.3 Налаштування годинника



 Час можна налаштувати у 12- або 24-годинному форматі.

1. Натисніть , доки не відобразиться 12Н або 24Н формат.
2. Натисніть кнопки налаштування, щоб ввести кількість годин.
3. Натисніть , щоб підтвердити.
4. Натисніть кнопки налаштування, щоб ввести кількість хвилин.
5. Натисніть , щоб підтвердити.

❗ Якщо ви не бажаєте, щоб на дисплеї відображався годинник, натискайте , доки на дисплеї не відобразиться «ВИМК» (OFF), та натисніть  для підтвердження. На дисплеї відображається 00:00 і вимикається автоматично після 5 хв.

8.4 Вимкнення звуку сенсорної кнопки

Функція дозволяє вимкнути звук сенсорної кнопки.

1. Відчиніть дверцята.
2. Натисніть і утримуйте  та одночасно натисніть . Відображається OFF.
3. Зачиніть дверцята.

Щоб увімкнути звук, повторіть процедуру, що описана вище. Відображається ON.

9. ПОРАДИ ТА РЕКОМЕНДАЦІЇ

⚠ ПОПЕРЕДЖЕННЯ!

Див. розділи з інформацією щодо техніки безпеки.

9.1 Поради щодо приготування в режимі мікрохвиль

Проблема	Спосіб вирішення
Ви не можете знайти деталі про кількість приготованих страв.	Шукайте подібний тип страви. Збільште або скоротіть тривалість приготування за таким правилом: <ul style="list-style-type: none">• Подвійна кількість — майже подвійний час.• Половина кількості — половина часу.
Страва стає надто сухою.	Встановіть коротший час приготування або виберіть нижчу потужність мікрохвиль.
Продукт не розморожено, не нагріто або не приготовано після завершення встановленого часу.	Встановіть довший час приготування або вищу потужність. Зверніть увагу, що великі страви потребують більше часу.
Після закінчення часу приготування страва перегріта ззовні, але все ще не готова всередині.	Наступного разу встановіть нижчу потужність і довший час. Перемішуйте рідину, як-от суп, по середині часу приготування.
Поганий результат приготування рису.	Щоб отримати кращі результати для рису, використовуйте плоску, широку миску.

9.2 Розморожування

Завжди розморожуйте печеню жирною стороною донизу.

Не розморожуйте накрите м'ясо, тому що це може призвести до приготування замість розморожування.

Завжди розморожуйте птицю грудкою донизу.

9.3 Приготування їжі

Завжди виймайте охолоджене м'ясо та птицю з холодильника не менш ніж за 30 хвилин до початку готування.

Накрийте м'ясо, птицю, рибу або овочі після приготування.

Рибу трохи намастіть олією або розплавленим коров'ячим маслом.

Усі овочі слід готувати на повній потужності мікрохвильової печі.

Додайте 30–45 мл холодної води на кожні 250 г овочів.

Перед приготуванням наріжте свіжі овочі на шматки однакового розміру. Усі овочі слід готувати в посуді з кришкою.

9.4 Повторне нагрівання

Якщо ви повторно нагріваєте готову їжу, завжди дотримуйтесь інструкцій на упаковці.

9.5 Гриль

Готуйте плоскі страви посередині решітки для гриля.

Переверніть страву, коли мине половина встановленого часу, і продовжуйте готувати.

9.6 Комбіноване приготування

Використовуйте режим комбінованого приготування, щоб зберегти страву хрусткою.

Поверніть страву після половини часу готування, а потім продовжуйте готування.

Існує 2 режими для комбінованого приготування. В обох режимах мікрохвильова піч та гриль працюють у різні періоди часу та з різною потужністю.

10. ДОГЛЯД ТА ОЧИЩЕННЯ

ПОПЕРЕДЖЕННЯ!

Див. розділи з інформацією щодо техніки безпеки.

10.1 Примітки та поради щодо очищення

- Очистьте передню частину приладу за допомогою м'якої ганчірки, змоченої в теплій воді з додаванням засобу для очищення.
- Металеві поверхні треба чистити за допомогою звичайного засобу для очищення.
- Після кожного використання очищуйте прилад всередині, щоби підтримувати його в хорошому стані. Регулярно

видаляйте залишки їжі. Позбувайтеся зайвої пари/вологості.



- Прибирайте стійкі забруднення за допомогою спеціального очищувача.
- Регулярно мийте та просушуйте всі аксесуари. Використовуйте м'яку ганчірку, змочену в теплій воді з додаванням засобу для чищення.
- Щоб розм'якшити важкі для видалення залишки, прокип'ятіть склянку води на максимальній потужності мікрохвиль протягом 2-3 хвилин.
- Щоб видалити запахи, додайте у склянку з водою 2 чайні ложки лимонного соку та прокип'ятіть на максимальній потужності мікрохвиль протягом 5 хвилин.

11. УСУНЕННЯ НЕСПРАВНОСТЕЙ

ПОПЕРЕДЖЕННЯ!

Див. розділи з інформацією щодо техніки безпеки.

11.1 Що робити, коли...

Проблема	Можлива причина	Спосіб вирішення
Прилад не працює.	Прилад не підключено до електромережі.	Підключіть прилад до електромережі.
Прилад не працює.	Відсутність електроживлення.	Перевірте запобіжник або вимикач. Якщо запобіжник або вимикач продовжують переривати контур, зверніться до кваліфікованого електрика.
Прилад не працює.	Дверцята не закриті належним чином.	Переконайтеся, що ніщо не блокує дверцята.
Лампочка не світиться.	Лампа несправна.	Слід замінити лампу.
На дисплеї відображається  .	Увімкнено захист від доступу дітей.	Вимкніть функцію захисту від доступу дітей. Утримуйте  протягом 3 секунд.

Проблема	Можлива причина	Спосіб вирішення
У камері є іскріння.	Використовується металева тарілка або тарілка з металевим оздобленням.	Вийміть посуд з приладу.
У камері є іскріння.	Металевий рожен або алюмінієва фольга торкаються стінок приладу зсередини.	Подбайте про те, щоб рожен і фольга не торкалися внутрішніх стінок.
Поворотний столик видає звук подряпування або шліфування.	Під скляним деком для готування є якийсь предмет або бруд.	Очистіть зону під скляним деком.
Прилад перестає працювати без чіткої причини.	Виникла несправність.	Якщо ця ситуація повторюється, зверніться до авторизованого сервісного центру.

11.2 Дані щодо технічного обслуговування

Якщо ви не можете усунути проблему, зверніться до закладу, де ви придбали прилад, або до служби технічної підтримки.

Дані, що потрібні для сервісного центру, зазначені на табличці з технічними даними. На приладі закріплена табличка з технічними даними. Не знімайте табличку з технічними даними з приладу.

Рекомендуємо записати дані тут:

Модель (MOD.)
Код виробу (PNC)
Серійний номер (S.N.)

12. ЕНЕРГОЕФЕКТИВНІСТЬ

12.1 Інформація про виріб щодо енергоспоживання та максимального часу досягнення відповідного режиму низького енергоспоживання

Споживання енергії в режимі очікування з увімкненим дисплеєм	0,8 Вт
Споживання енергії в режимі очікування з вимкненим дисплеєм	0,5 Вт

Прилад пройшов випробування відповідно до: EN 50564.

13. ОХОРОНА ДОВКІЛЛЯ

Здавайте на повторну переробку матеріали, позначені символом . Викидайте упаковку у відповідні контейнери для її переробки. Зробіть свій внесок у захист довкілля і здоров'я людей шляхом здачі на переробку електричних та електронних приладів.

Не викидайте прилади, позначені символом  разом із побутовими відходами. Передайте виріб на підприємство для повторної переробки або зверніться до місцевої влади.

